

# 恩給業務・システムの最適化計画

## 添付資料

### <目次>

#### ・現行体系

- 1．業務説明書
- 2．機能構成図
- 3．機能情報関連図
- 4．業務流れ図
- 5．情報体系整理図

#### ・将来体系

- 1．機能構成図
- 2．機能情報関連図
- 3．業務流れ図
- 4．情報体系整理図

## 1. 現行体系

### < 目次 >

1. 業務説明書
2. 機能構成図
3. 機能情報関連図
4. 業務流れ図
5. 情報体系整理図

業務説明書 (現行体系)	恩給事務総合 システム	業務名	Lv1		資料番号		版数	日付	作成者	1	
		恩給業務	Lv2				作成				
			Lv3				改訂				

## 目的・機能

恩給制度は、恩給法等に基づき、共済制度移行前の公務員(一般文官)、旧軍人若しくはそれらの遺族に対し、国が年金給付を行う制度である。  
 恩給業務は、上記制度の適正な運用の確保を目的として、裁定に関する業務、支給に関する業務、請求者からの不服申立てに関する業務、受給者の管理に関する業務及び受給者等からの相談等への対応に関する業務等であり、各業務の概要は以下のとおりである。

なお、これらの業務については、昭和54年以降、徐々に情報化が図られ、平成4年に旧郵政省から支給事務の一部が移管されたことに伴い、恩給事務総合システムとして再構築した情報システムにより、その大半の業務を一元的に処理しているところである。

また、これらの業務の対象となる恩給受給者数は、現在121万人(平成17年度予算案人員)となっている。

### ア 裁定・職権改定業務

恩給の裁定、職権改定に関する業務。

### イ 不服申立て業務

恩給に関する不服申立て(異議申立て、審査請求)に関する業務。

### ウ 支給業務

恩給の支払い、死亡等による受給権の消滅等に関する業務。

### エ 受給権調査業務

受給権の存否の調査に関する業務。

### オ 受給者情報管理業務

住所変更及び各種証明書の発行等に関する業務。

### カ 源泉徴収業務

源泉徴収に関する業務。

### キ 恩給相談業務

恩給の相談に関する業務。

### ク 恩給統計業務

各種恩給統計資料(業務統計)の企画及び作成に関する業務。

業務説明書 (現行体系)	恩給事務総合 システム	業務名	Lv1		資料番号		版数	日付	作成者	2
		恩給業務	Lv2			作成				
			Lv3			改訂				

管理・運用体制図

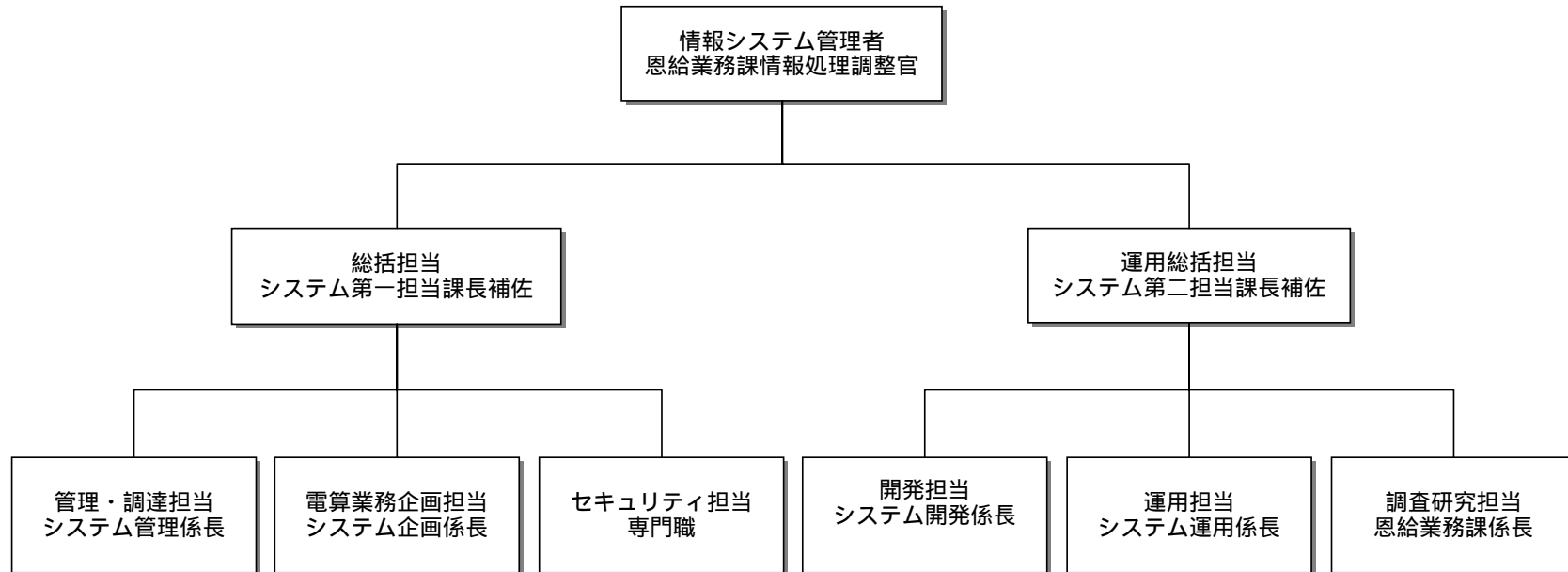

機能構成図 (現行体系)	恩給事務総合 システム	業務名	Lv1		資料番号		版数	日付	作成者	1
		恩給業務	Lv2				作成			
			Lv3				改訂			

(レベル1)



(レベル0)

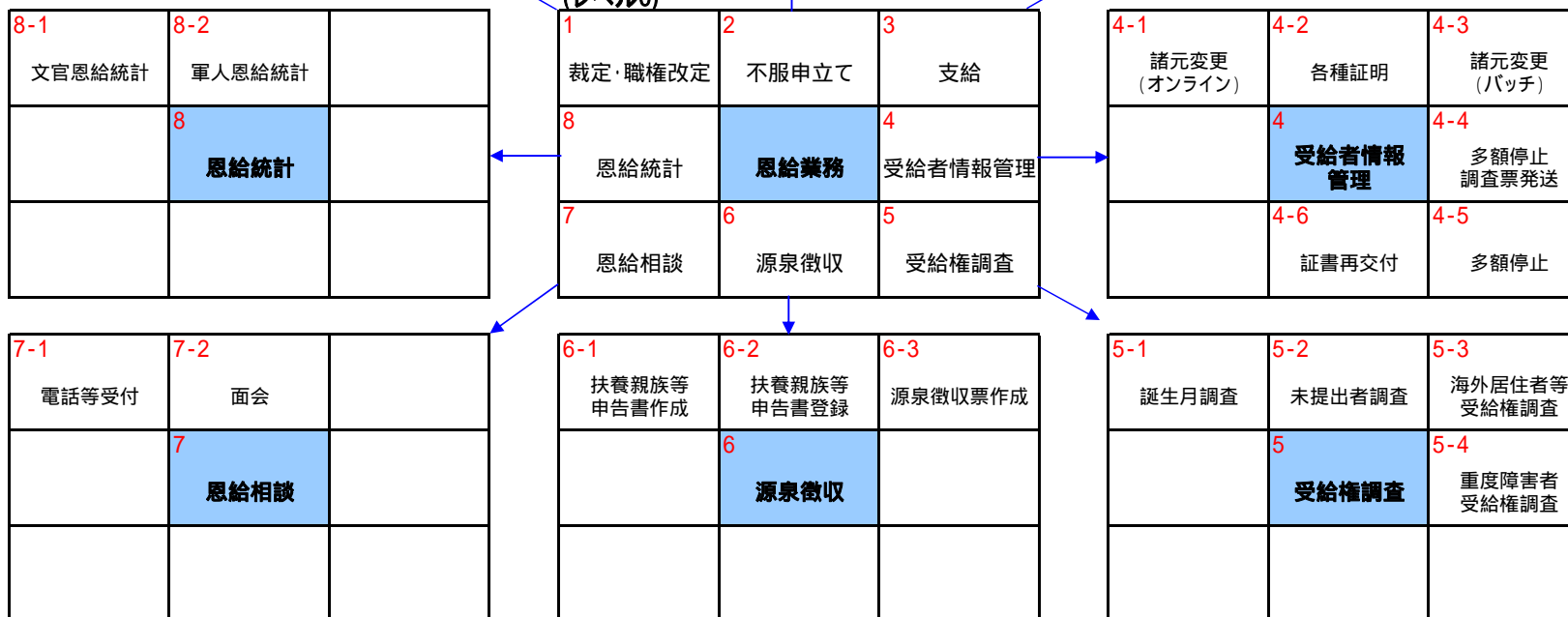

機能構成図 (現行体系)	恩給事務総合 システム	業務名	Lv1	裁定・職権改定	資料番号		版数	日付	作成者	2
		恩給業務	Lv2				作成			
			Lv3				改訂			

(レベル2)



(レベル1)

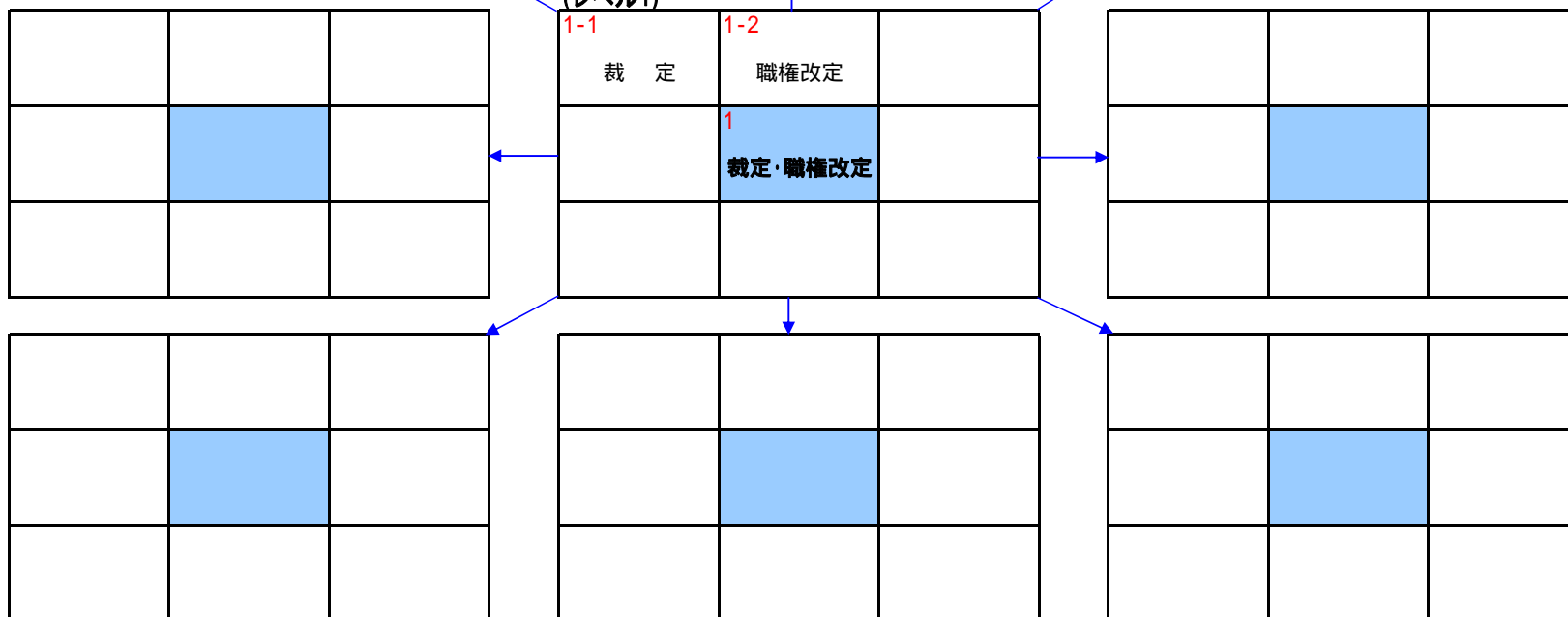

機能構成図 (現行体系)	恩給事務総合 システム	業務名	Lv1	不服申立て	資料番号		版数	日付	作成者	3	
		恩給業務	Lv2				作成				
			Lv3					改訂			

(レベル2)



(レベル1)

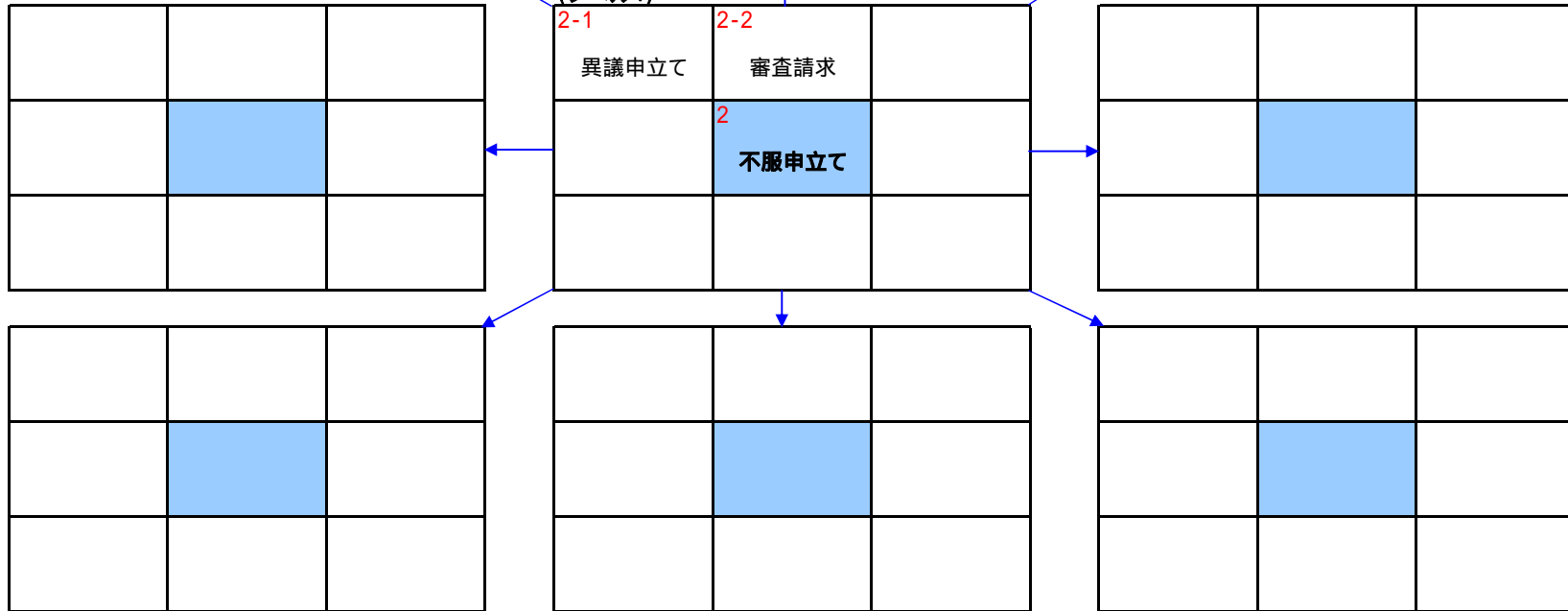

機能構成図 (現行体系)	恩給事務総合 システム	業務名	Lv1	支給	資料番号		版数	日付	作成者	4
		恩給業務	Lv2				作成			
			Lv3				改訂			

(レベル2)



(レベル1)





機能構成図 (現行体系)	恩給事務総合 システム	業務名	Lv1	受給者情報管理	資料番号		版数	日付	作成者	5	
		恩給業務	Lv2				作成				
			Lv3				改訂				

(レベル2)



(レベル1)

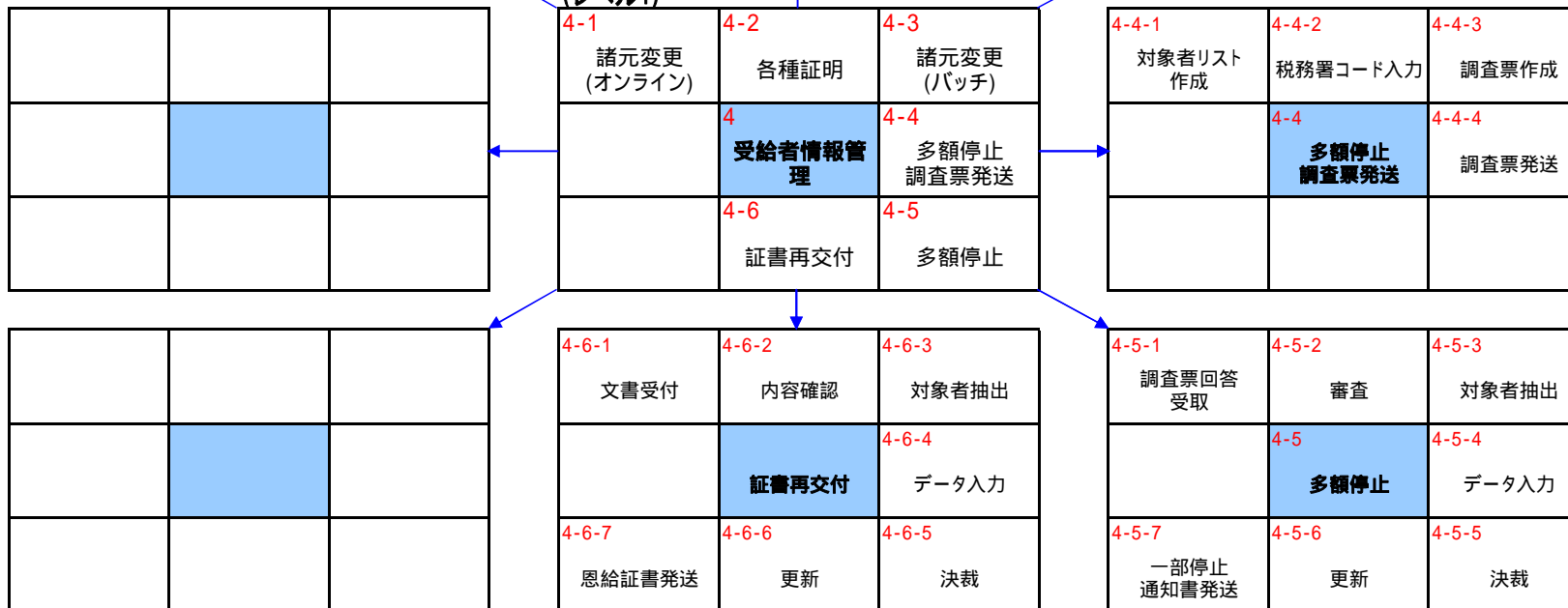

機能構成図 (現行体系)	恩給事務総合 システム	業務名	Lv1	受給権調査	資料番号		版数	日付	作成者	6
		恩給業務	Lv2				作成			
			Lv3				改訂			

(レベル2)



(レベル1)

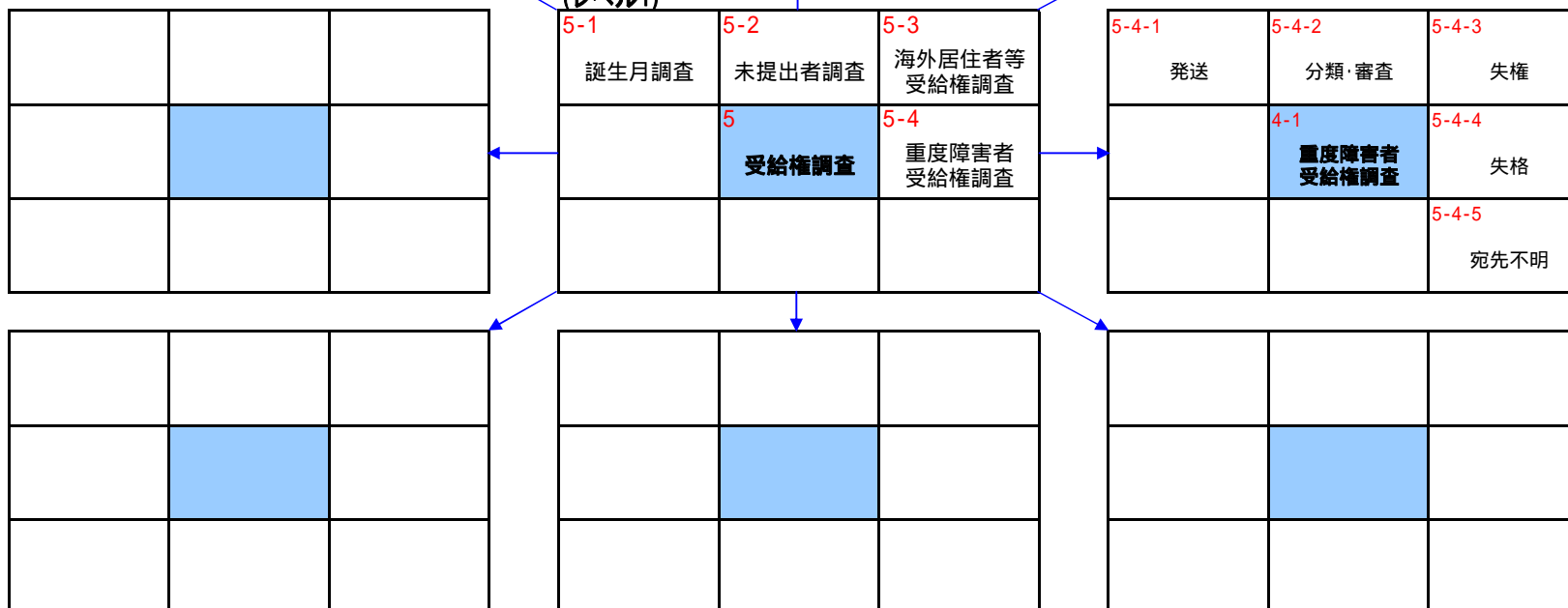

機能構成図 (現行体系)	恩給事務総合 システム	業務名	Lv1	源泉徴収	資料番号		版数	日付	作成者	7
		恩給業務	Lv2				作成			
			Lv3				改訂			

(レベル2)



(レベル1)

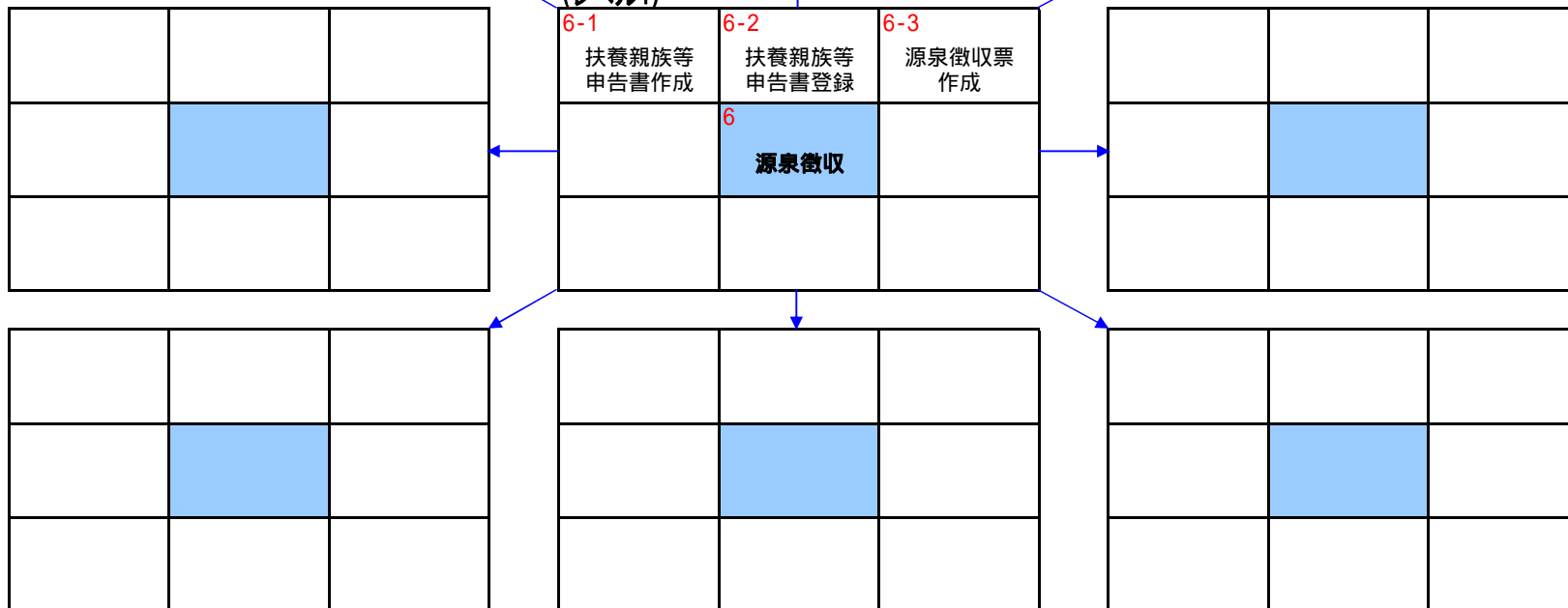

機能構成図 (現行体系)	恩給事務総合 システム	業務名	Lv1	恩給相談	資料番号		版数	日付	作成者	8	
		恩給業務	Lv2				作成				
			Lv3				改訂				

(レベル2)



(レベル1)

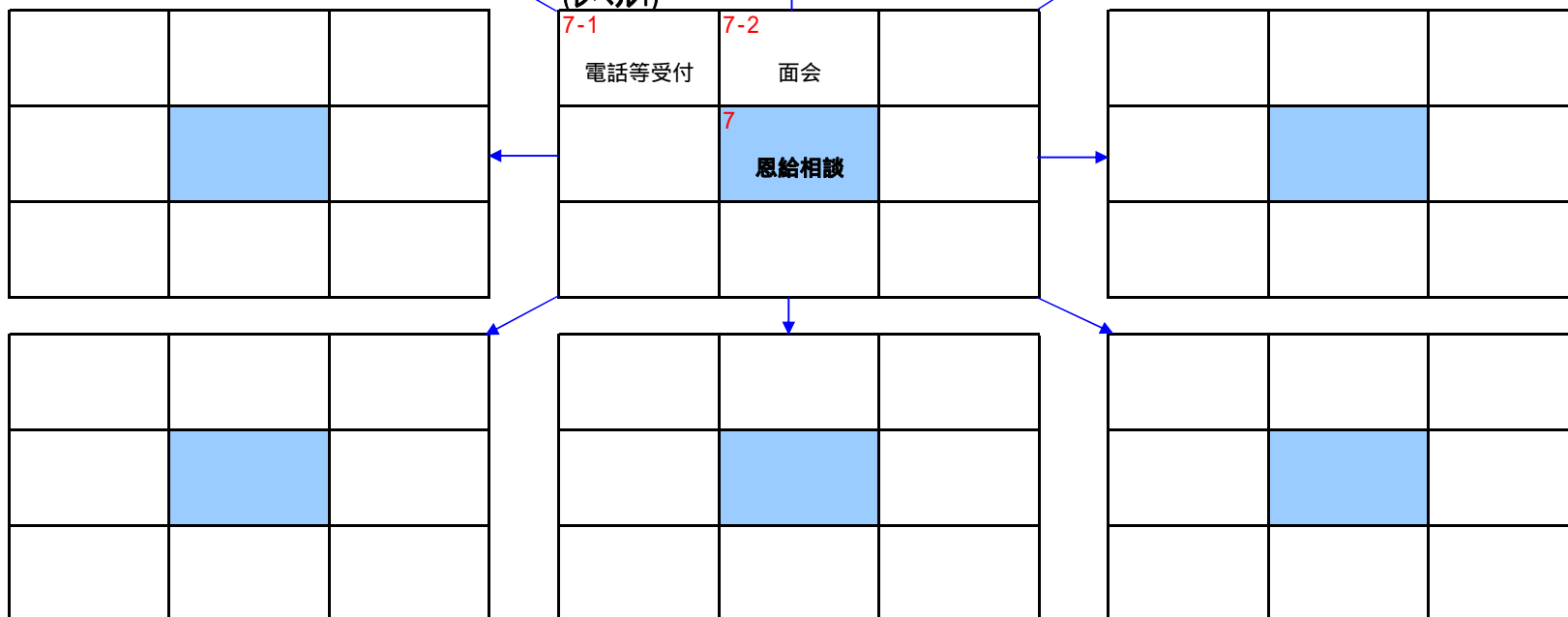

機能構成図 (現行体系)	恩給事務総合 システム	業務名	Lv1	恩給統計	資料番号		版数	日付	作成者	9
		恩給業務	Lv2				作成			
			Lv3				改訂			

(レベル2)



(レベル1)

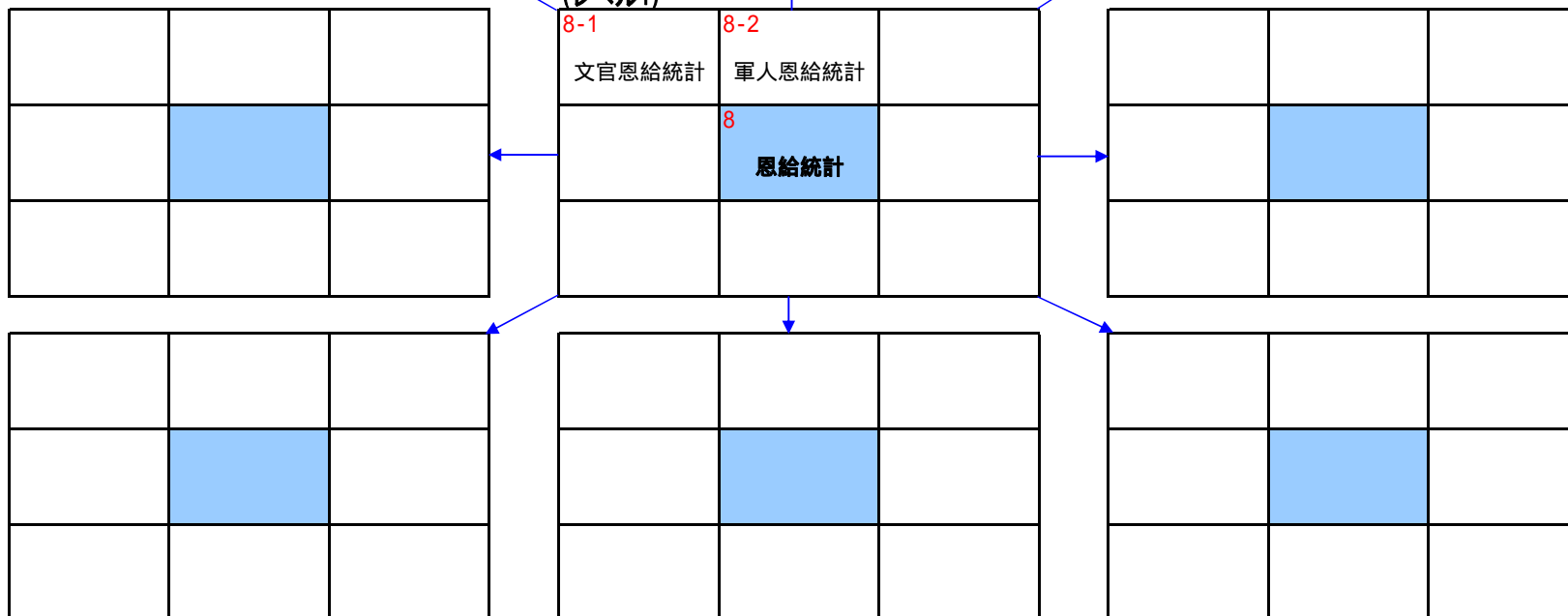

機能情報関連図 (現行体系)	恩給事務総合システム	業務名(Lv0)		資料番号	版数	日付	作成者
		恩給業務			初版		
Lv1	Lv2	Lv3	Lv4	Lv5			

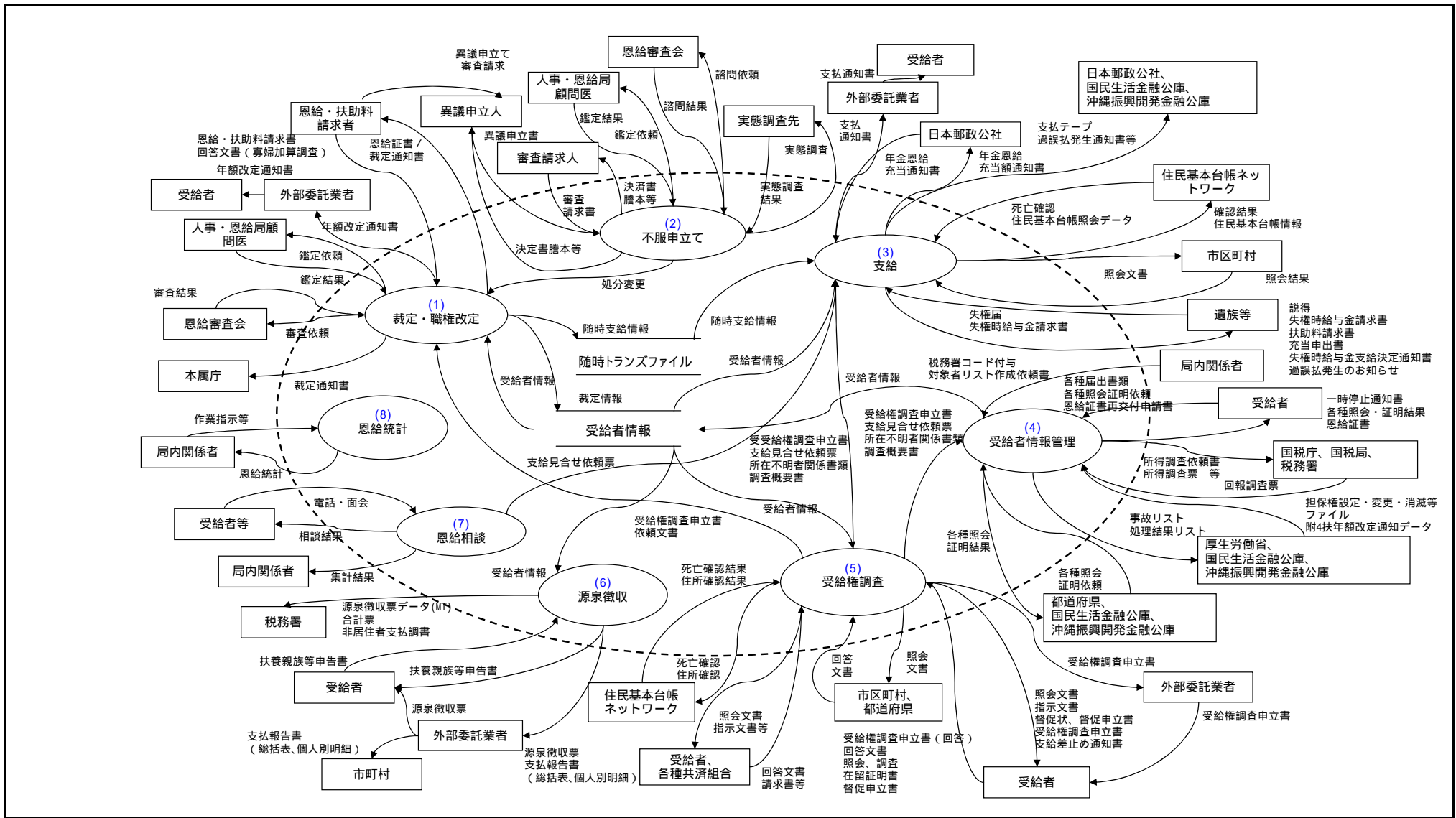

ファンクション

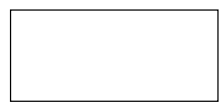

ターミナー



情報の流れ

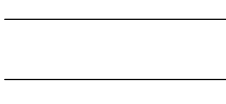

データストア



機能情報関連図 (現行体系)		恩給事務総合システム		業務名(Lv0)	資料番号	版数	日付	作成者
				恩給業務		初版		
Lv1	不服申立て	Lv2		Lv3		Lv4		Lv5

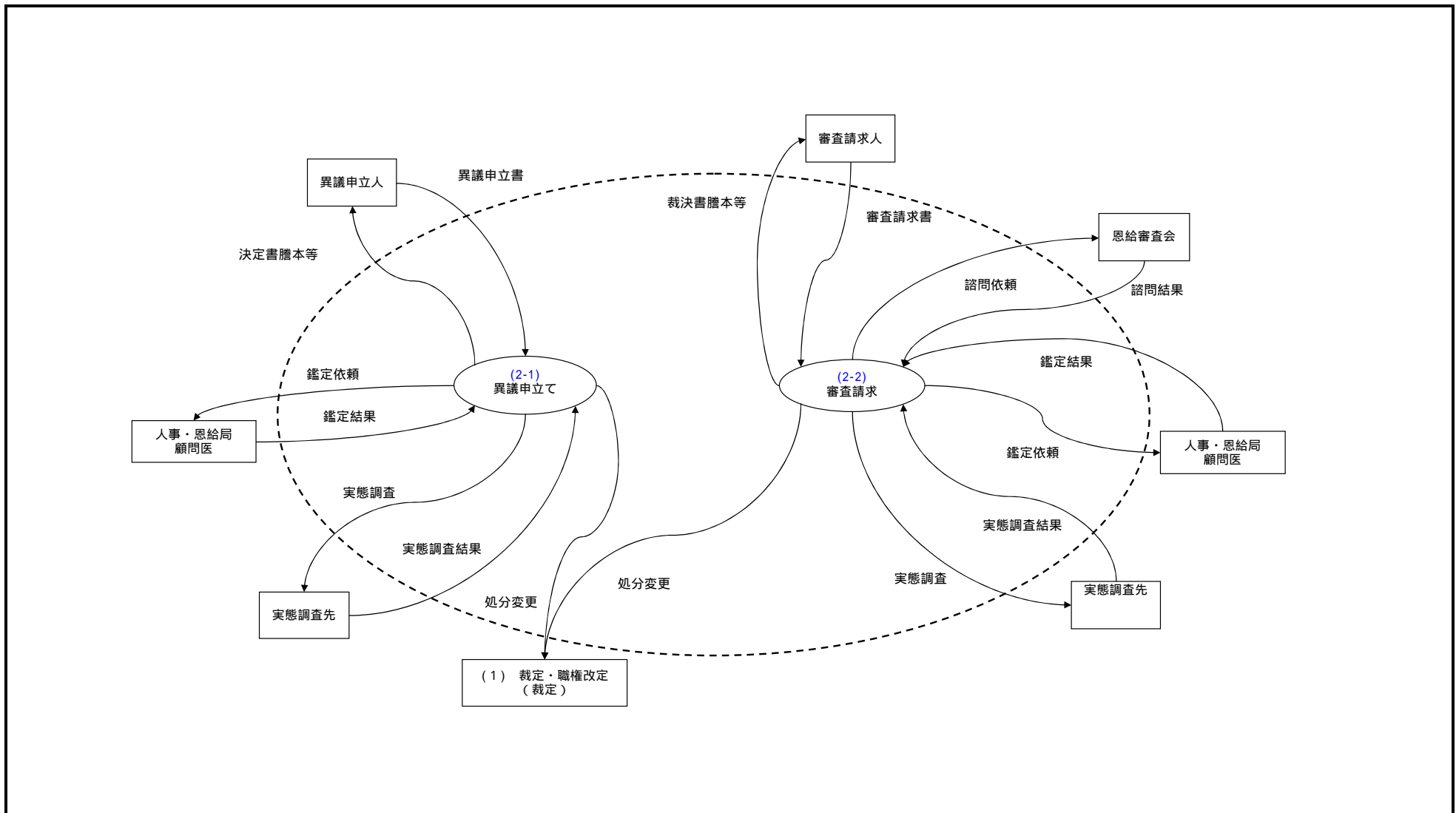

○  
ファンクション

□  
ターミネータ

→  
情報の流れ

=====  
データストア



機能情報関連図 (現行体系)		恩給事務総合システム		業務名(Lv0)		資料番号	版数	日付	作成者
				恩給業務			初版		
Lv1	支給	Lv2		Lv3					
					Lv4				
						Lv5			

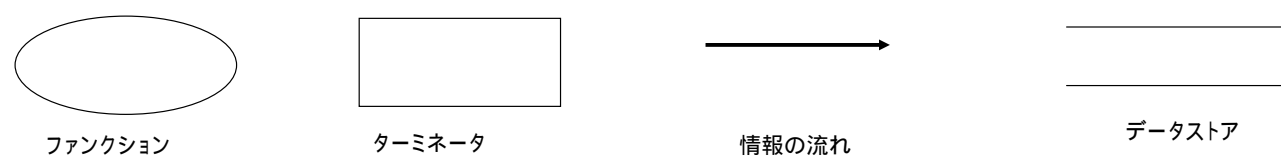
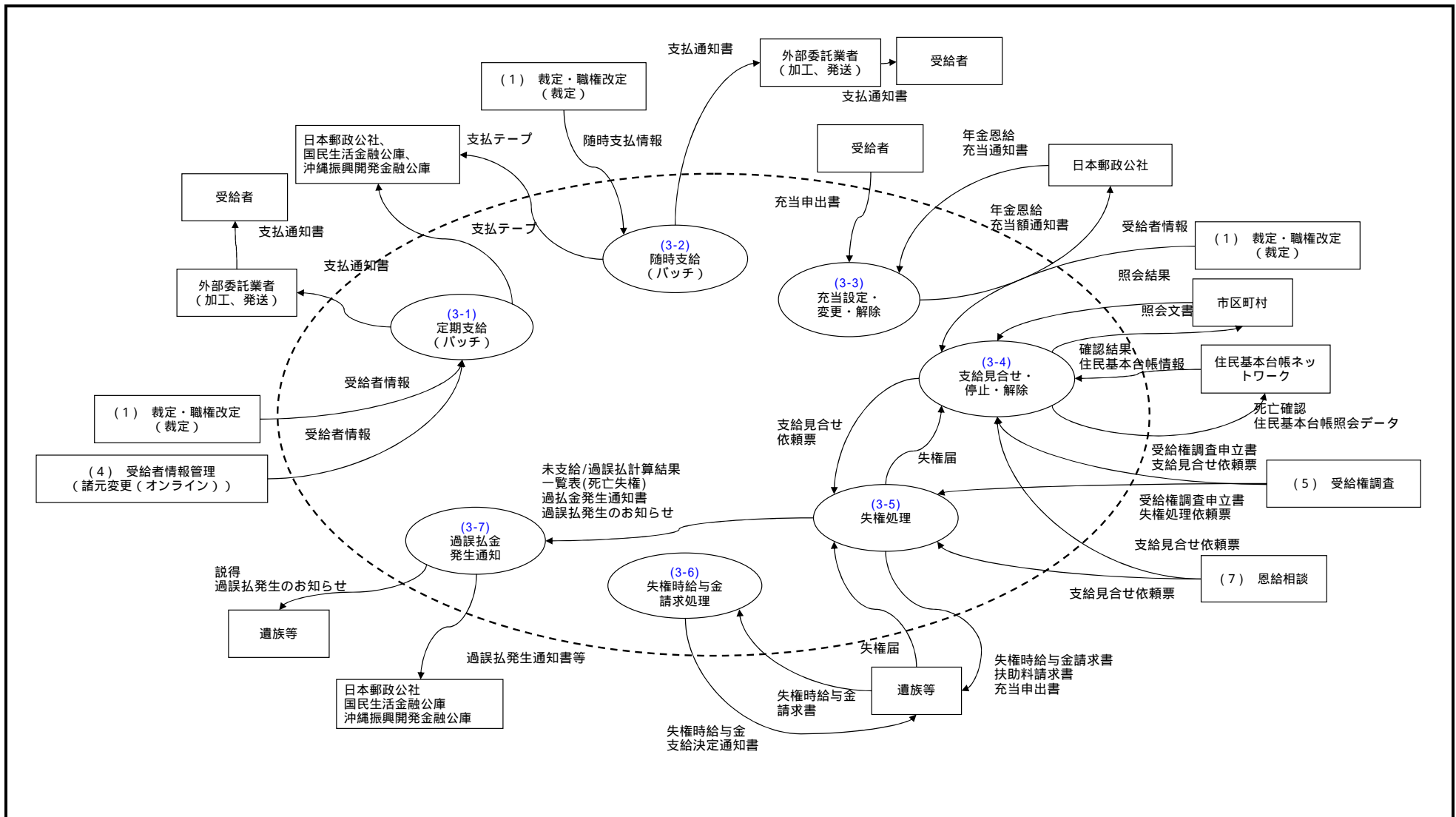

機能情報関連図 (現行体系)		恩給事務総合システム		業務名(Lv0)	資料番号	版数	日付	作成者
				恩給業務		初版		
Lv1	受給者情報管理	Lv2		Lv3		Lv4		Lv5

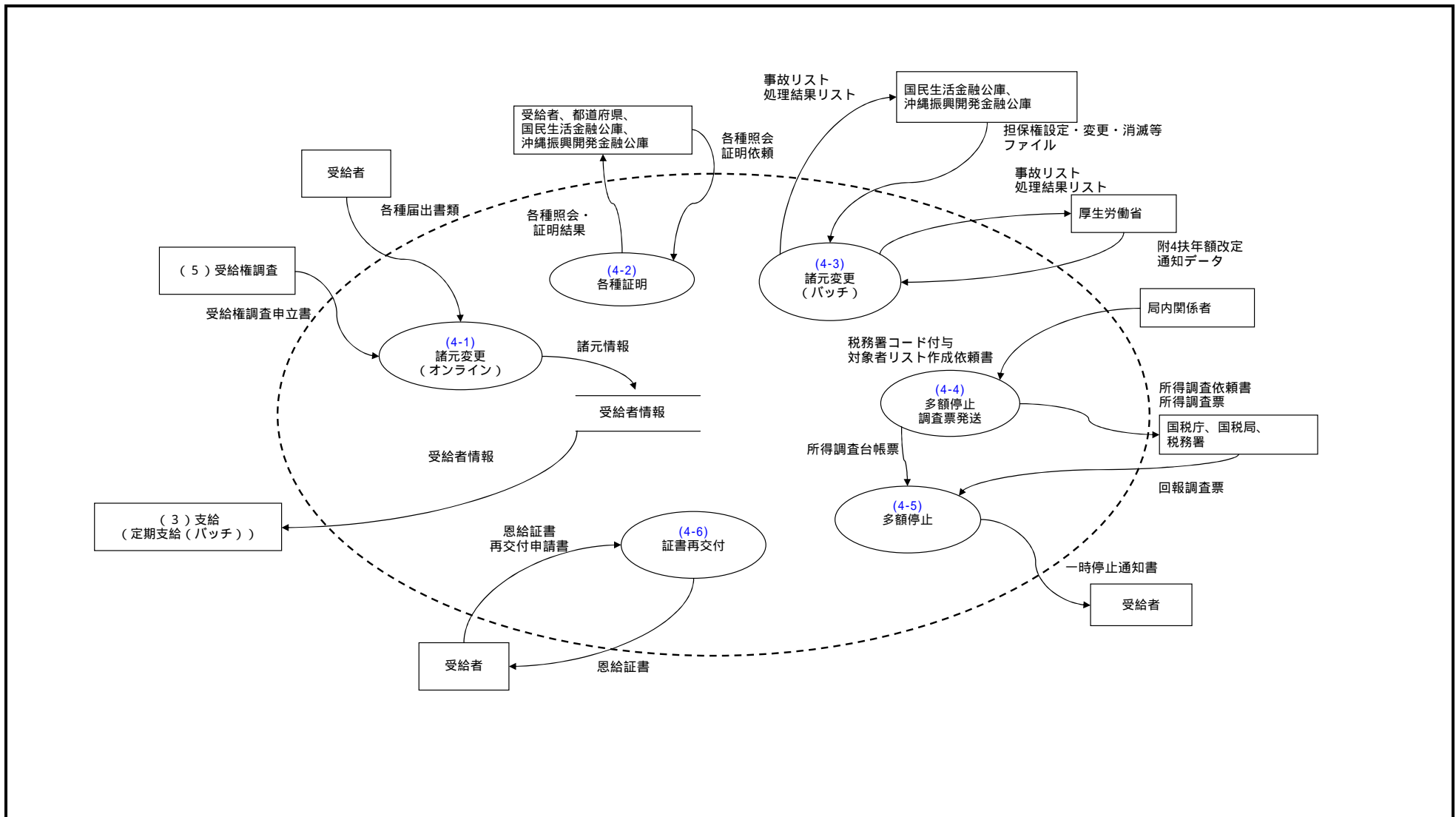

ファンクション

ターミネータ

情報の流れ

データストア

機能情報関連図 (現行体系)		恩給事務総合システム		業務名(Lv0)	資料番号	版数	日付	作成者
Lv1 受給権調査		Lv2		Lv3 恩給業務		初版		
				Lv4				
				Lv5				

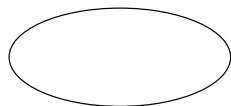
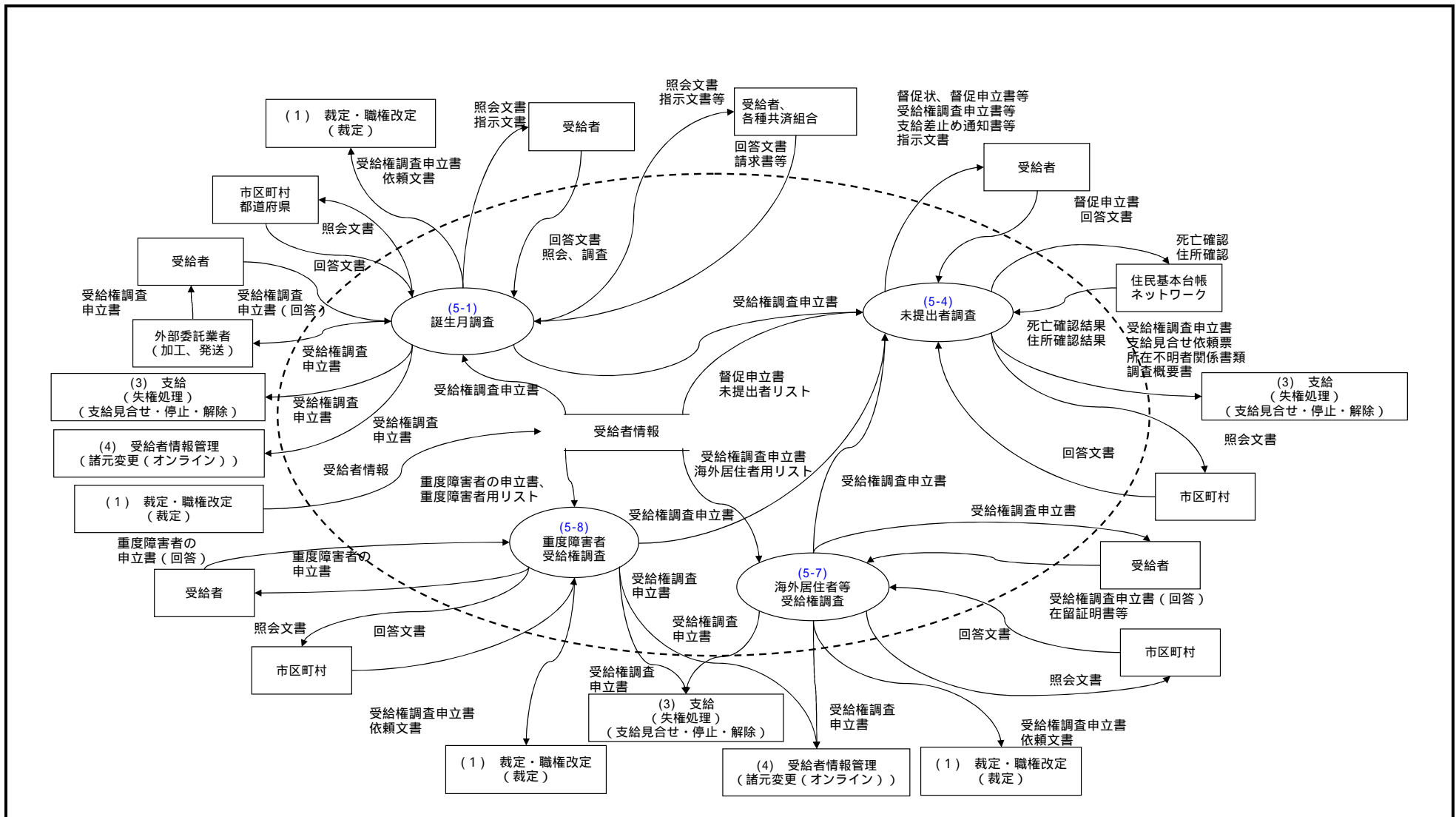

ファンクション

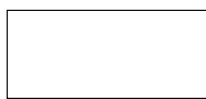

ターミネータ



情報の流れ

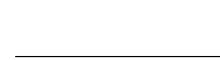

データストア

機能情報関連図 (現行体系)		恩給事務総合システム		業務名(Lv0)	資料番号	版数	日付	作成者
				恩給業務		初版		
Lv1	源泉徴収	Lv2		Lv3		Lv4		Lv5

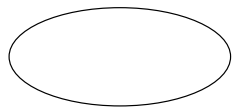
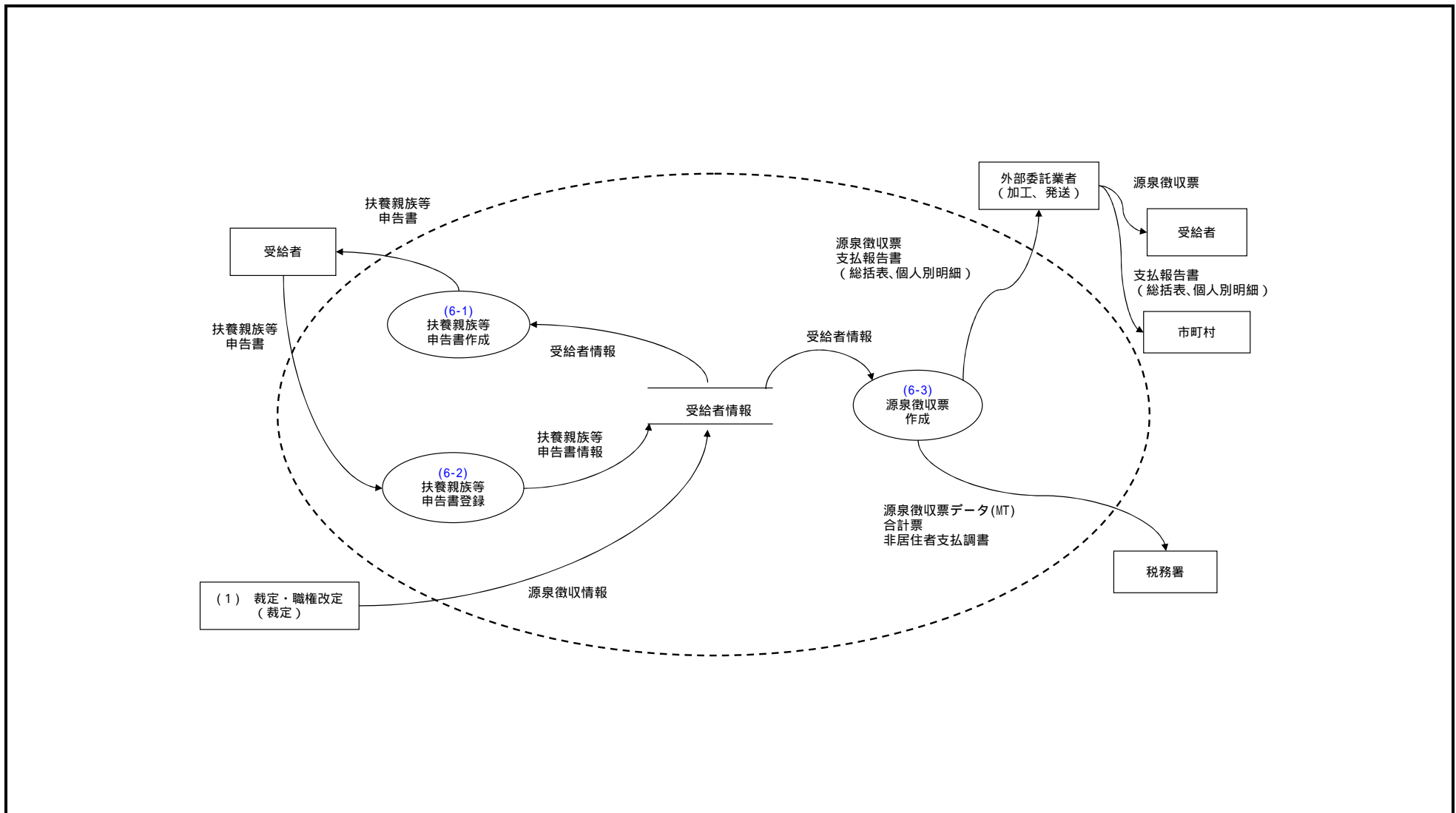

ファンクション



ターミネータ



情報の流れ

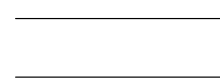

データストア

機能情報関連図 (現行体系)		恩給事務総合システム		業務名(Lv0)	資料番号	版数	日付	作成者
				恩給業務		初版		
Lv1	恩給相談	Lv2		Lv3		Lv4		Lv5

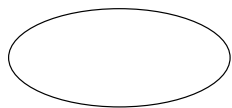
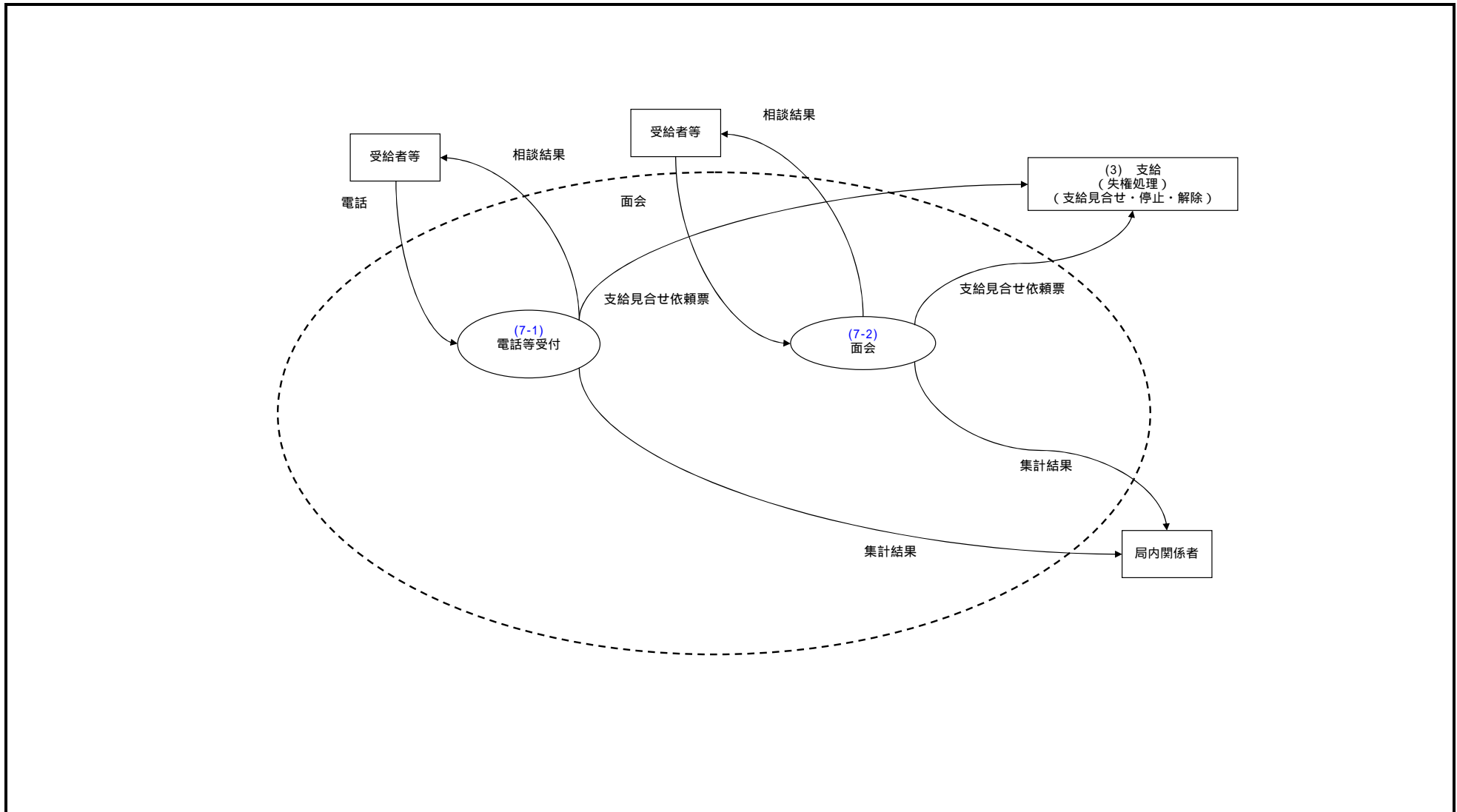

ファンクション



ターミナータ



情報の流れ



データストア

機能情報関連図 (現行体系)		恩給事務総合システム			業務名(Lv0)	資料番号	版数	日付	作成者
					恩給業務		初版		
Lv1	恩給統計	Lv2		Lv3		Lv4		Lv5	

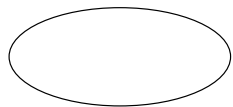
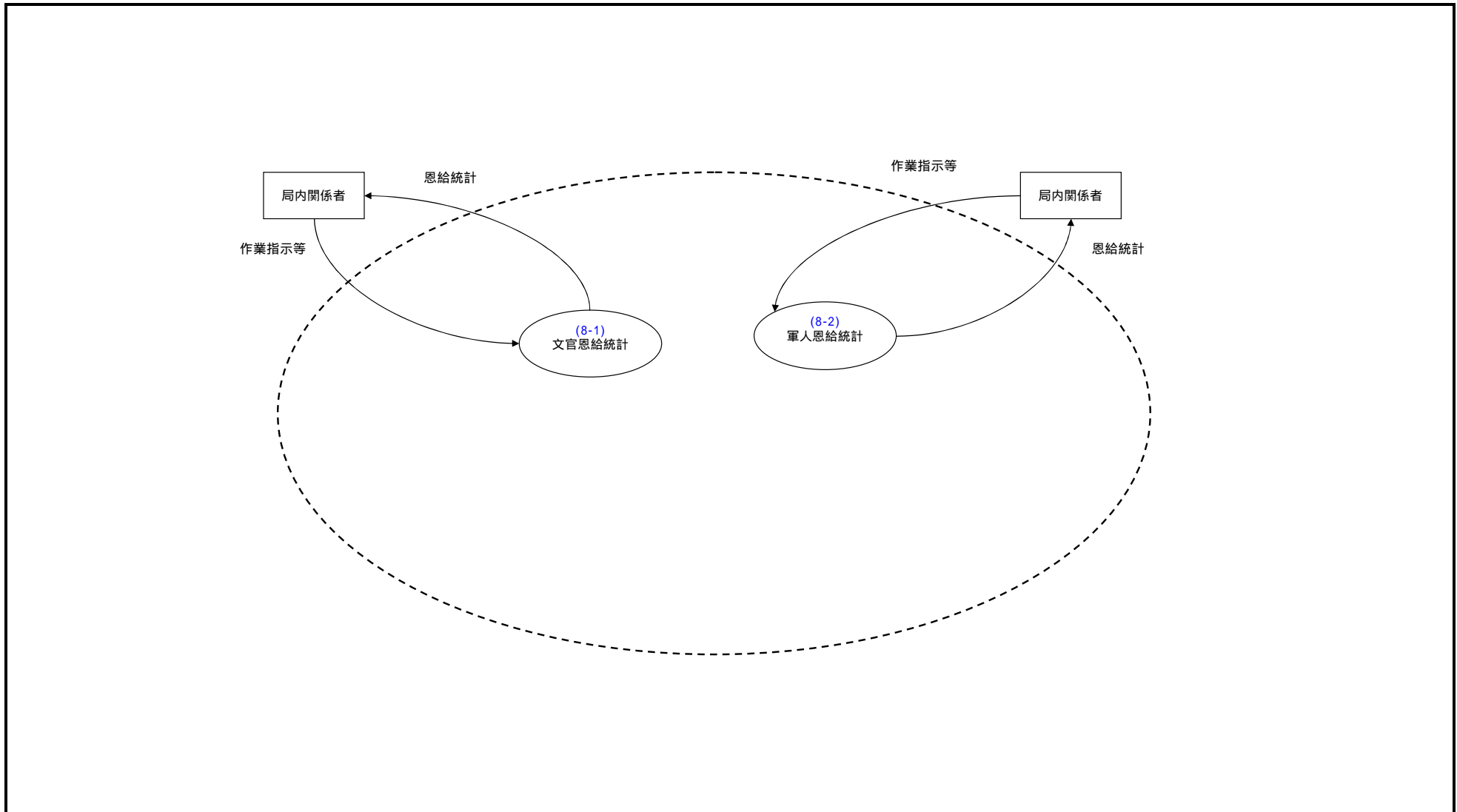

ファンクション



ターミネータ



情報の流れ

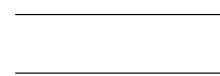

データストア

機能情報関連図 (現行体系)		恩給事務総合システム			業務名(Lv0)	資料番号	版数	日付	作成者
					恩給業務		初版		
Lv1	裁定	Lv2	裁定	Lv3					
					Lv4				
						Lv5			

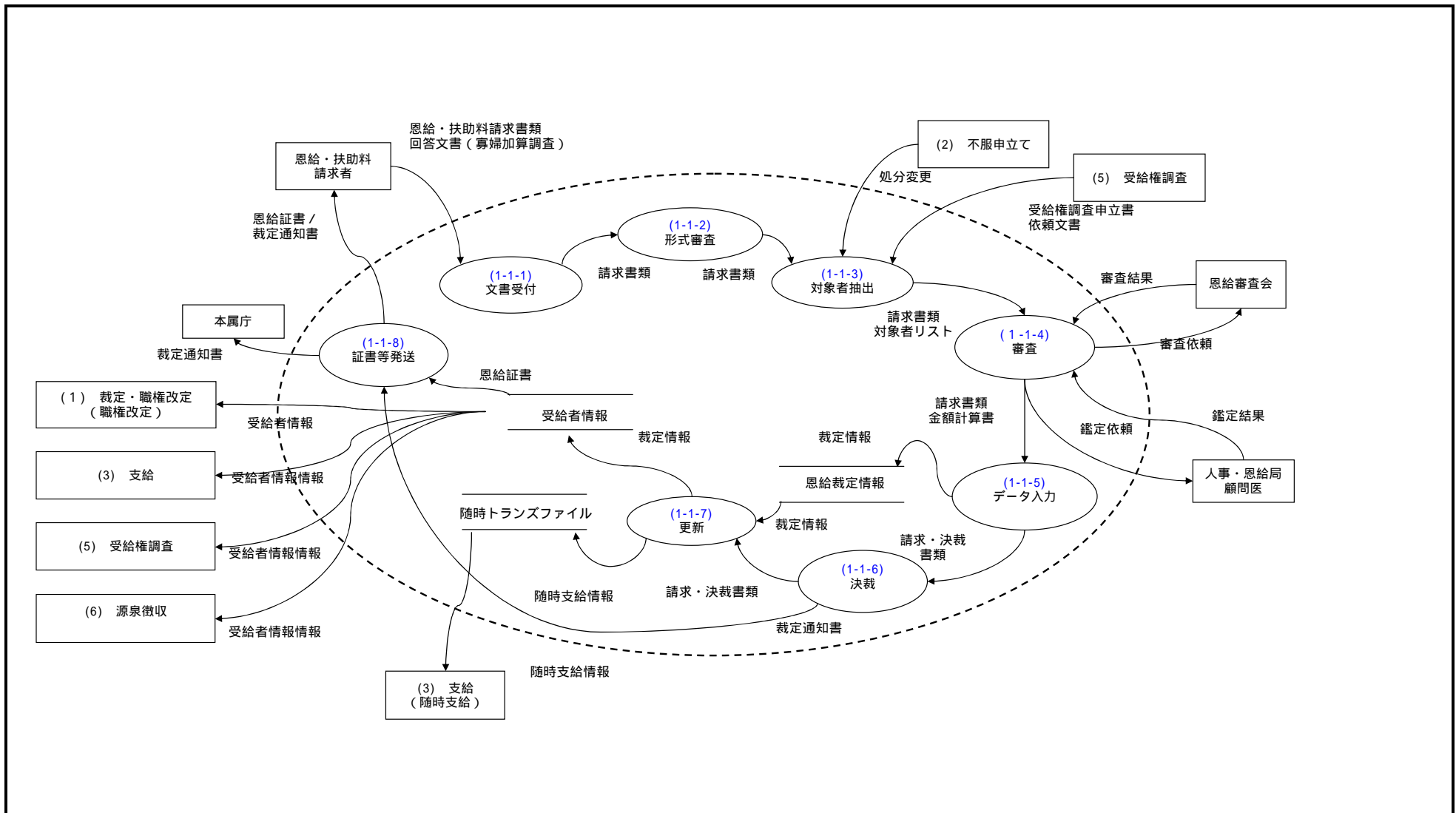

機能情報関連図 (現行体系)		恩給事務総合システム			業務名(Lv0)	資料番号	版数	日付	作成者
					恩給業務		初版		
Lv1	裁定	Lv2	職権改定	Lv3			Lv5		

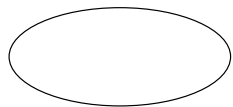
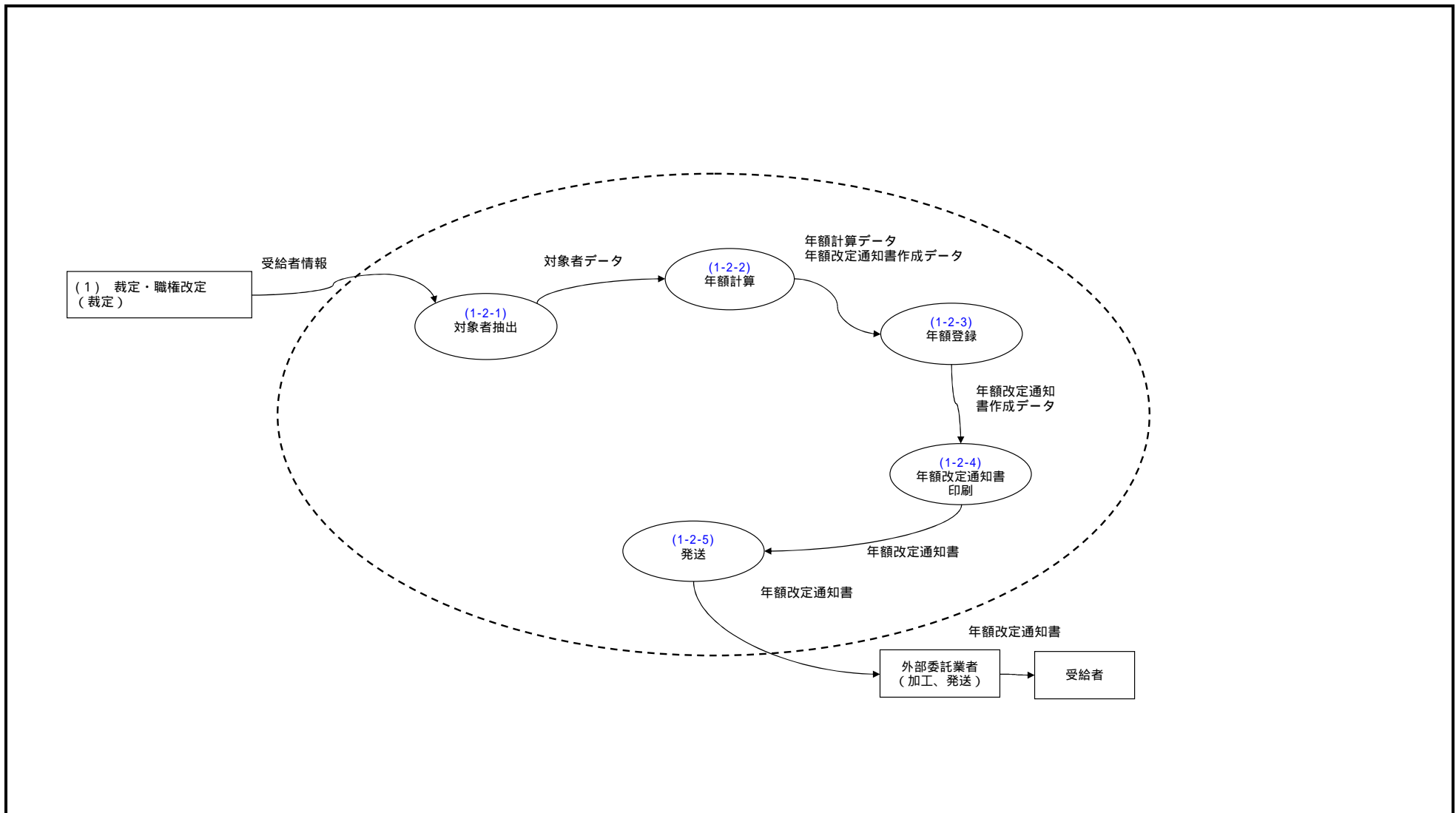

ファンクション



ターミネータ



情報の流れ



データストア



機能情報関連図 (現行体系)		恩給事務総合システム			業務名(Lv0)	資料番号	版数	日付	作成者
					恩給業務		初版		
Lv1	不服申立て	Lv2	異議申立て	Lv3					
					Lv4				
							Lv5		

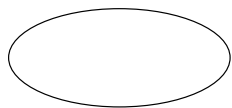
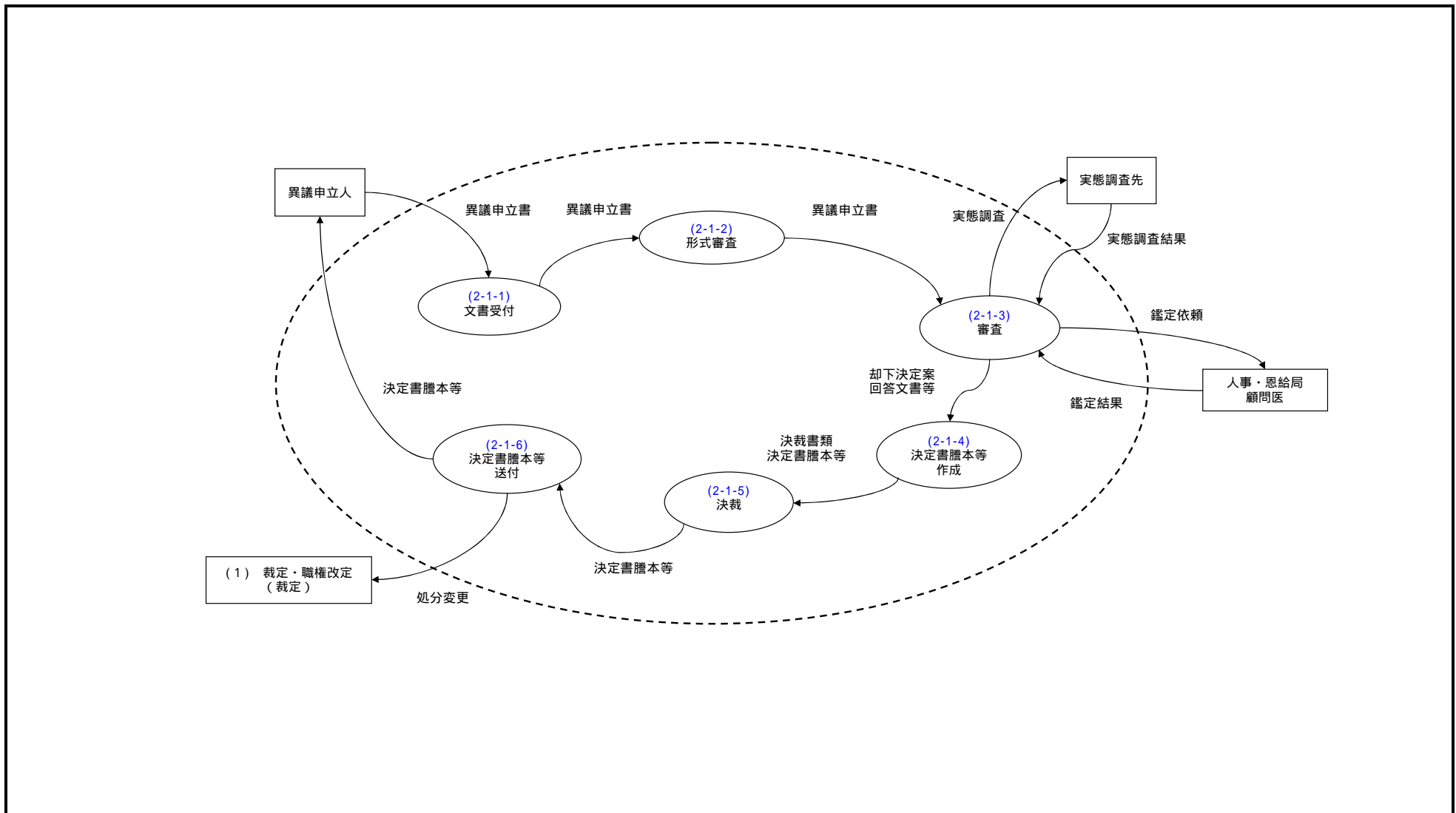

ファンクション



ターミネータ



情報の流れ



データストア

機能情報関連図 (現行体系)		恩給事務総合システム		業務名(Lv0)		資料番号	版数	日付	作成者
				恩給業務			初版		
Lv1	不服申立て	Lv2	審査請求	Lv3					
					Lv4			Lv5	

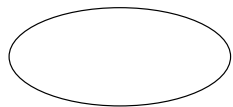
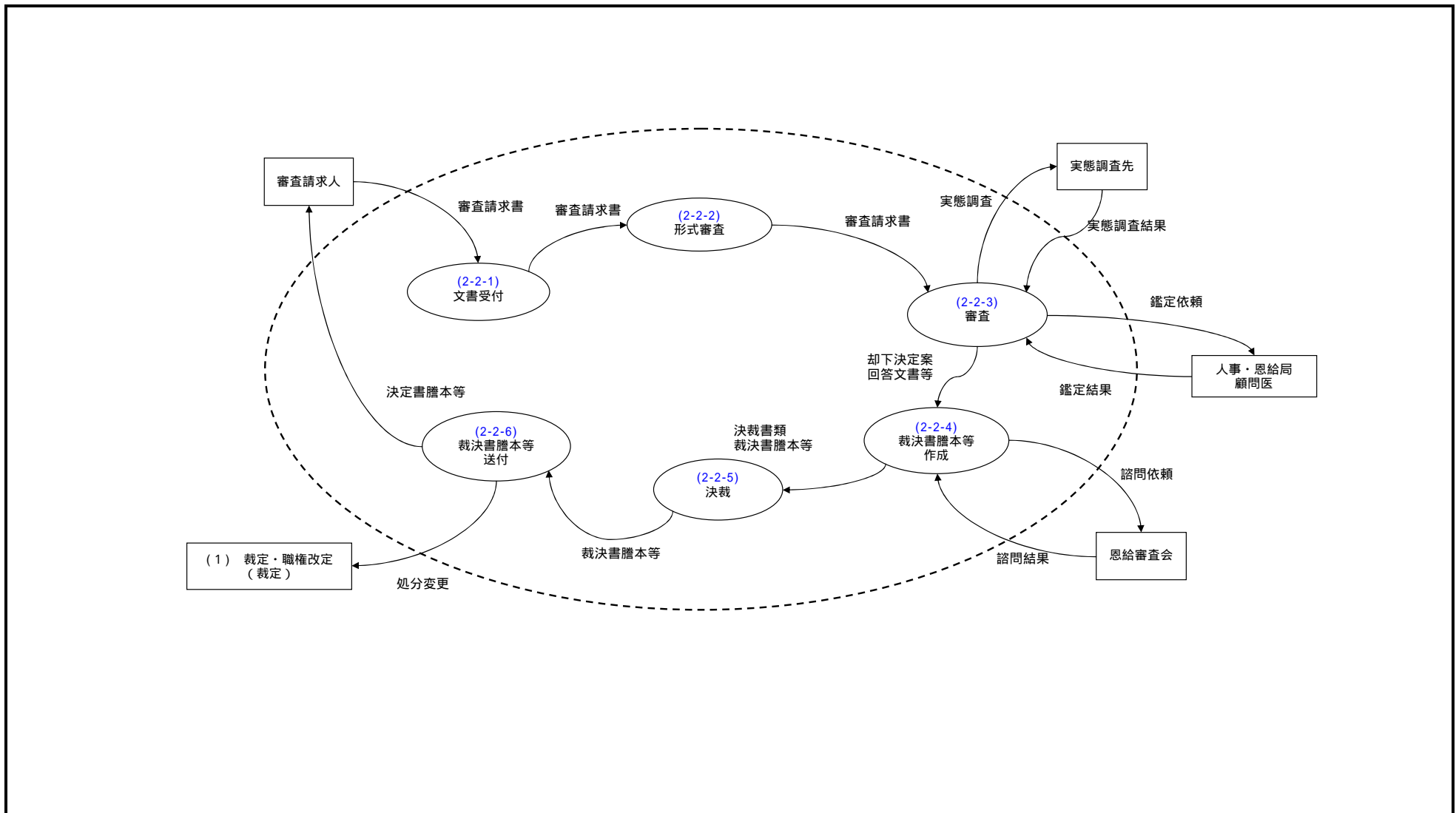

ファンクション



ターミネータ



情報の流れ



データストア

機能情報関連図 (現行体系)		恩給事務総合システム		業務名(Lv0) 恩給業務		資料番号	版数 初版	日付	作成者
Lv1	支給	Lv2	定期支給(バッチ)	Lv3					
					Lv4		Lv5		

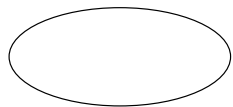
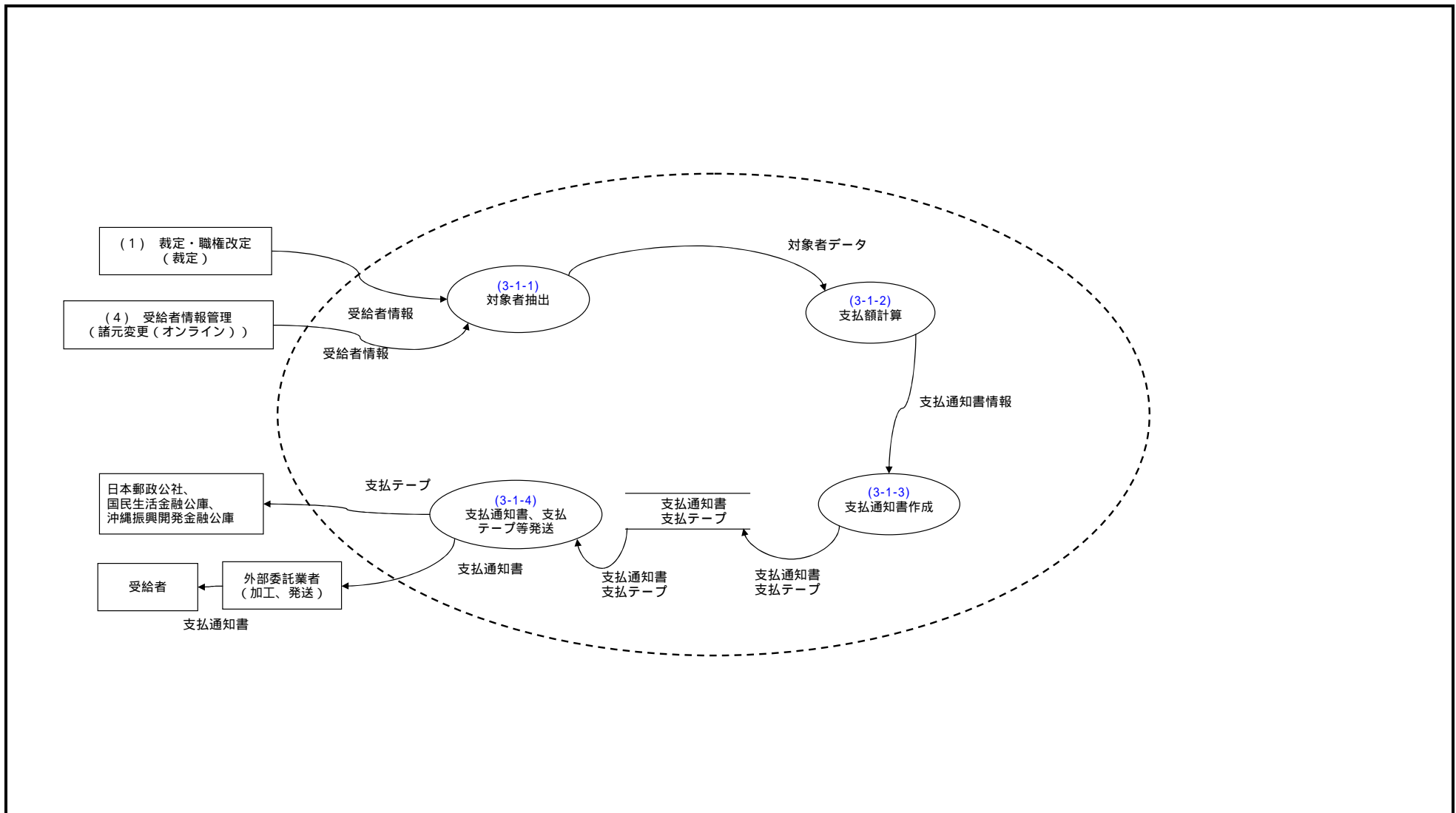

ファンクション



ターミネータ



情報の流れ

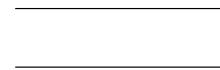

データストア

機能情報関連図 (現行体系)		恩給事務総合システム		業務名(Lv0) 恩給業務		資料番号	版数 初版	日付	作成者
Lv1	支給	Lv2	随時支給(バッチ)	Lv3					
					Lv4			Lv5	

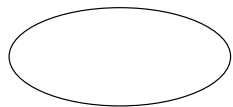
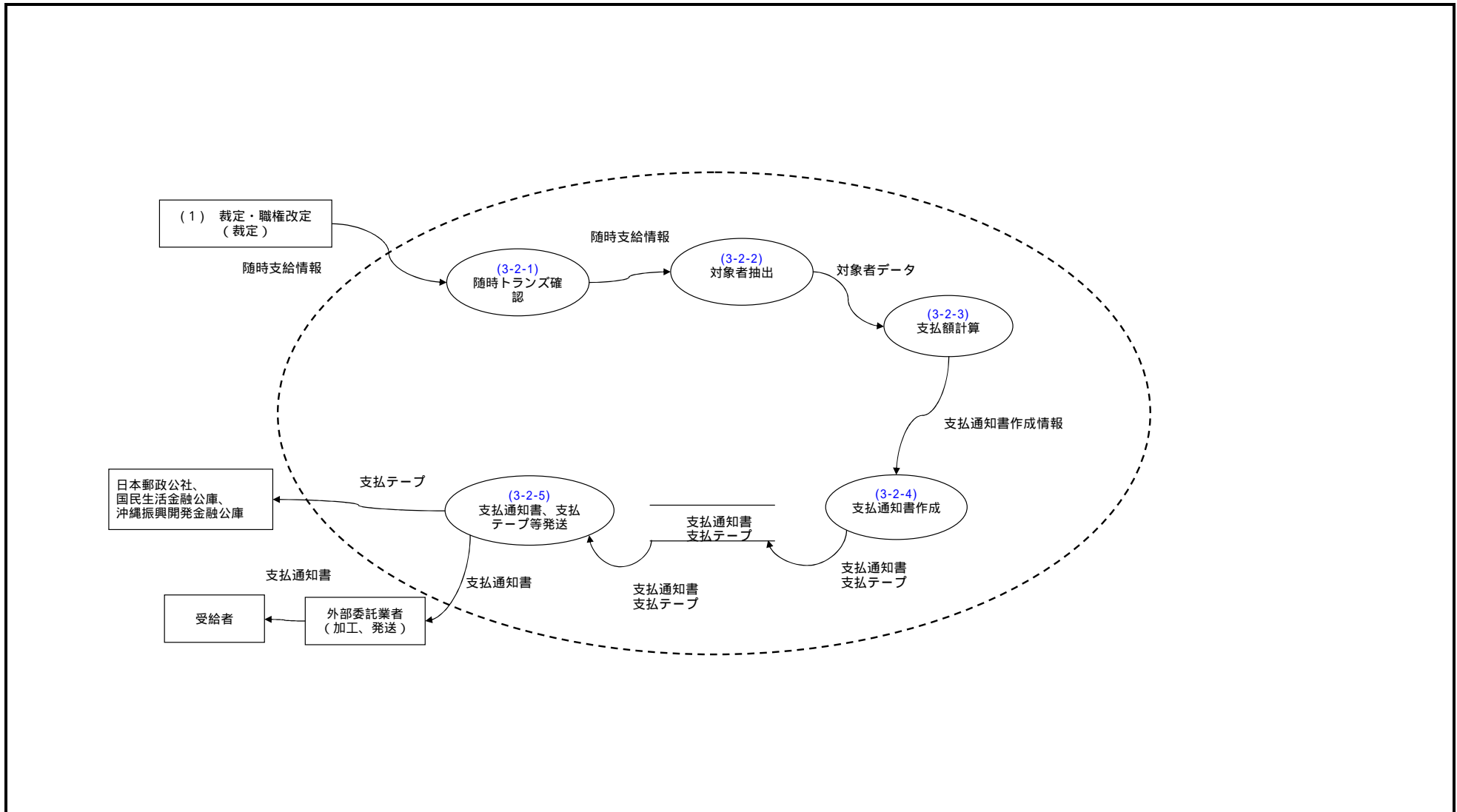

ファンクション



ターミネータ



情報の流れ

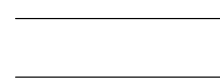

データストア

機能情報関連図 (現行体系)		恩給事務総合システム		業務名(Lv0)	資料番号	版数	日付	作成者
				恩給業務		初版		
Lv1	支給	Lv2	充当設定・変更・解除	Lv3		Lv4		Lv5

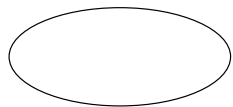
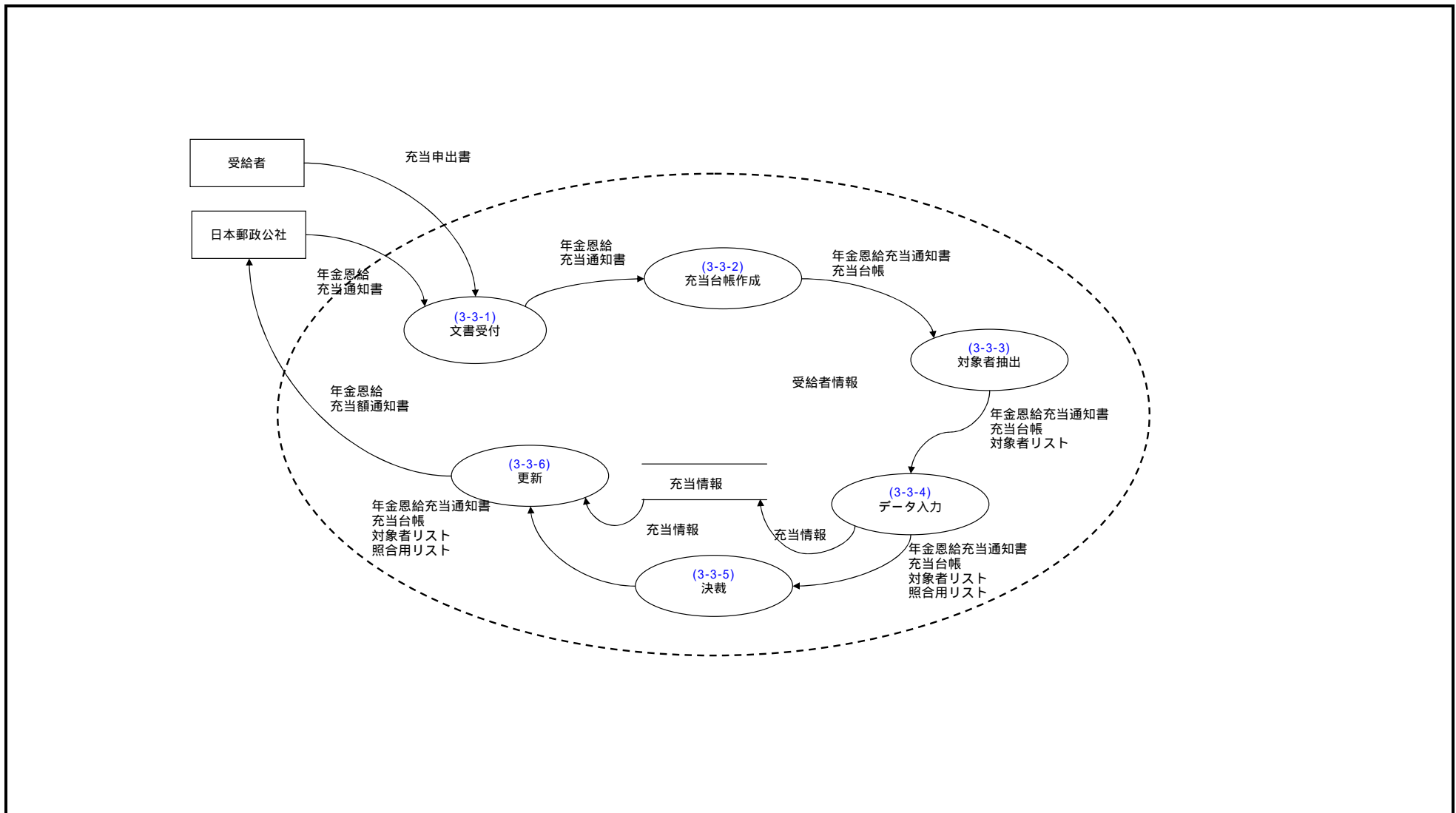

ファンクション



ターミネータ



情報の流れ



データストア

機能情報関連図 (現行体系)		恩給事務総合システム		業務名(Lv0)	資料番号	版数	日付	作成者
				恩給業務		初版		
Lv1	支給	Lv2	支給見合せ・停止・解除	Lv3		Lv4		Lv5

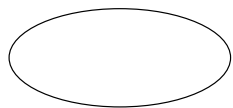
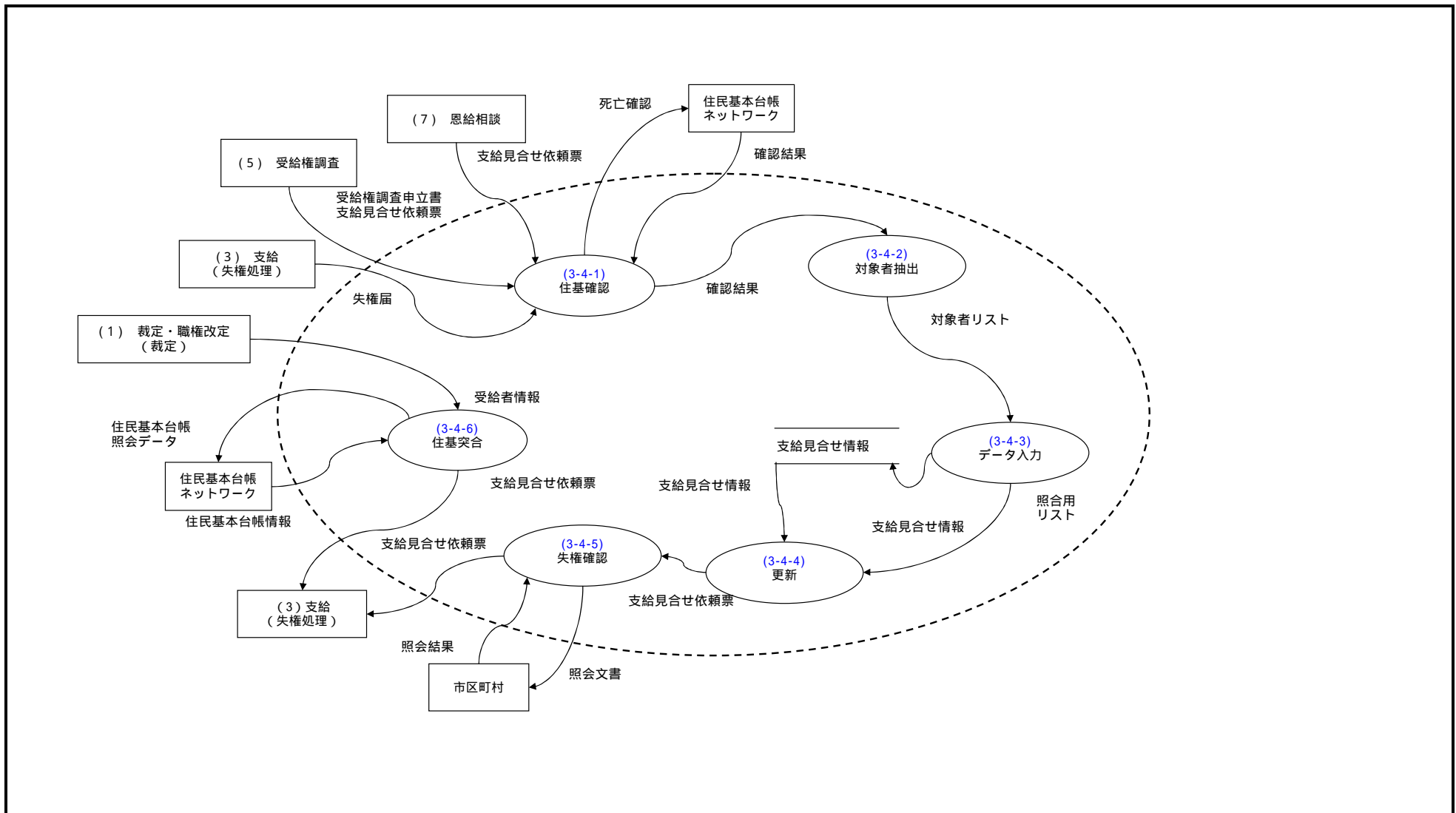

ファンクション



ターミナータ



情報の流れ

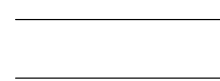

データストア

機能情報関連図 (現行体系)		恩給事務総合システム			業務名(Lv0)	資料番号	版数	日付	作成者
					恩給業務		初版		
Lv1	支給	Lv2	失権処理	Lv3					
					Lv4				
							Lv5		

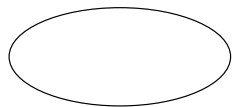
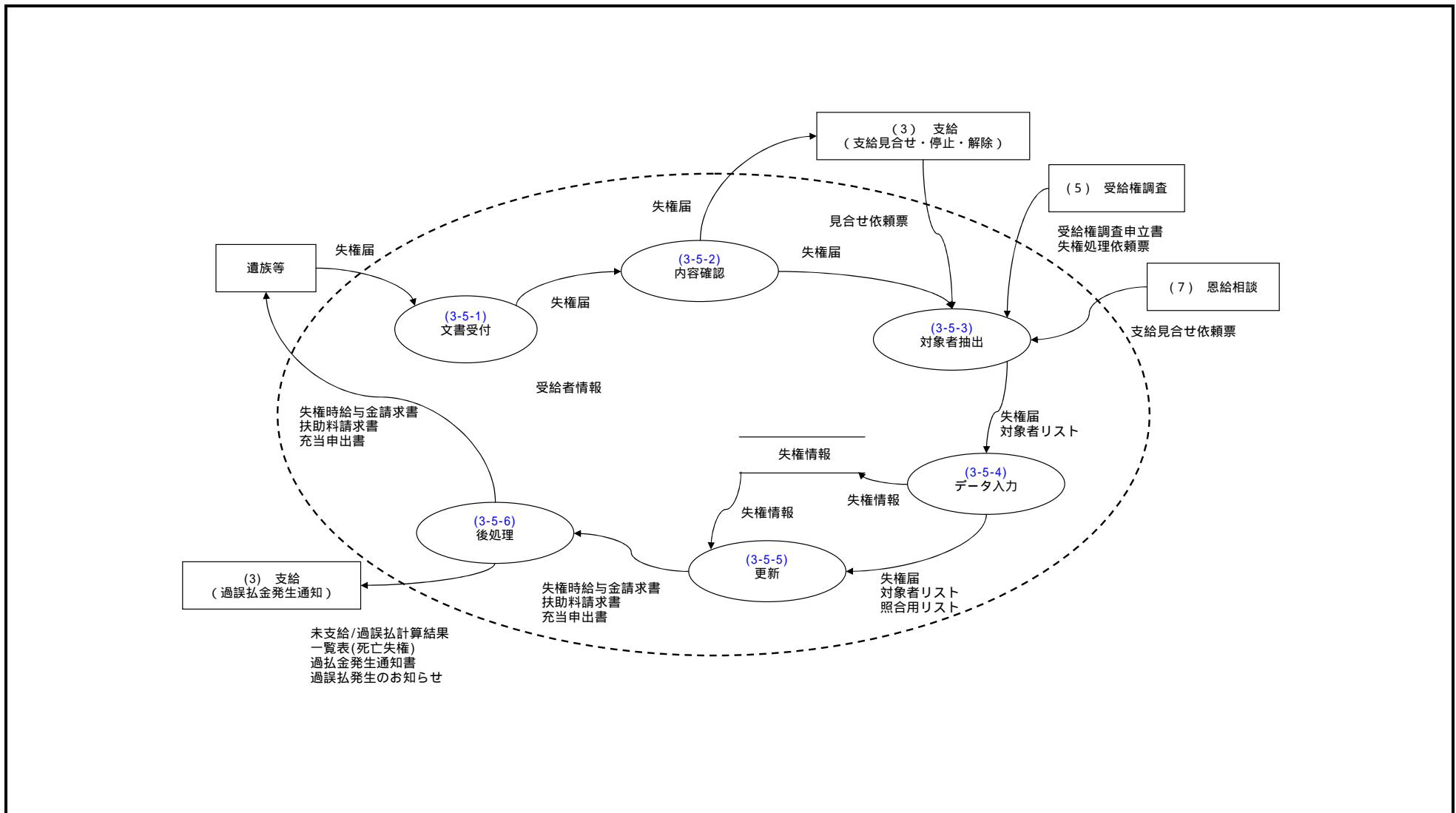

ファンクション



ターミナータ



情報の流れ



データストア

機能情報関連図 (現行体系)		恩給事務総合システム		業務名(Lv0) 恩給業務		資料番号	版数 初版	日付	作成者
Lv1	支給	Lv2	失権時給付金請求処理	Lv3					
					Lv4		Lv5		

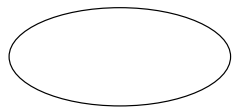
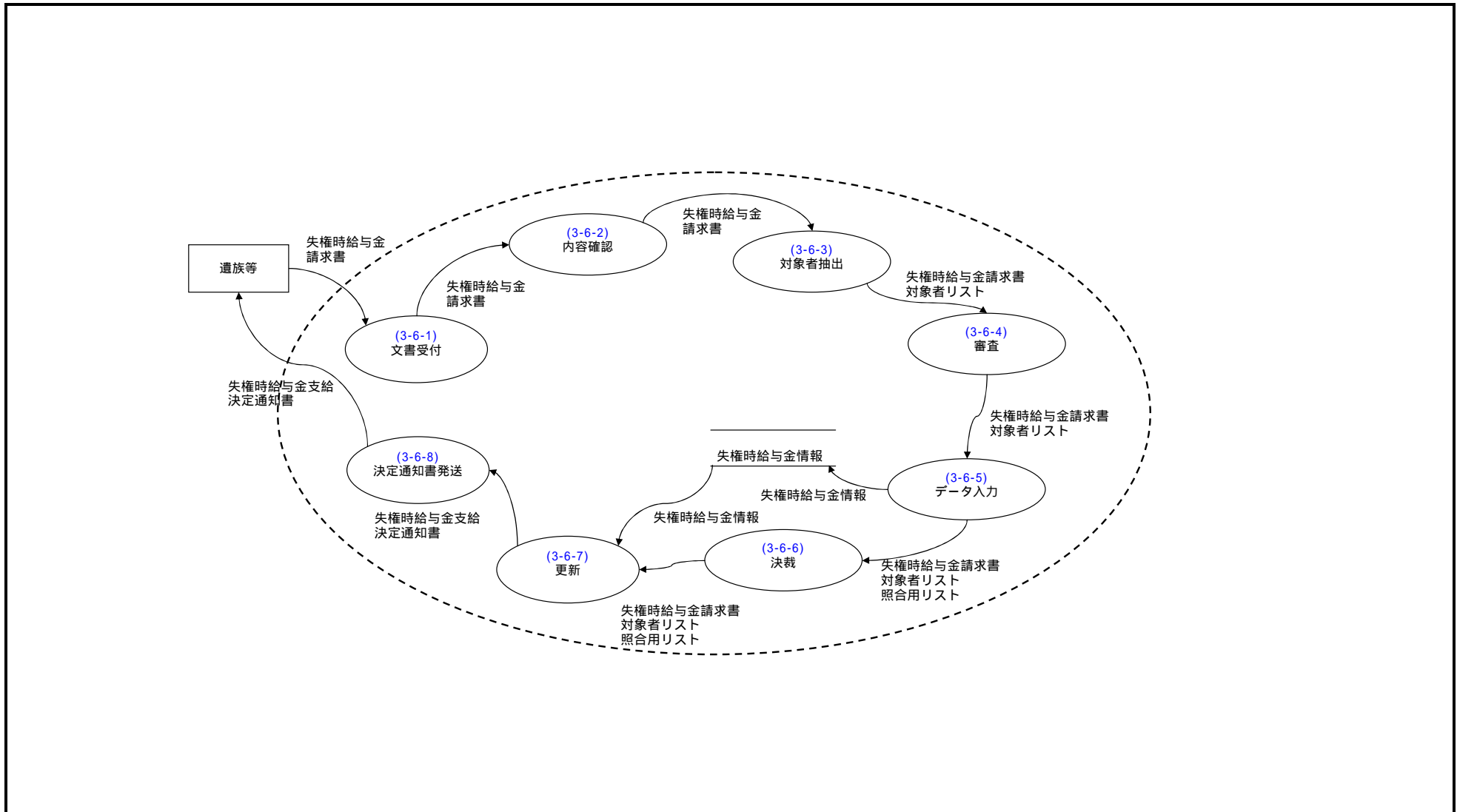

ファンクション



ターミネータ



情報の流れ



データストア



機能情報関連図 (現行体系)		恩給事務総合システム		業務名(Lv0) 恩給業務		資料番号	版数 初版	日付	作成者
Lv1	支給	Lv2	過誤払金発生通知	Lv3					
					Lv4				
						Lv5			

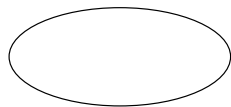
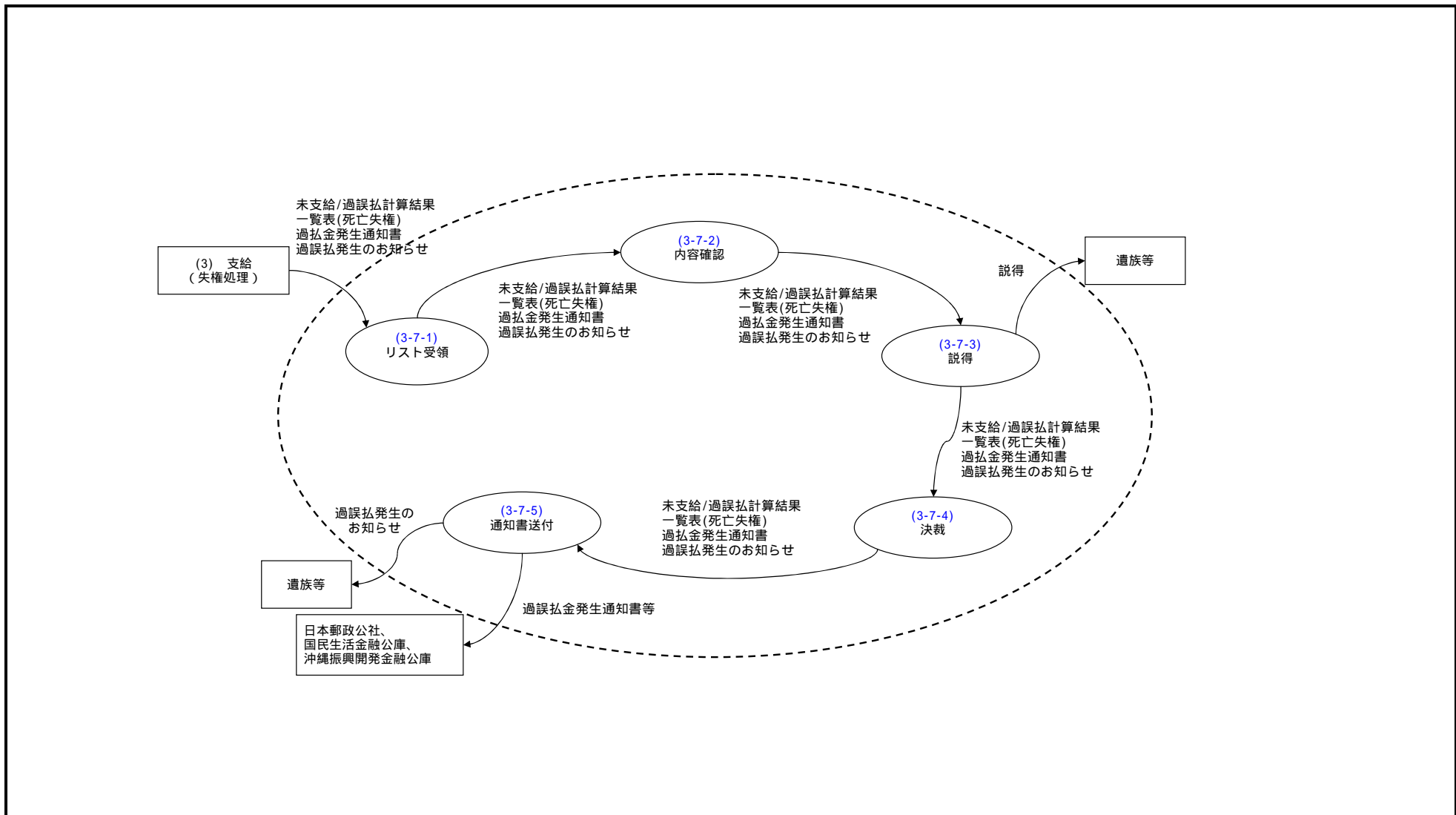

ファンクション



ターミネータ



情報の流れ

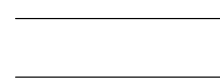

データストア

機能情報関連図 (現行体系)		恩給事務総合システム		業務名(Lv0)	資料番号	版数	日付	作成者
				恩給業務		初版		
Lv1	受給者情報管理	Lv2	諸元変更(オンライン)	Lv3		Lv4		Lv5

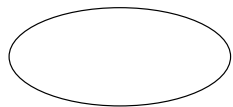
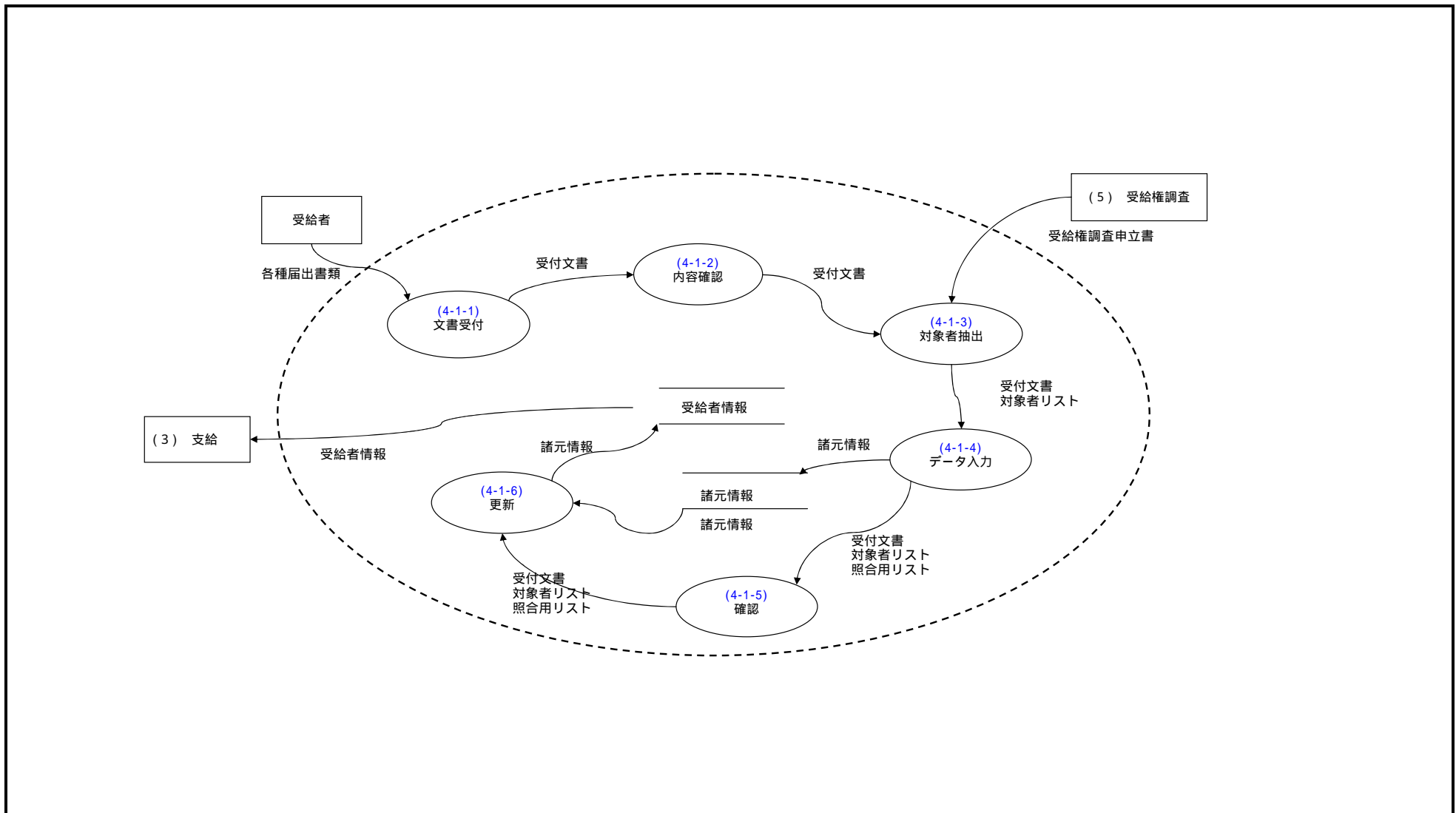

ファンクション



ターミネータ



情報の流れ

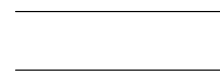

データストア

機能情報関連図 (現行体系)		恩給事務総合システム			業務名(Lv0) 恩給業務		資料番号	版数 初版	日付	作成者
Lv1	受給者情報管理	Lv2	各種証明	Lv3		Lv4		Lv5		

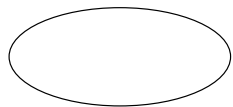
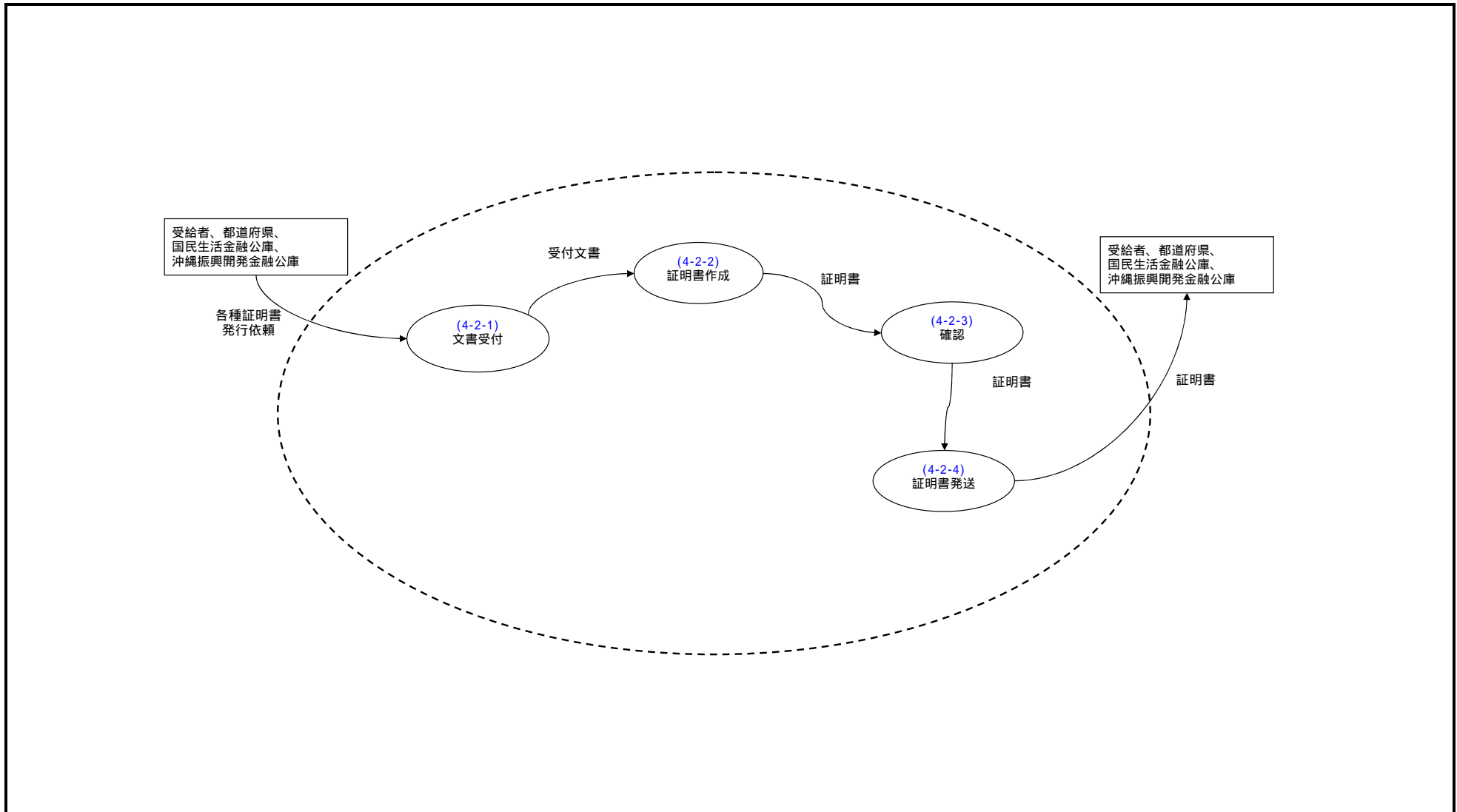

ファンクション



ターミネータ



情報の流れ



データストア

機能情報関連図 (現行体系)		恩給事務総合システム		業務名(Lv0)	資料番号	版数	日付	作成者
				恩給業務		初版		
Lv1	受給者情報管理	Lv2	諸元変更(バッチ)	Lv3		Lv4		Lv5

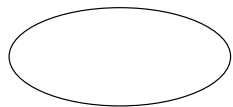
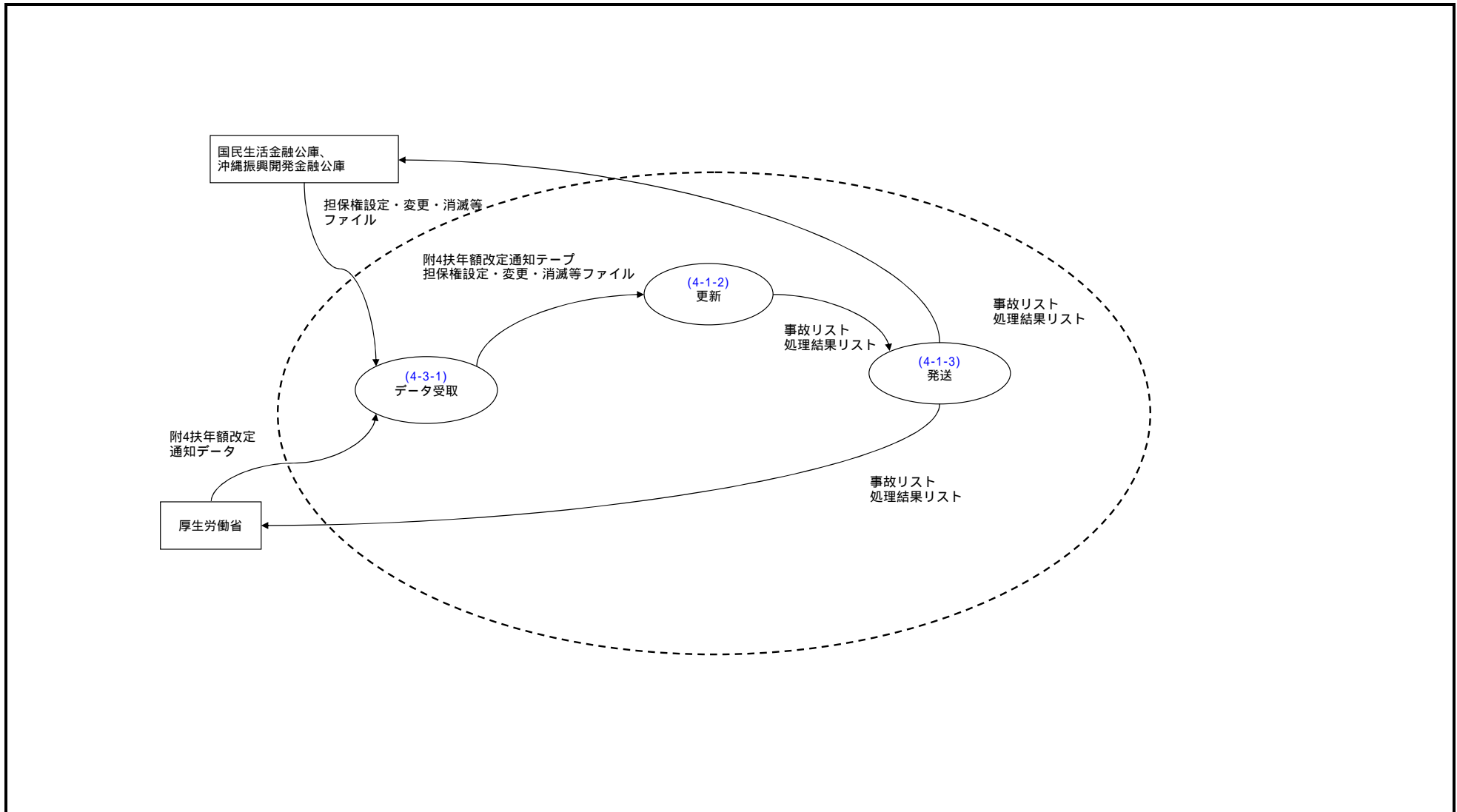

ファンクション



ターミネータ



情報の流れ



データストア

機能情報関連図 (現行体系)		恩給事務総合システム		業務名(Lv0)	資料番号	版数	日付	作成者
				恩給業務		初版		
Lv1	受給者情報管理	Lv2	多額停止調査票発送	Lv3		Lv4		Lv5

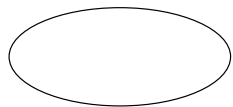
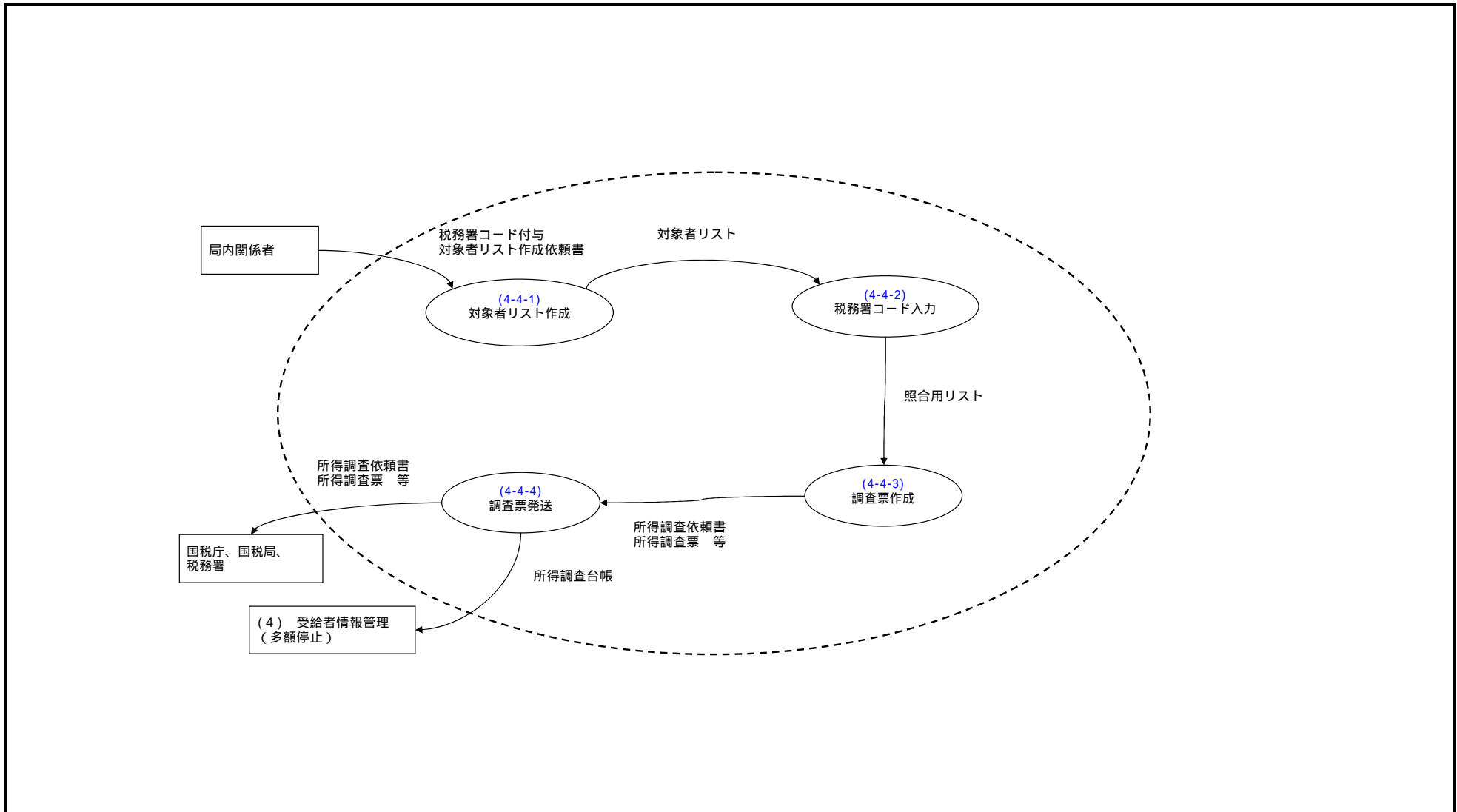

ファンクション



ターミネータ



情報の流れ



データストア

機能情報関連図 (現行体系)		恩給事務総合システム		業務名(Lv0)	資料番号	版数	日付	作成者
				恩給業務		初版		
Lv1	受給者情報管理	Lv2	多額停止	Lv3		Lv4		Lv5

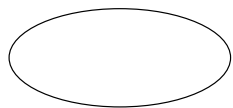
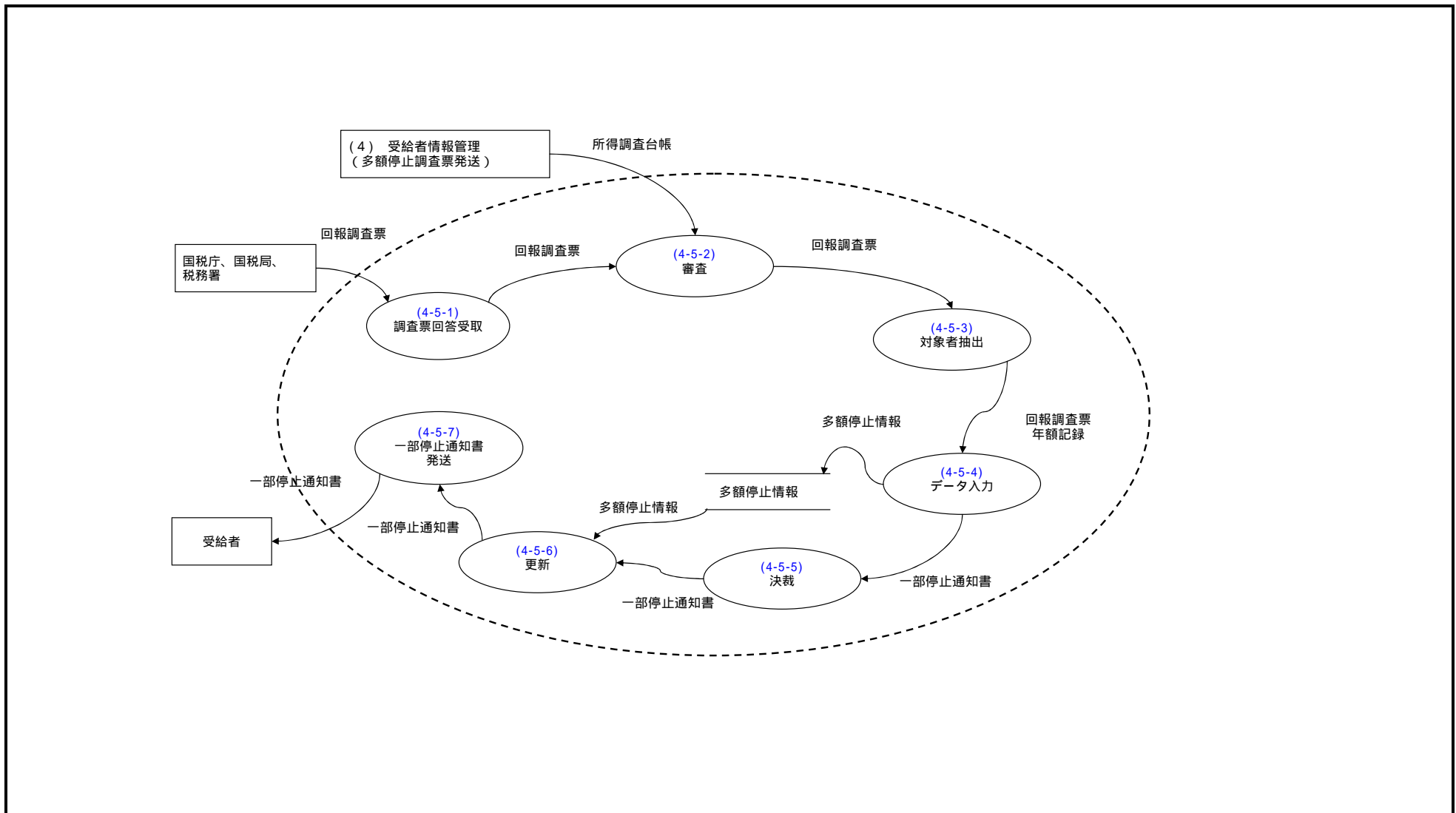

ファンクション



ターミネータ



情報の流れ

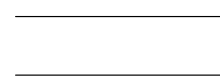

データストア

機能情報関連図 (現行体系)		恩給事務総合システム		業務名(Lv0) 恩給業務		資料番号	版数 初版	日付	作成者
Lv1	受給者情報管理	Lv2	証書再交付	Lv3					
				Lv4					
						Lv5			

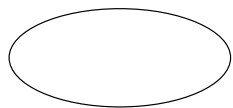
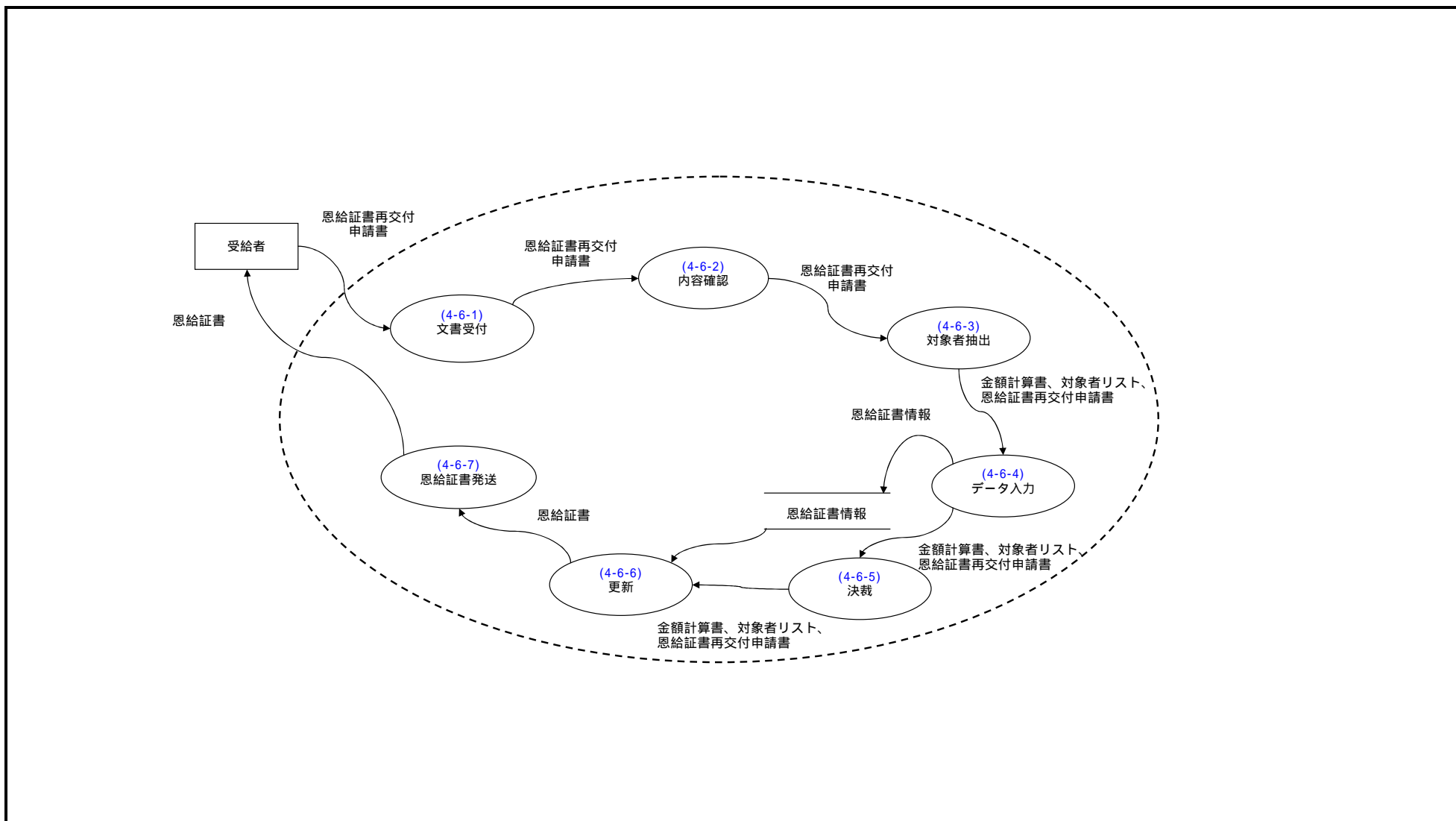

ファンクション



ターミネータ



情報の流れ



データストア

機能情報関連図 (現行体系)		恩給事務総合システム		業務名(Lv0)		資料番号	版数	日付	作成者
				恩給業務			初版		
Lv1	受給権調査	Lv2	誕生月調査	Lv3					
					Lv4				
						Lv5			

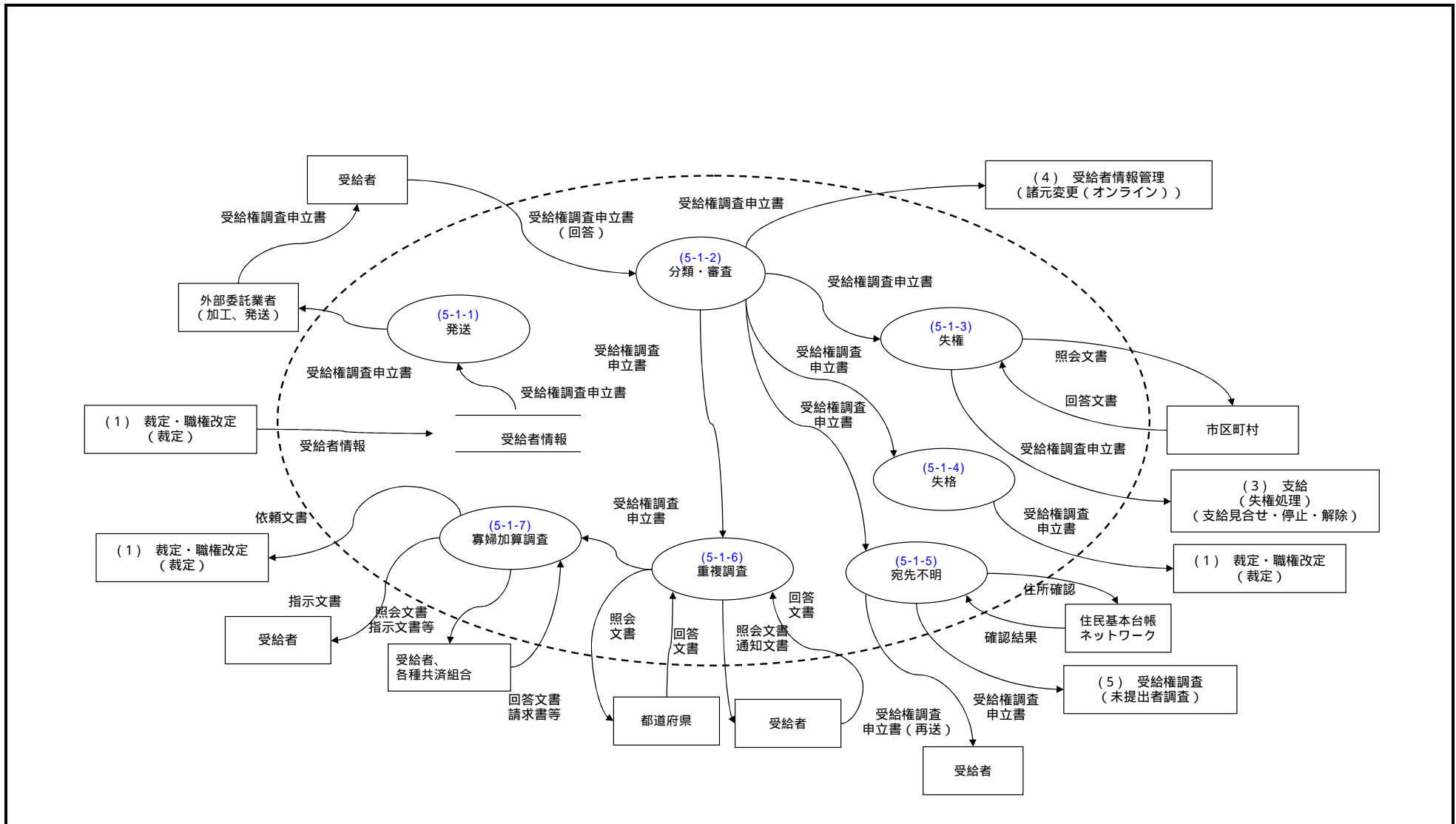

ファンクション

ターミネータ

情報の流れ

データストア



機能情報関連図 (現行体系)		恩給事務総合システム			業務名(Lv0)	資料番号	版数	日付	作成者
					恩給業務		初版		
Lv1	受給権調査	Lv2	未提出調査	Lv3					
					Lv4				
							Lv5		

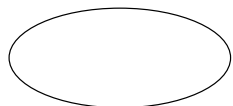
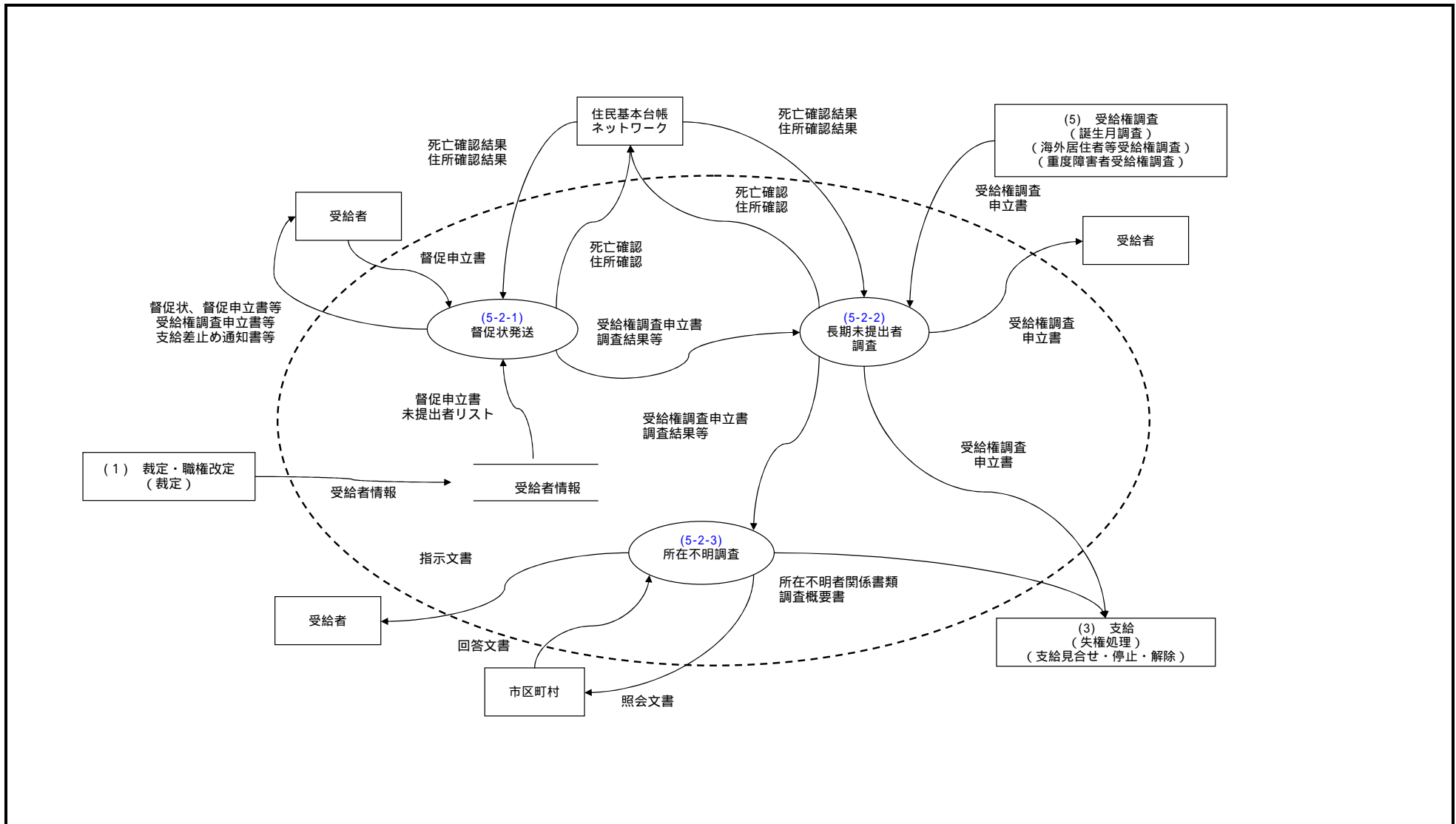

ファンクション



ターミナー



情報の流れ



データストア



機能情報関連図 (現行体系)		恩給事務総合システム			業務名(Lv0)	資料番号	版数	日付	作成者
					恩給業務		初版		
Lv1	受給権調査	Lv2	重度障害者受給権調査	Lv3					
					Lv4				
							Lv5		

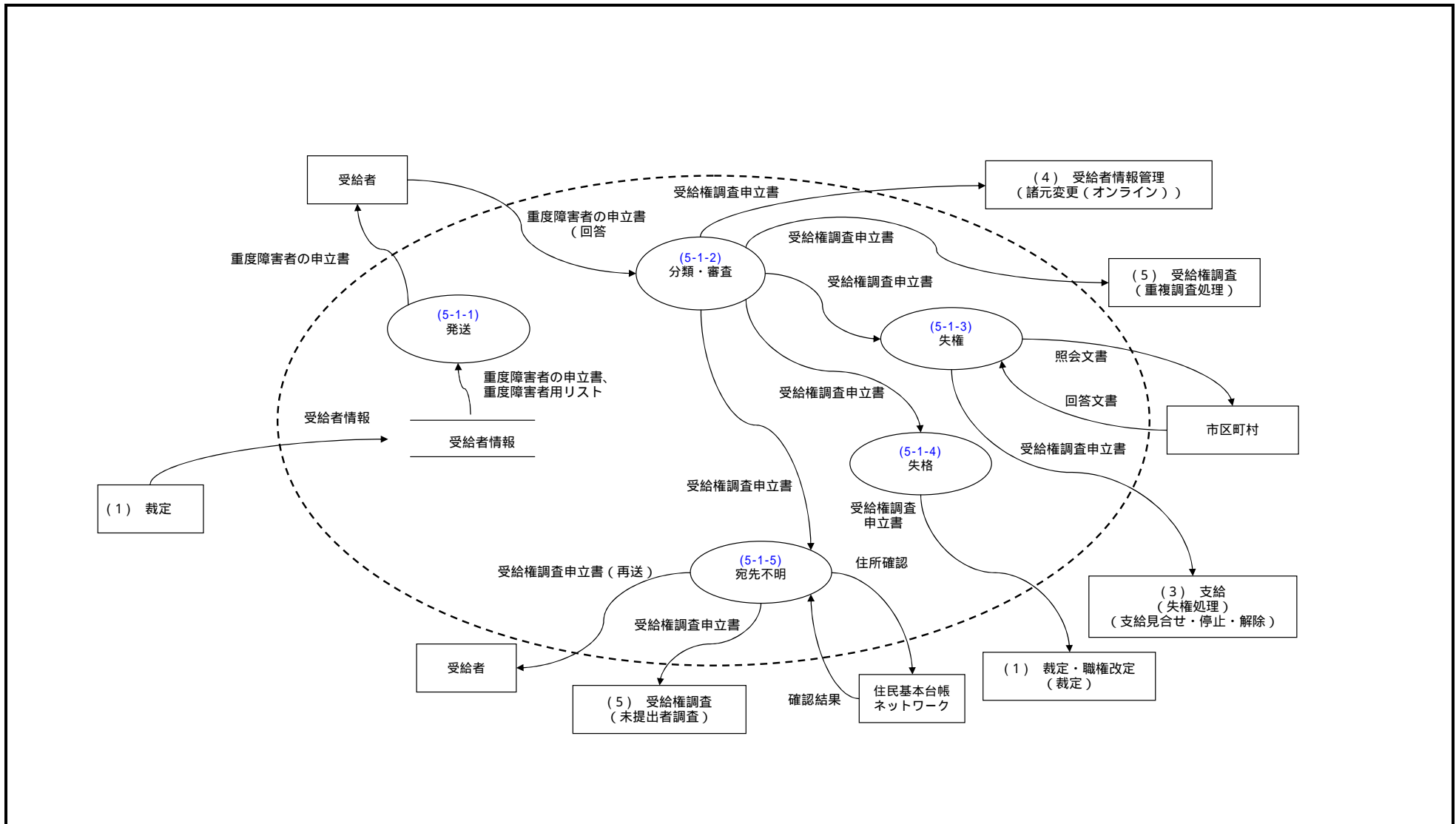

ファンクション

ターミネータ

情報の流れ

データストア

機能情報関連図 (現行体系)		恩給事務総合システム			業務名(Lv0)	資料番号	版数	日付	作成者
					恩給業務		初版		
Lv1	源泉徴収	Lv2	扶養親族等申告書作成	Lv3					
					Lv4				
							Lv5		

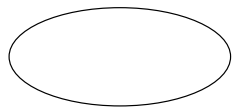
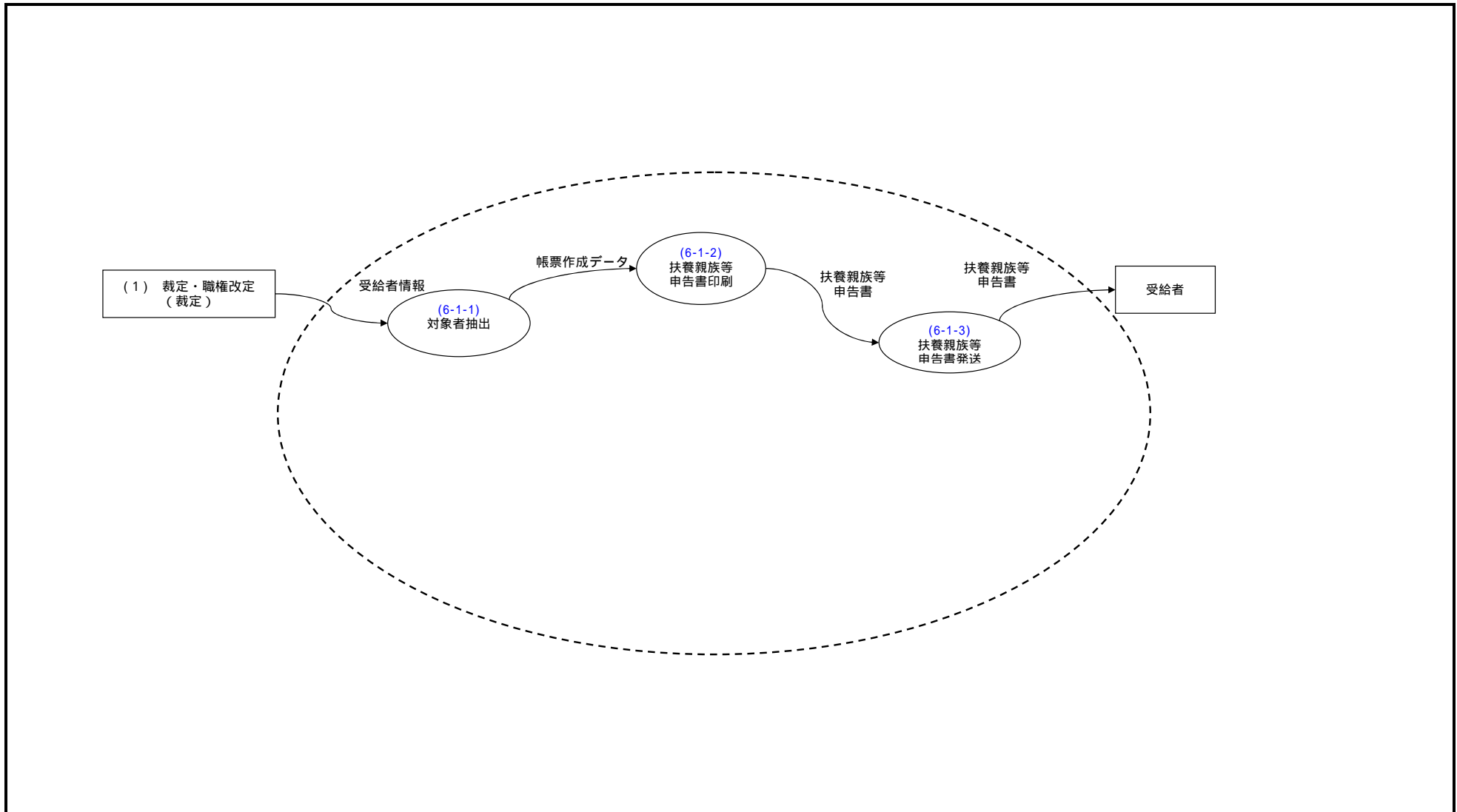

ファンクション



ターミネータ



情報の流れ



データストア

機能情報関連図 (現行体系)		恩給事務総合システム			業務名(Lv0)	資料番号	版数	日付	作成者
					恩給業務		初版		
Lv1	源泉徴収	Lv2	扶養親族等申告書登録	Lv3					
					Lv4				
							Lv5		

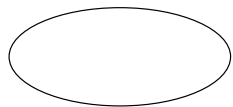
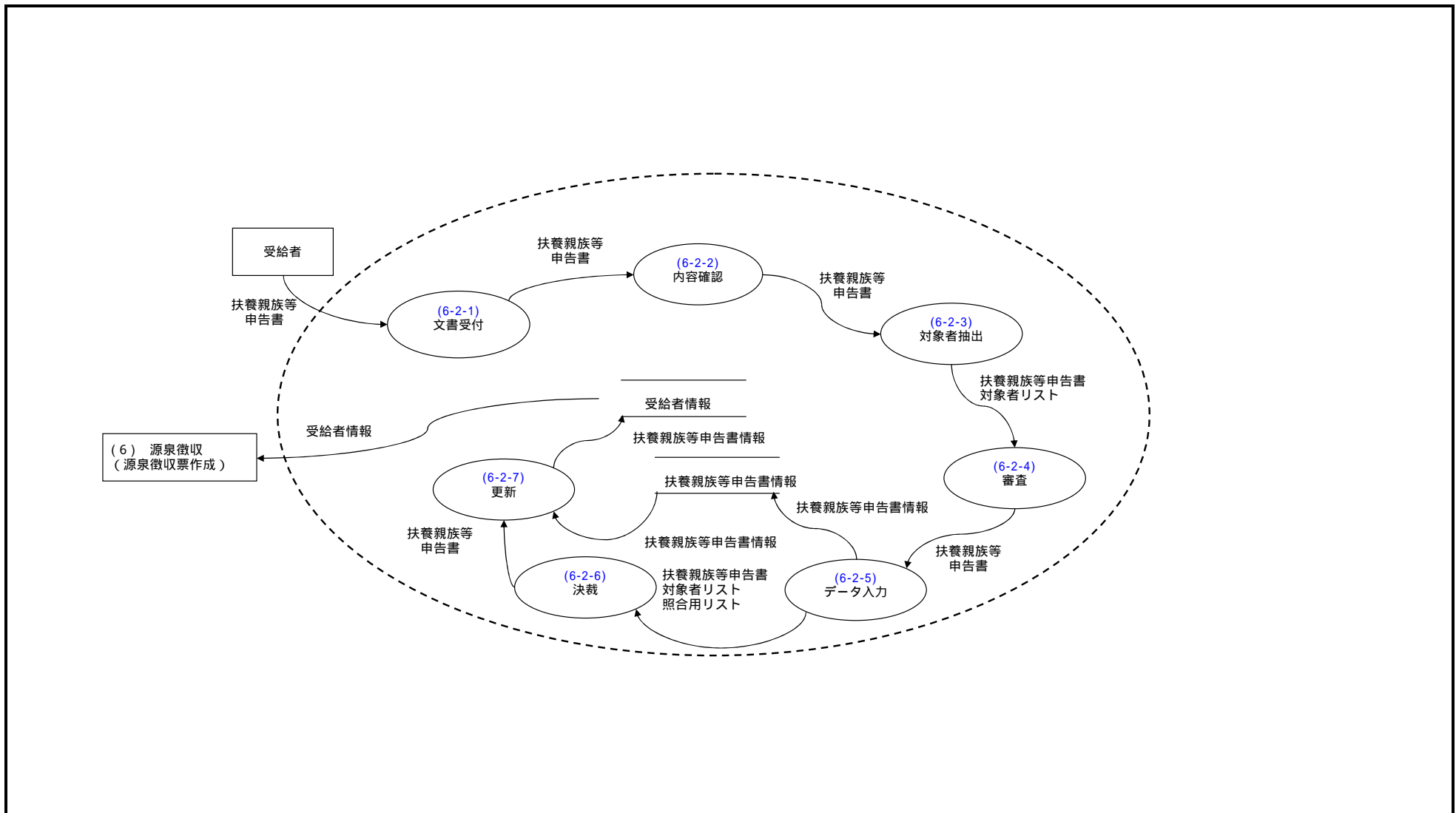

ファンクション



ターミネータ



情報の流れ

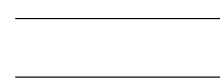

データストア

機能情報関連図 (現行体系)		恩給事務総合システム		業務名(Lv0)		資料番号	版数	日付	作成者
				恩給業務			初版		
Lv1	源泉徴収	Lv2	源泉徴収票作成	Lv3					
					Lv4			Lv5	

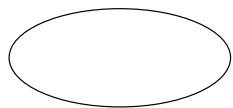
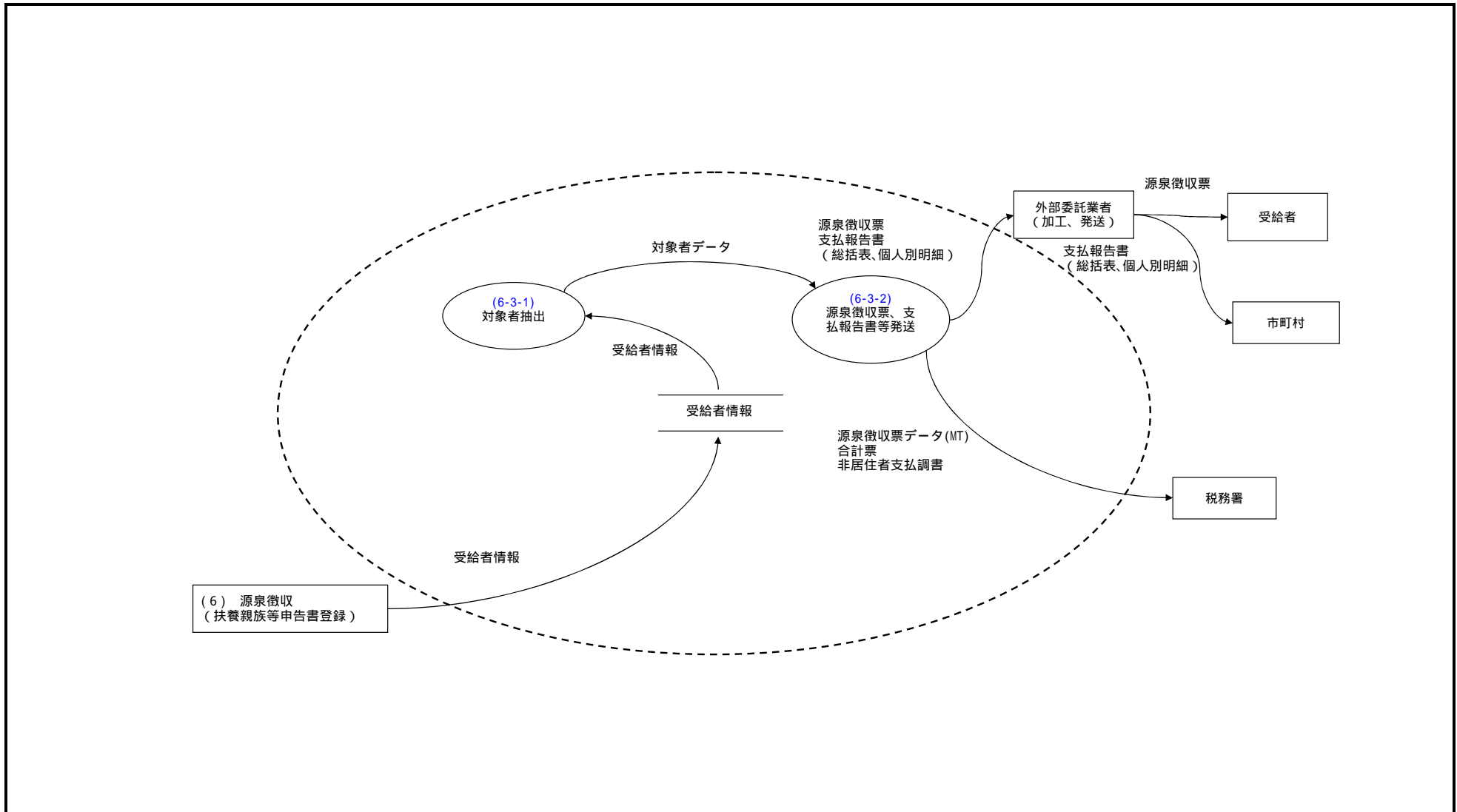

ファンクション



ターミネータ



情報の流れ

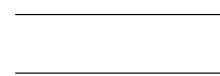

データストア

機能情報関連図 (現行体系)		恩給事務総合システム			業務名(Lv0)	資料番号	版数	日付	作成者
					恩給業務		初版		
Lv1	恩給相談	Lv2	電話等受付	Lv3		Lv4		Lv5	

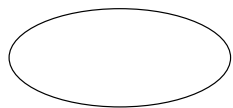
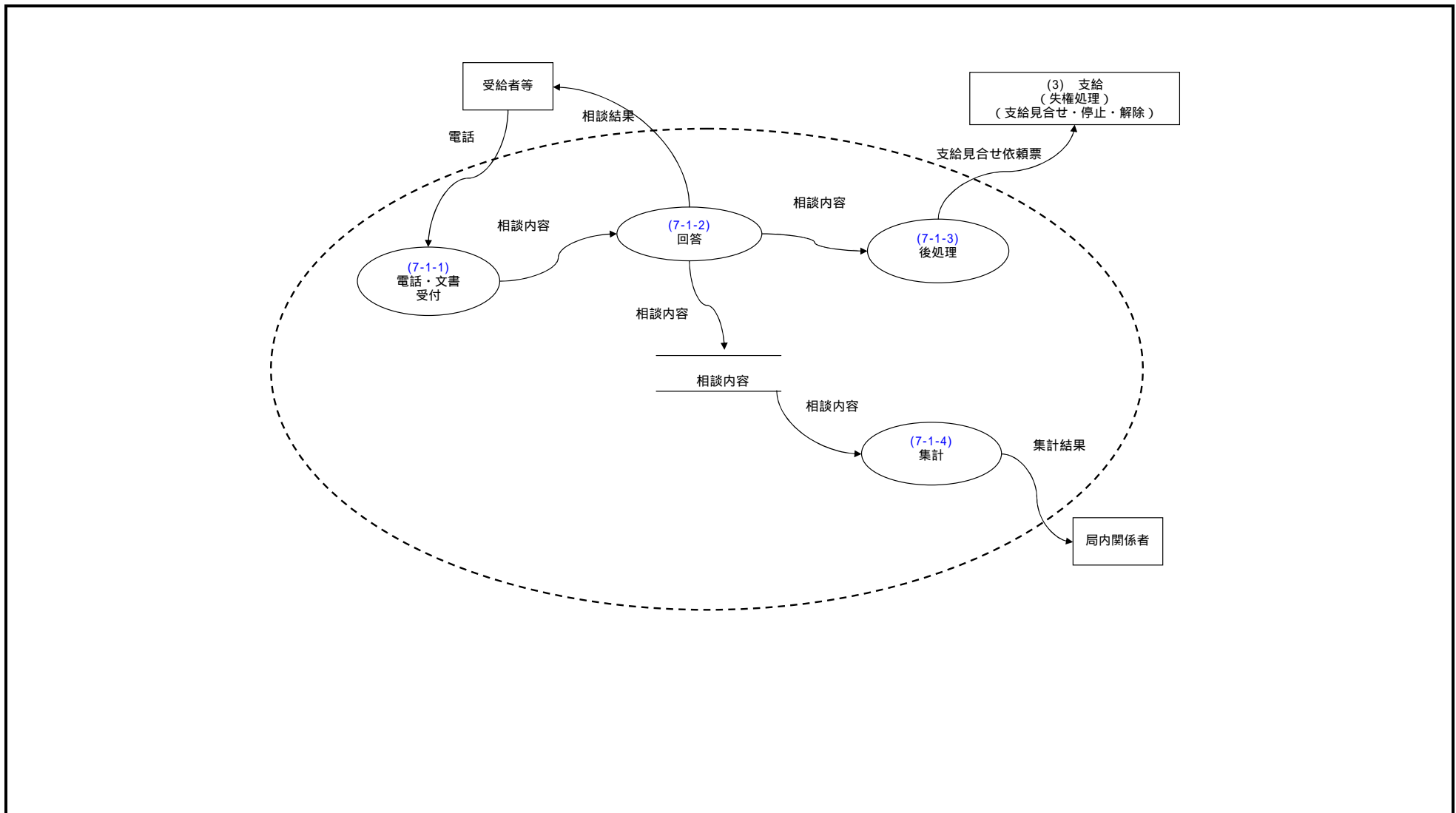

ファンクション



ターミネータ



情報の流れ



データストア

機能情報関連図 (現行体系)		恩給事務総合システム		業務名(Lv0)		資料番号	版数	日付	作成者
				恩給業務			初版		
Lv1	恩給相談	Lv2	面会	Lv3		Lv4		Lv5	

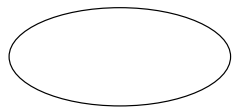
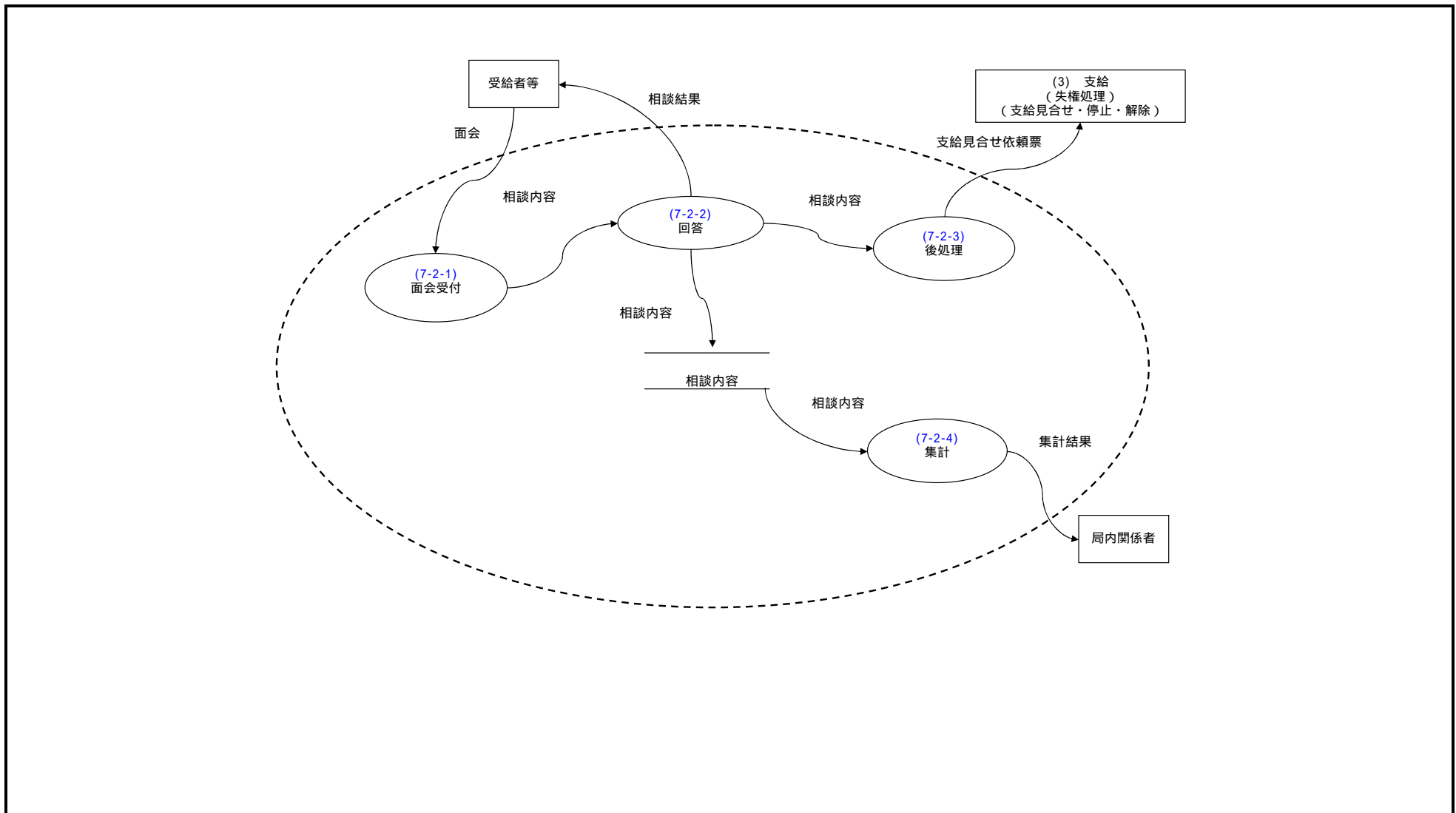

ファンクション



ターミネータ



情報の流れ

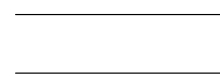

データストア



機能情報関連図 (現行体系)		恩給事務総合システム		業務名(Lv0)	資料番号	版数	日付	作成者
				恩給業務		初版		
Lv1	恩給統計	Lv2	文官恩給統計	Lv3		Lv4		Lv5

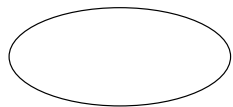
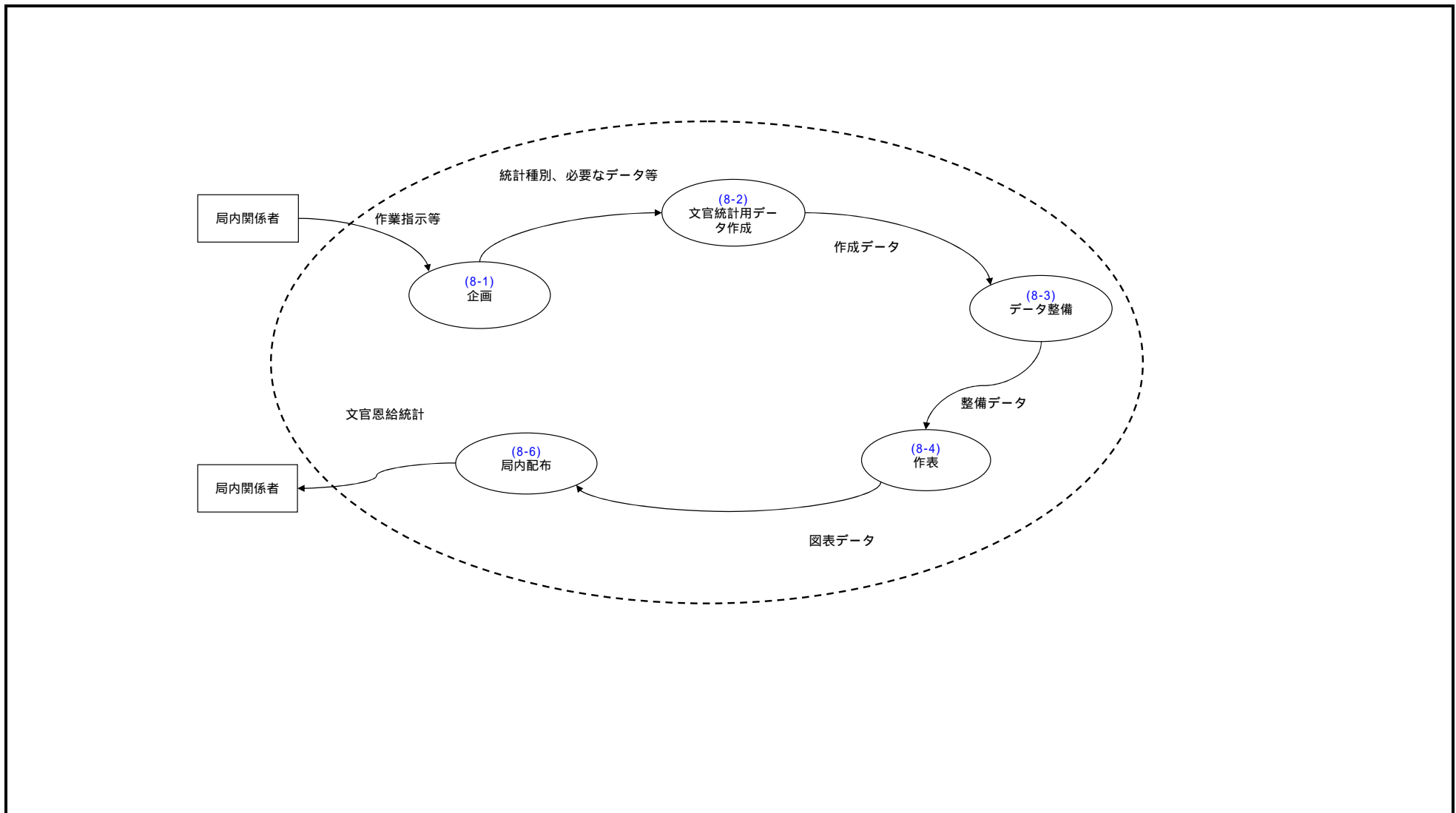

ファンクション



ターミナータ



情報の流れ

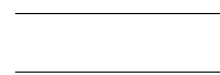

データストア

機能情報関連図 (現行体系)		恩給事務総合システム		業務名(Lv0)	資料番号	版数	日付	作成者
				恩給業務		初版		
Lv1	恩給統計	Lv2	軍人恩給統計	Lv3		Lv4		Lv5

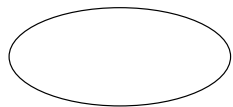
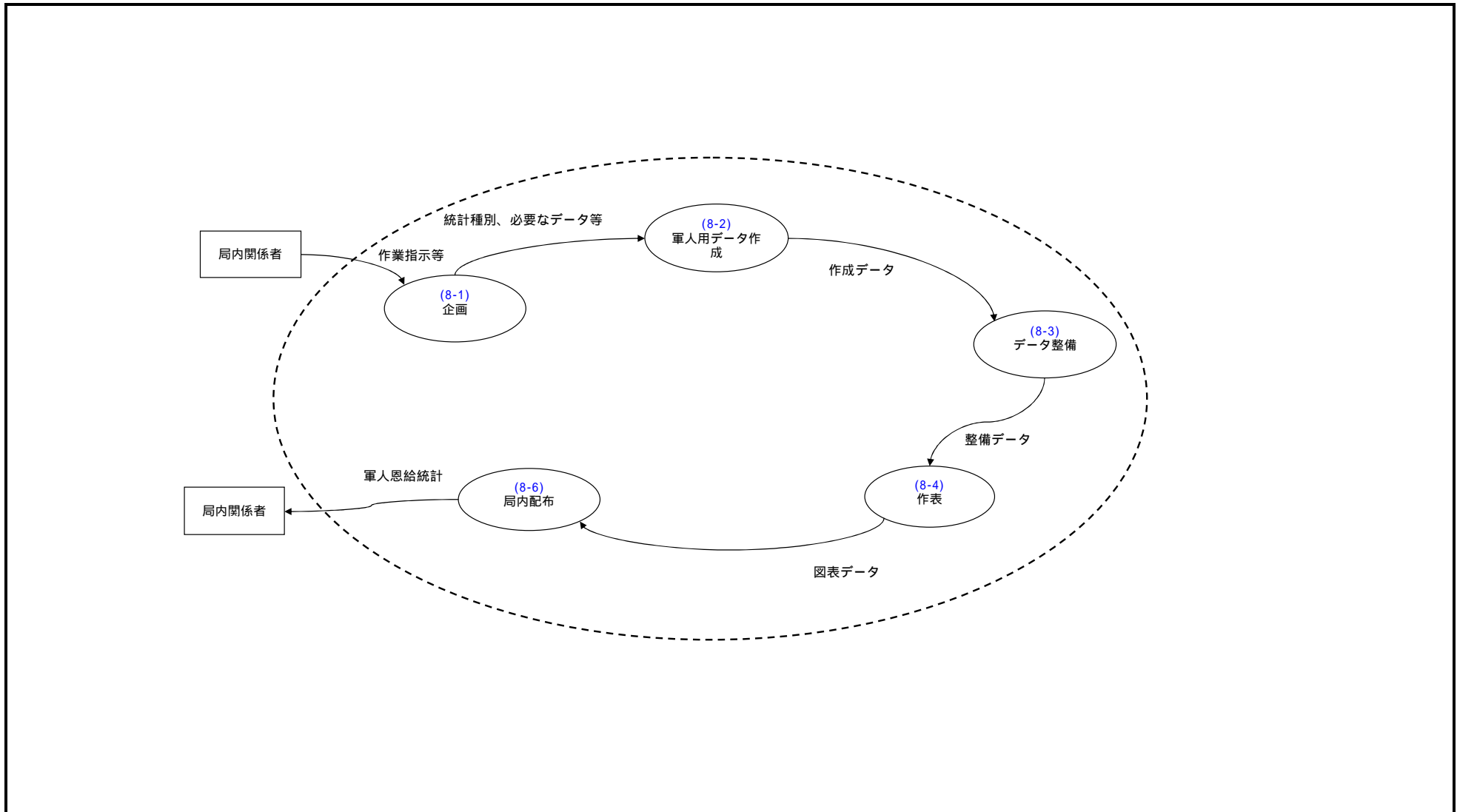

ファンクション



ターミネータ



情報の流れ



データストア

< 業務流れ図(WFA)の凡例 >

業務流れ図(WFA)枠の説明

業務主体

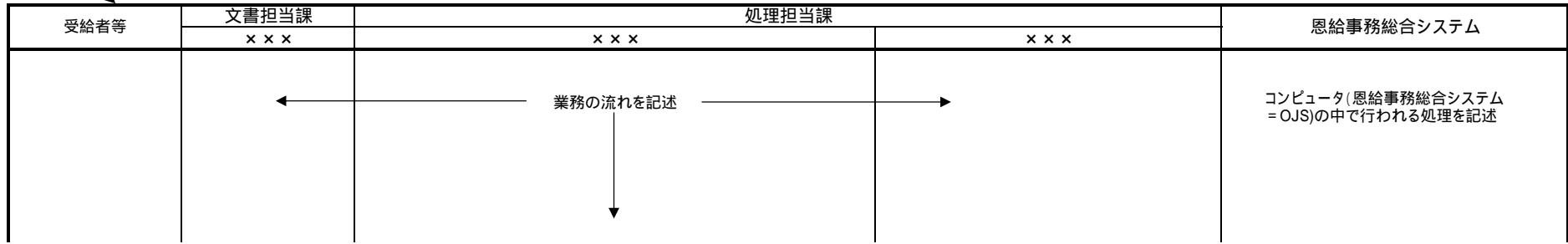

業務流れ図(WFA)上の記号の説明

記号(表記)	説明
○	手作業によって行われる処理を示す。
⊗	コンピュータを用いず、目視等により、物理的に行われる確認、チェック等の処理を示す。
▽	コンピュータを用いず、物理的に行われる保管処理。
⬠	コンピュータ画面上で行われる操作。
▭	コンピュータで行われる演算等の処理。
▭ (with vertical lines)	恩給事務総合システム以外のコンピュータで行われる演算等の処理。
▭ (with text: 住基検索)	住民基本台帳ネットワークシステムにつながっている端末にて行われる処理。
📄 (with text: 帳票)	コンピュータ又は手作業により作成される帳票。

記号(表記)	説明
Ⓚ	コンピュータにより作成される磁気データ。
🗄️	コンピュータ上のデータ保管ファイル。
🏠	業務流れ図が複数枚に及ぶ場合に書く図面間を結ぶために利用する記号(端子)。
→	業務の流れ。
⋯→	情報の流れ。

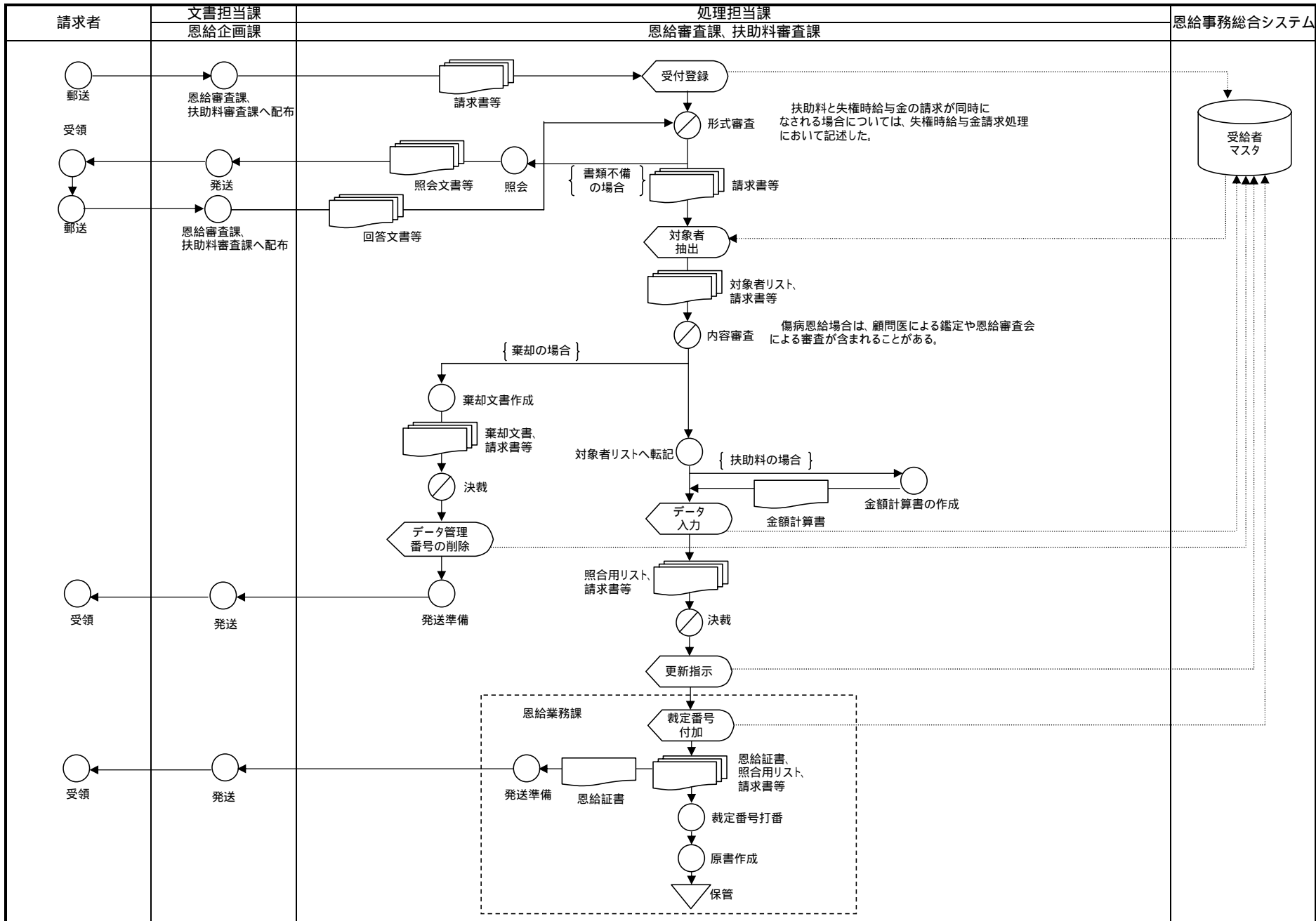

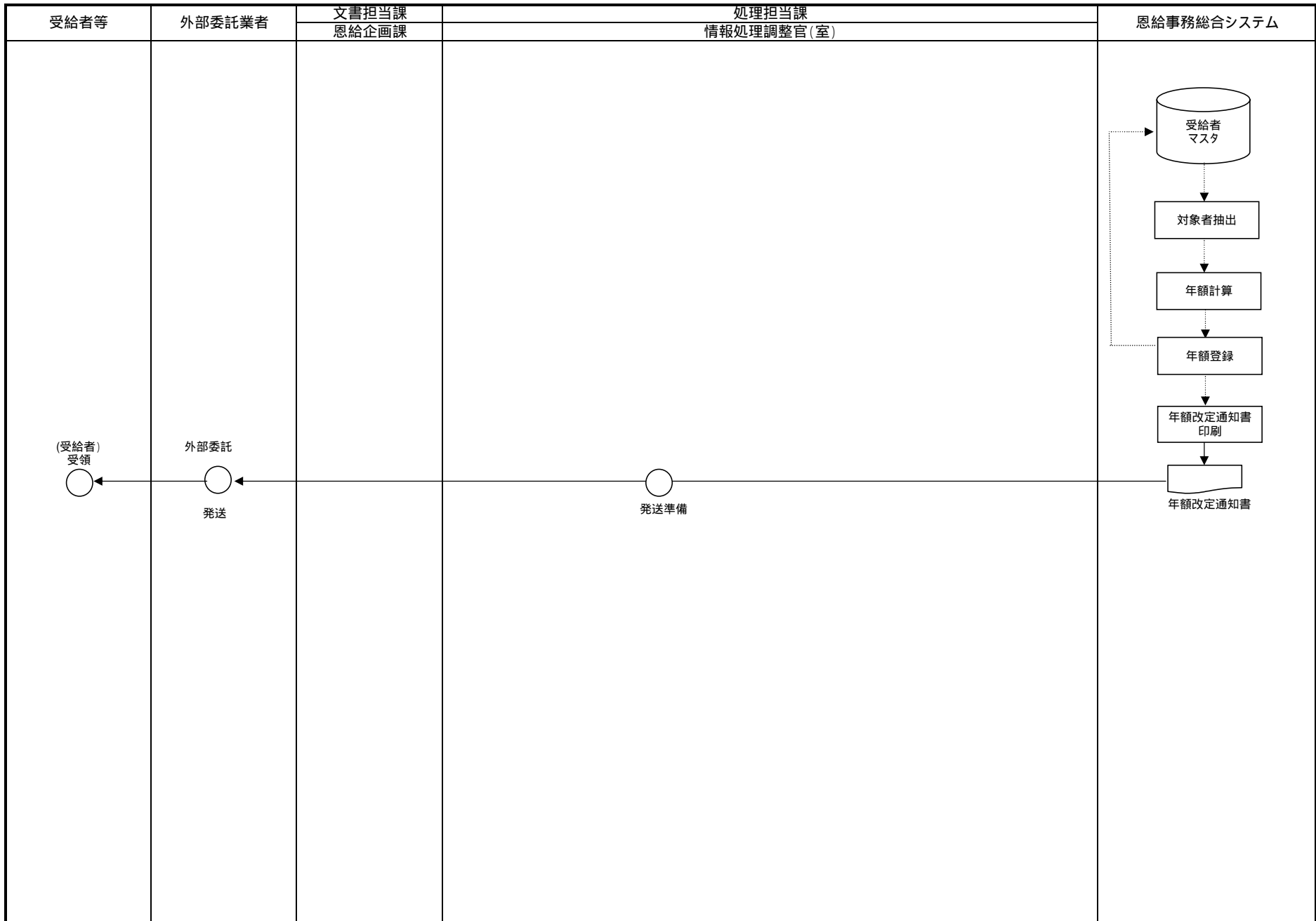

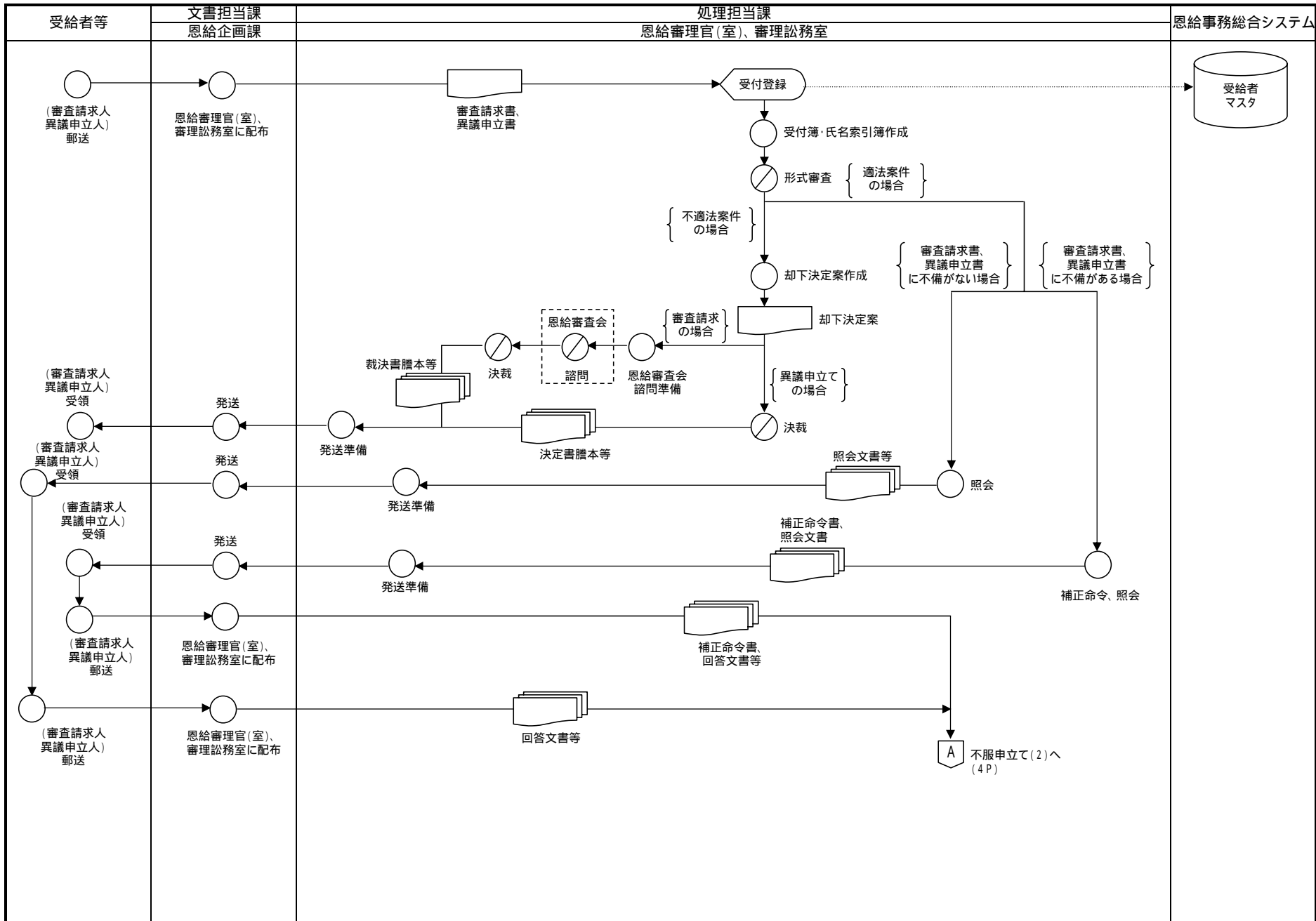



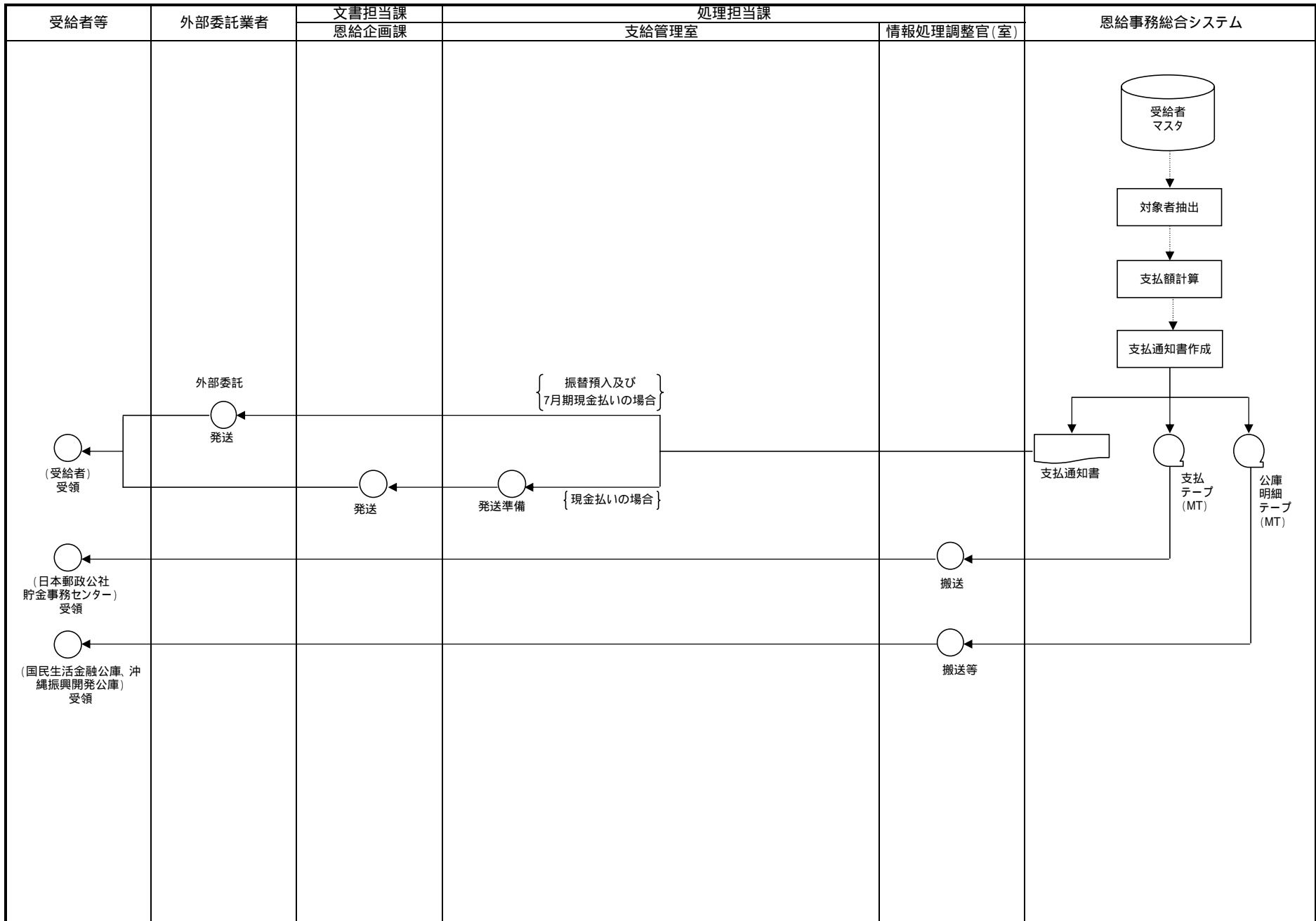



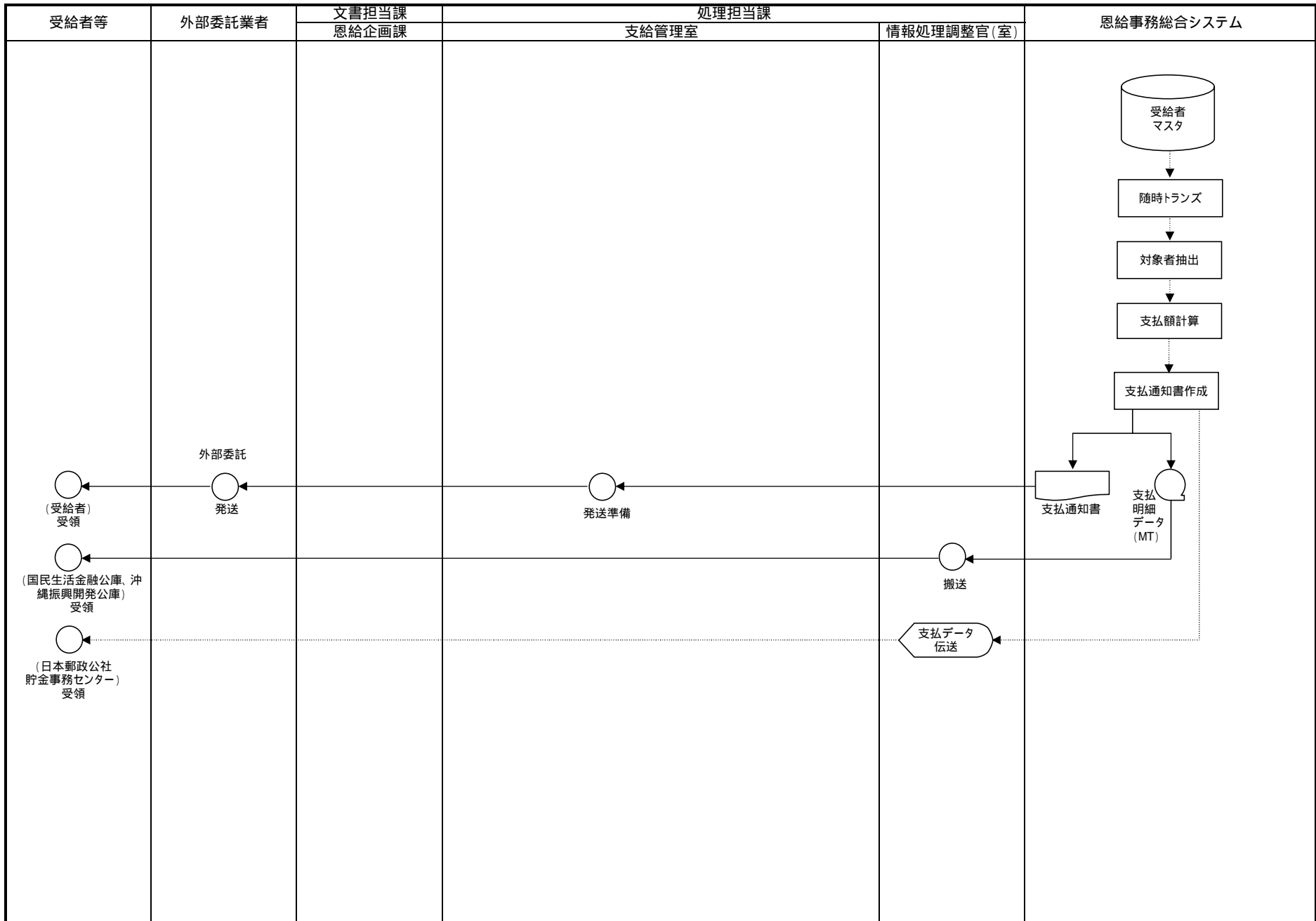

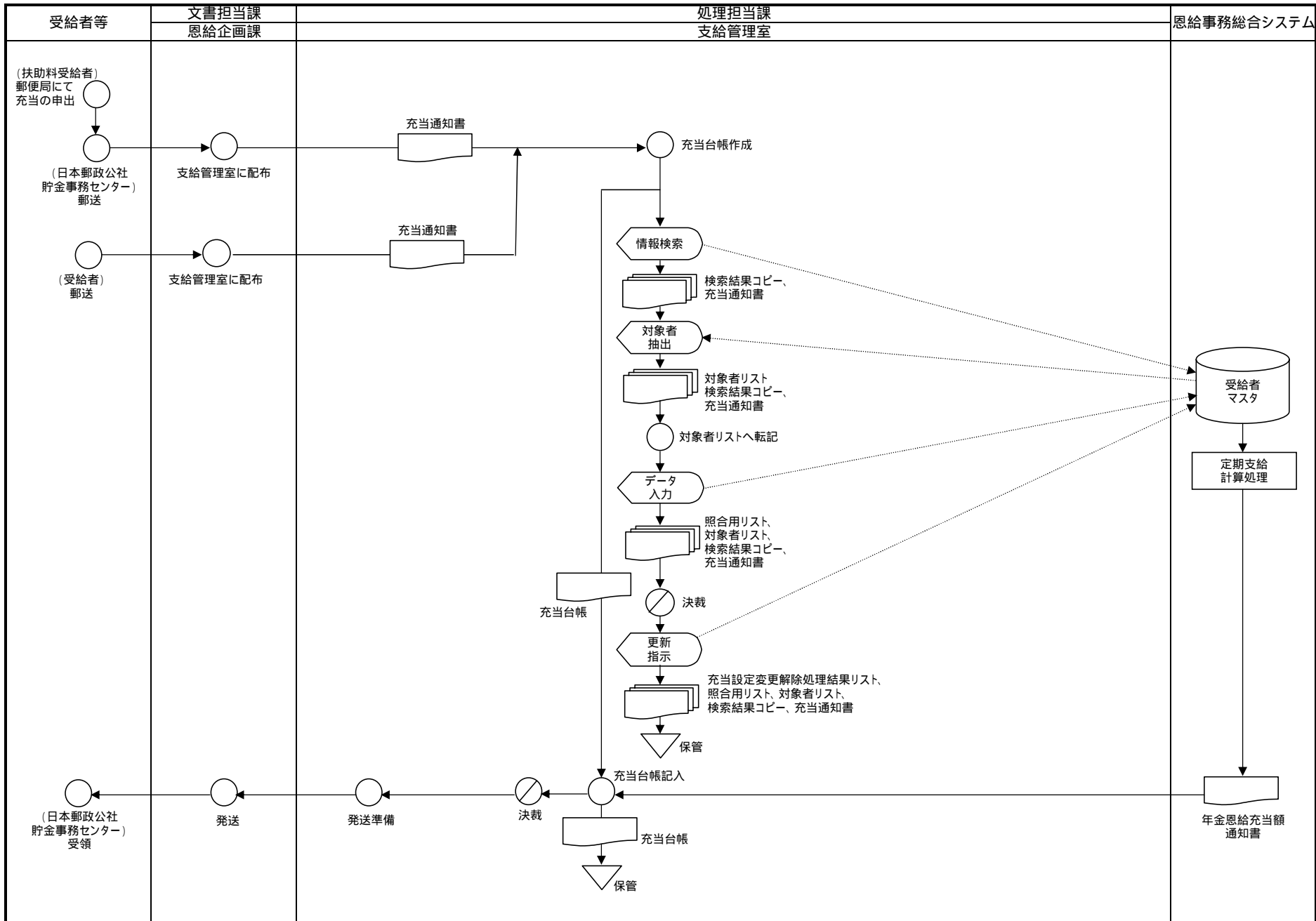

業務流れ図(WFA)	現行体系	業務名(Lv0)	業務名(Lv1)	業務名(Lv2)	業務名(Lv3)	頁
		恩給業務	支給	支給見合せ・停止・解除(1)	住基確認～失権確認	8

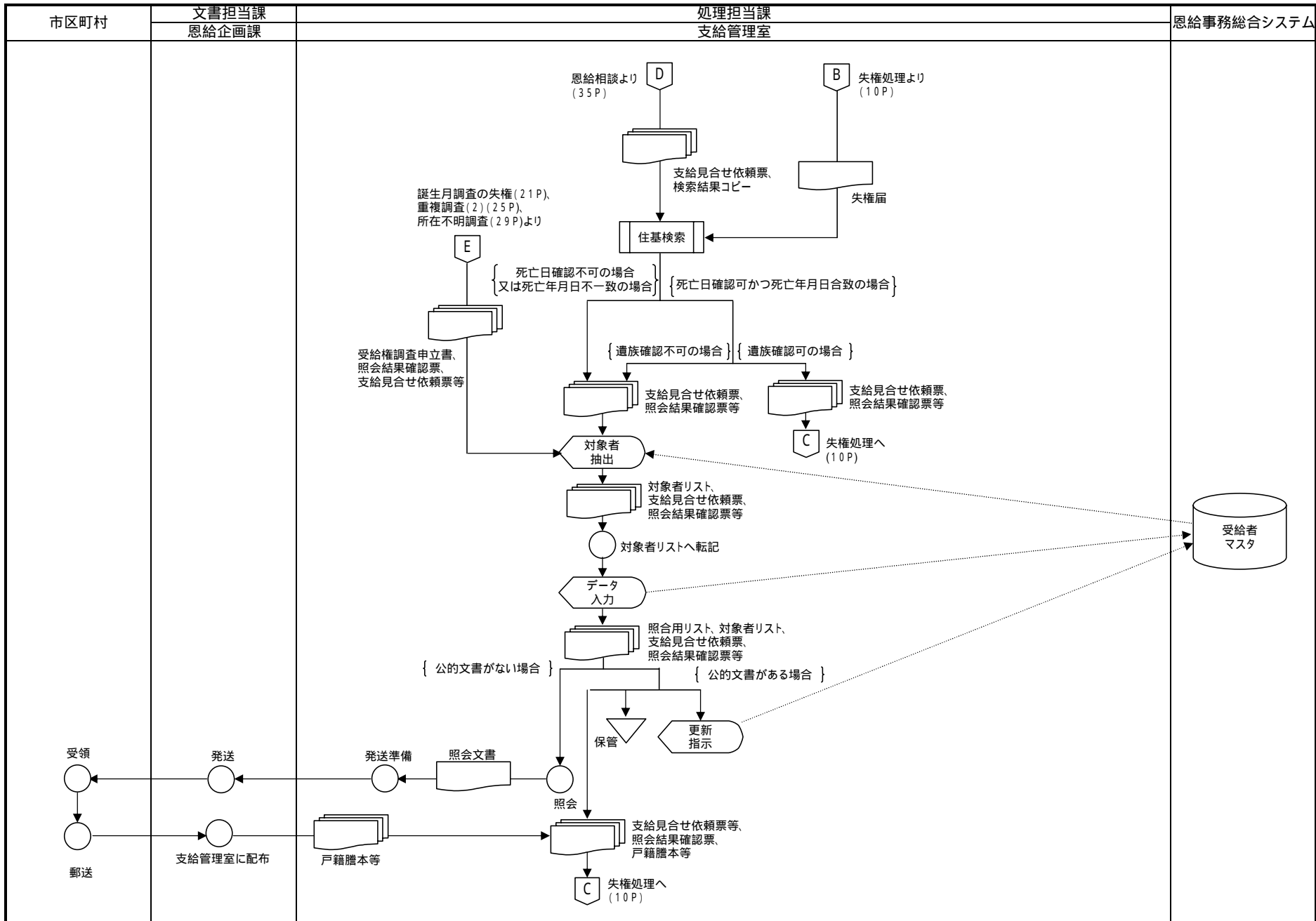

業務流れ図(WFA)	現行体系	業務名(Lv0)	業務名(Lv1)	業務名(Lv2)	業務名(Lv3)	頁
		恩給業務	支給	支給見合せ・停止・解除(2)	住基突合	9

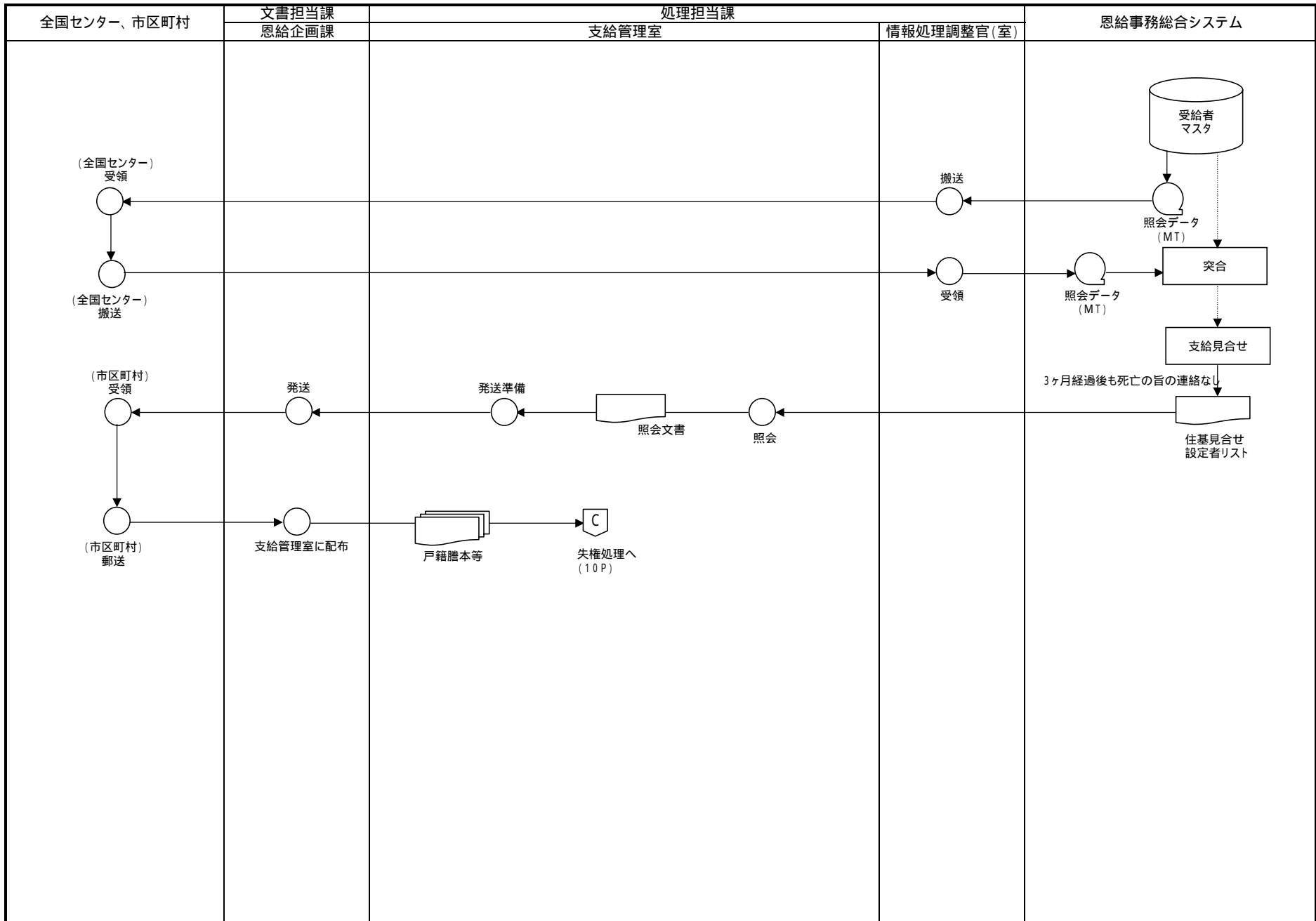

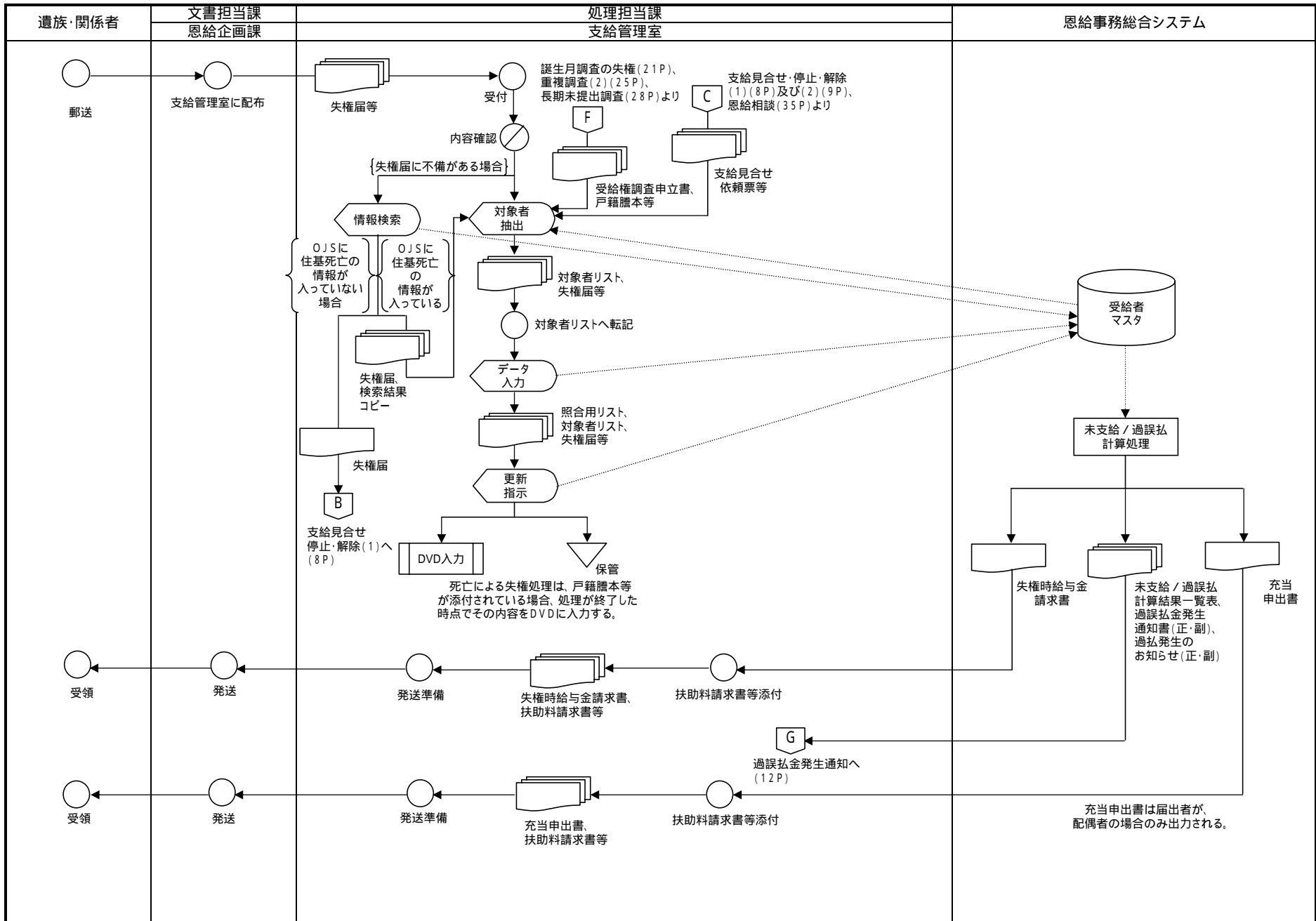

業務流れ図(WFA)	現行体系	業務名(Lv0)	業務名(Lv1)	業務名(Lv2)	頁
		恩給業務	支給	失権時給与金請求	

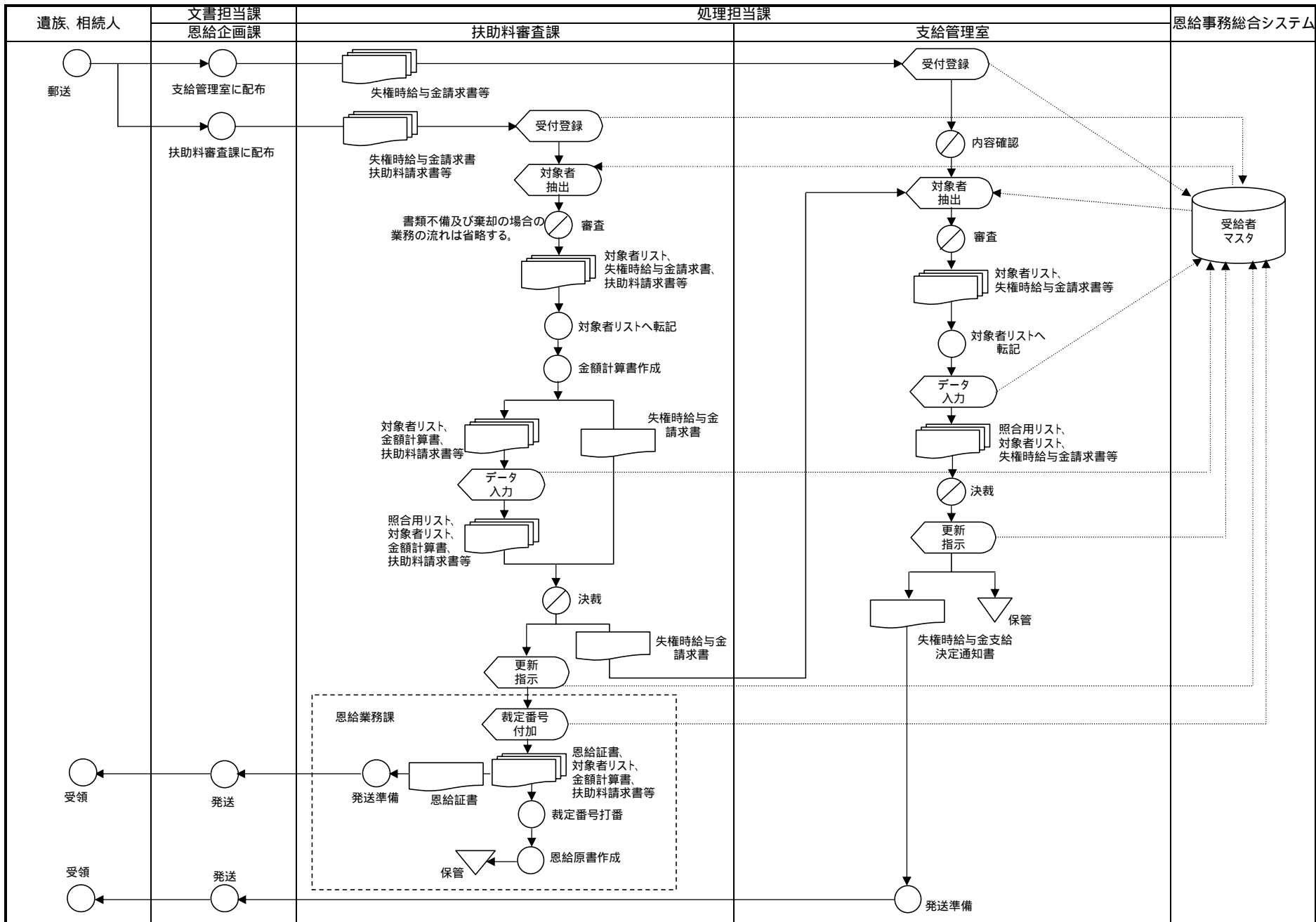

業務流れ図(WFA)	現行体系	業務名(Lv0)	業務名(Lv1)	業務名(Lv2)	頁
		恩給業務	支給	過誤払金発生通知	12

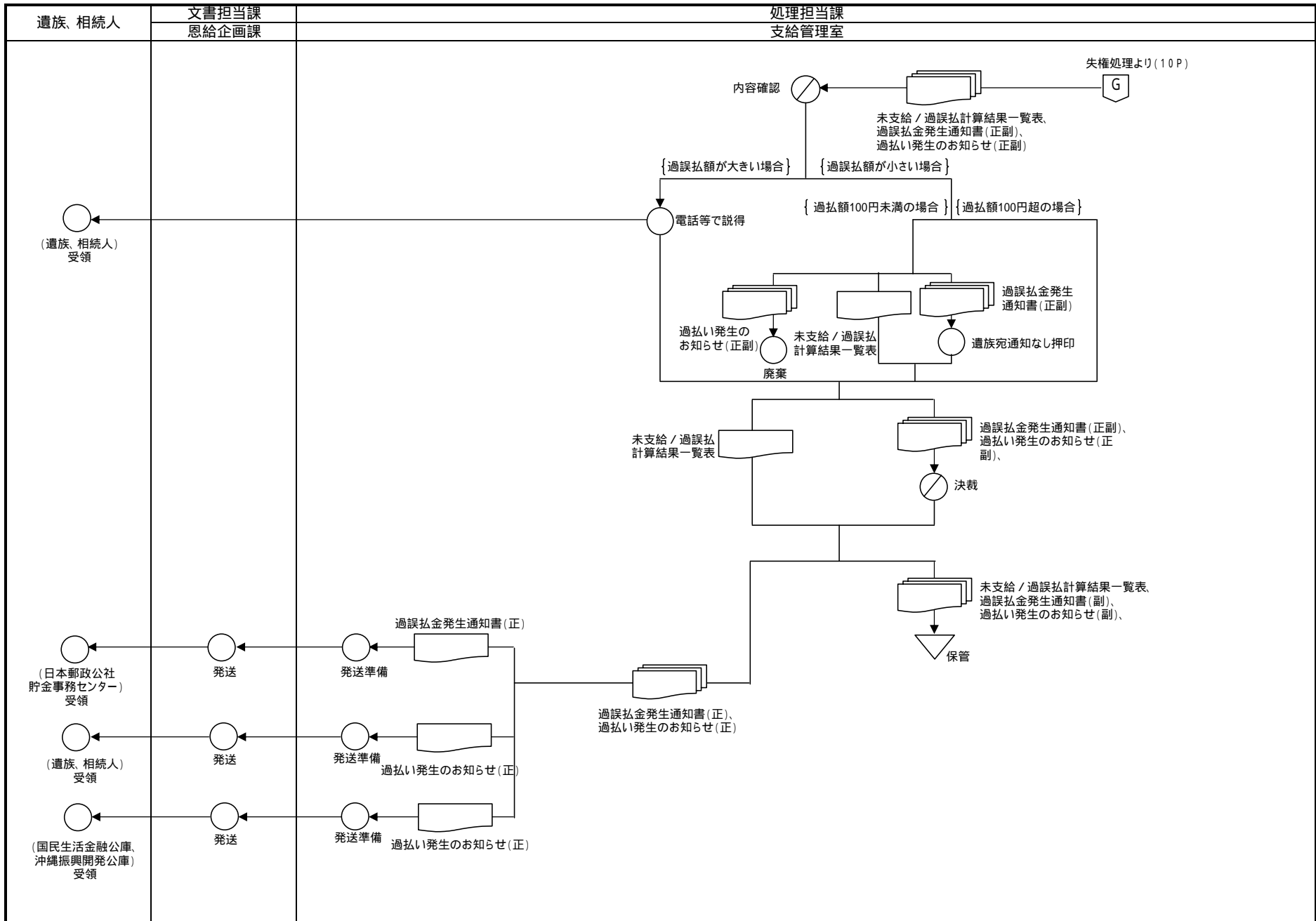

業務流れ図(WFA)	現行体系	業務名(Lv0)	業務名(Lv1)	業務名(Lv2)	住所変更処理	頁
		恩給業務	受給者情報管理	諸元変更(オンライン)		13

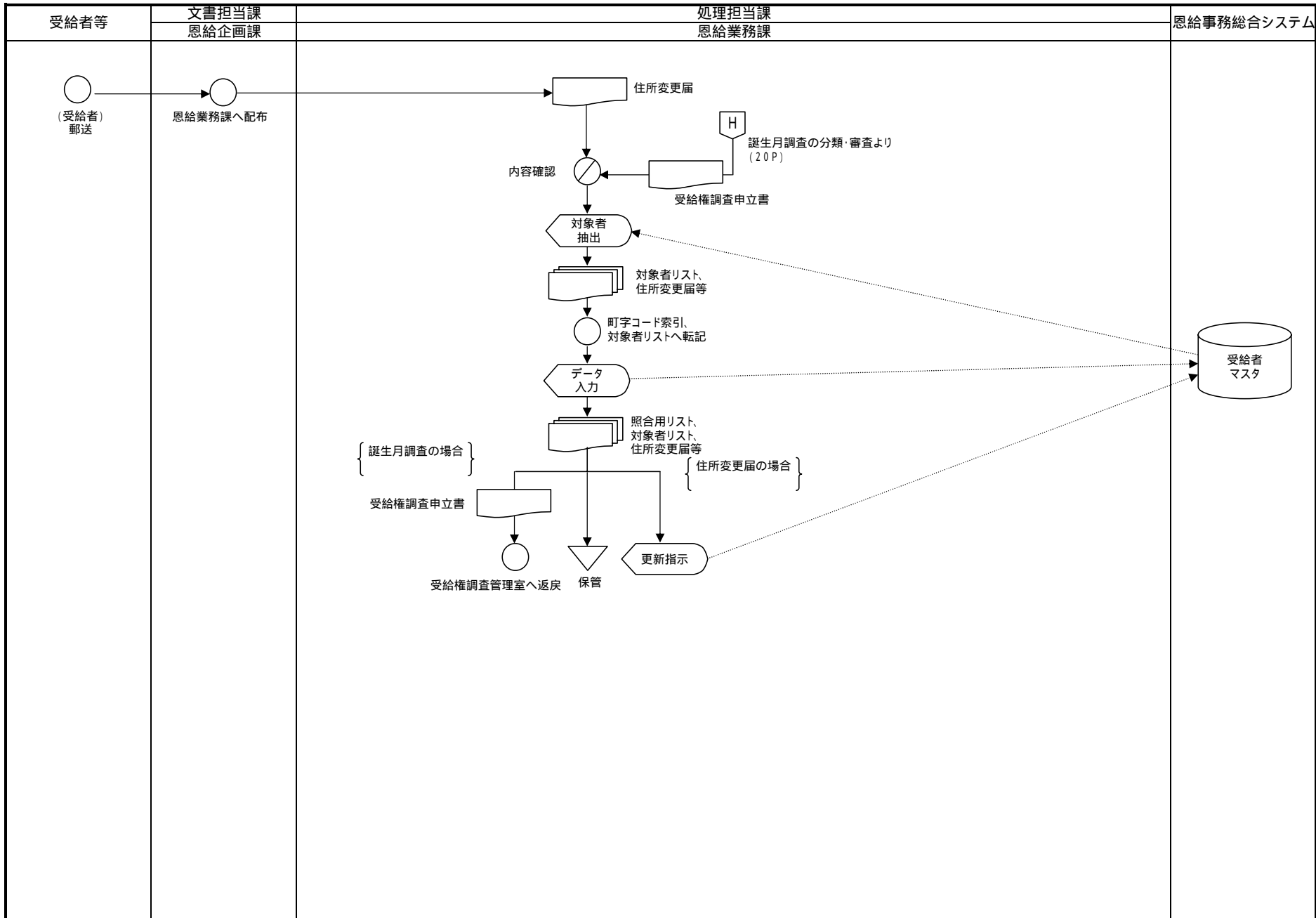



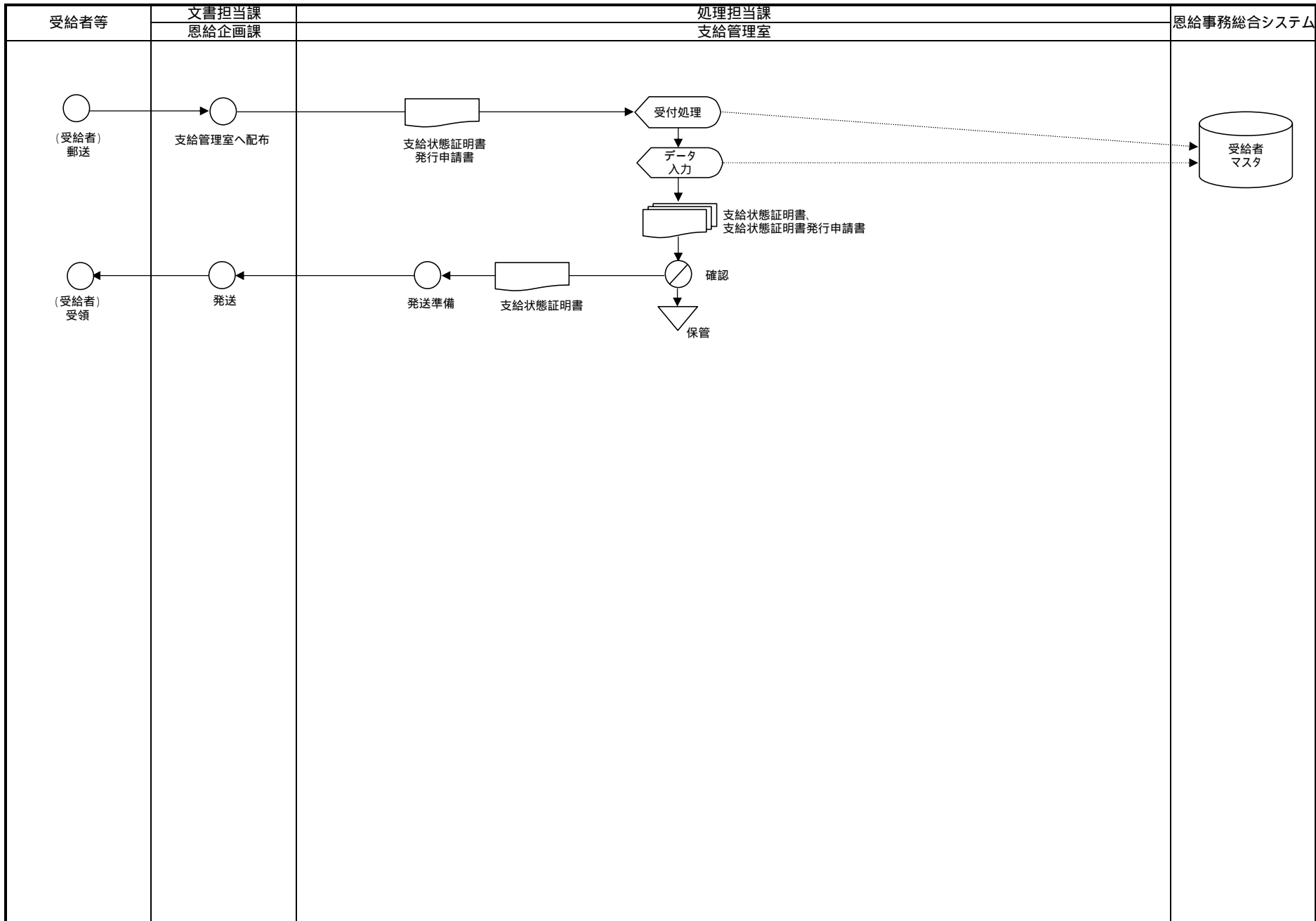

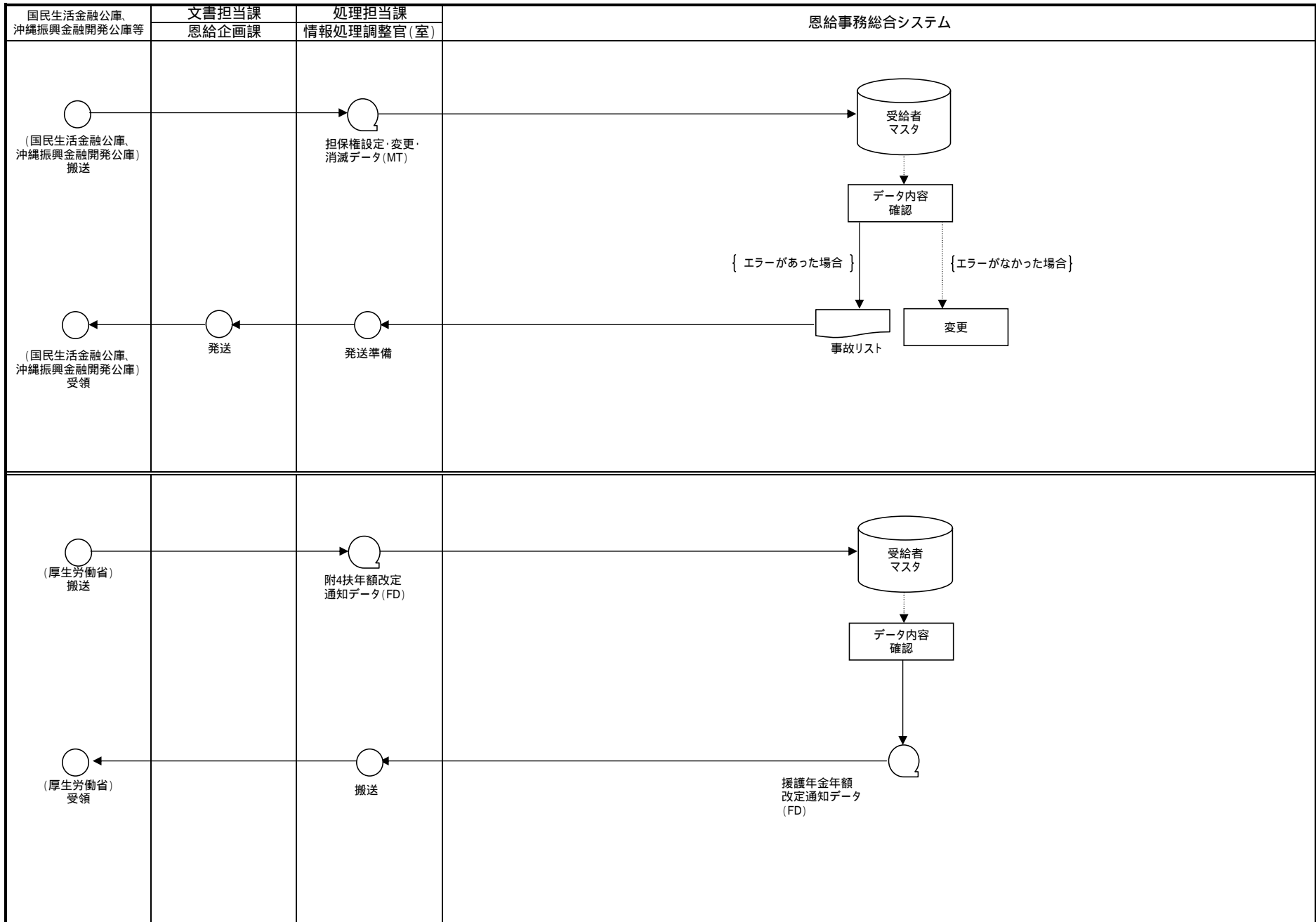

業務流れ図(WFA)	現行体系	業務名(Lv0)	業務名(Lv1)	業務名(Lv2)	頁
		恩給業務	受給者情報管理	多額停止調査票発送	

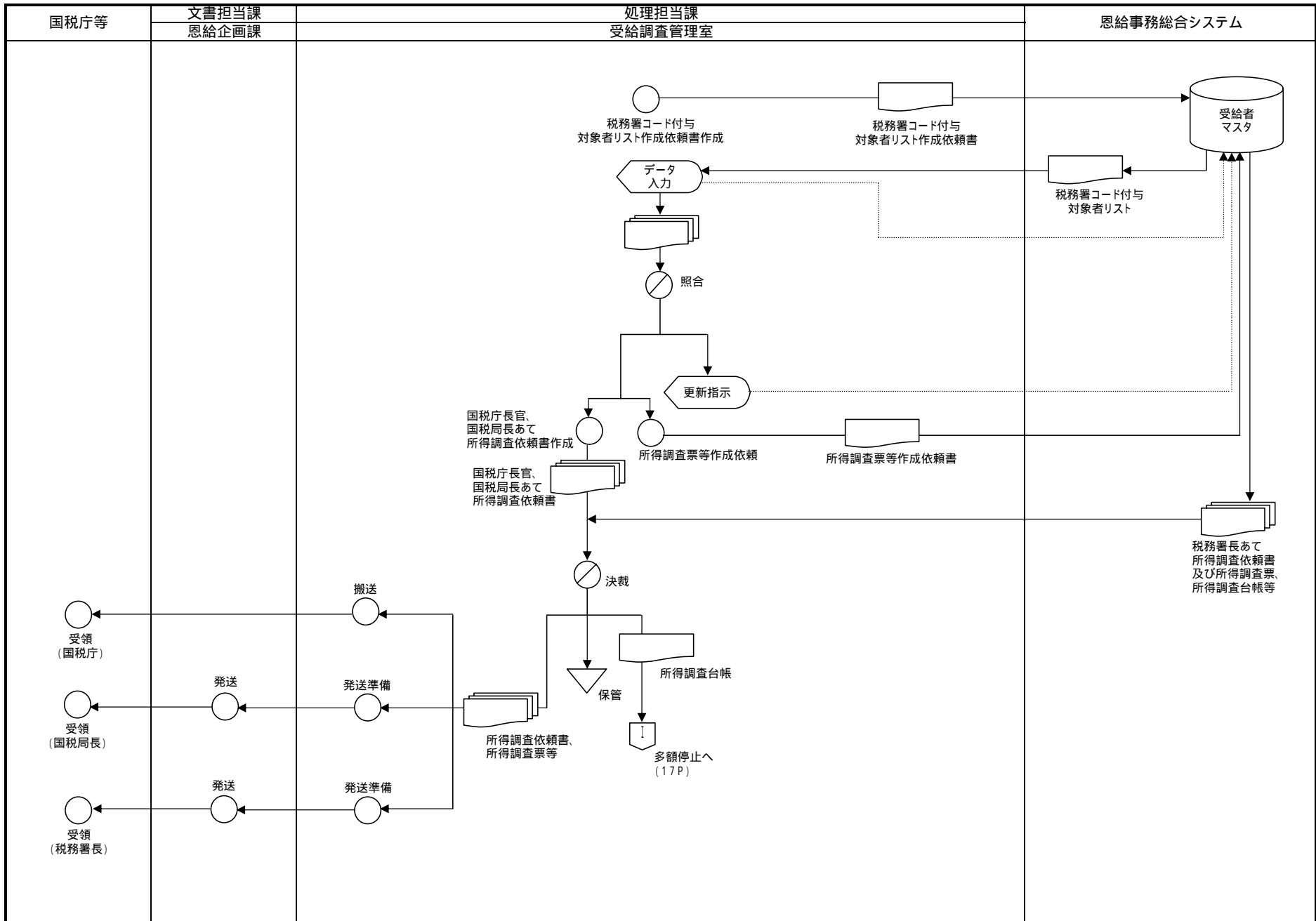

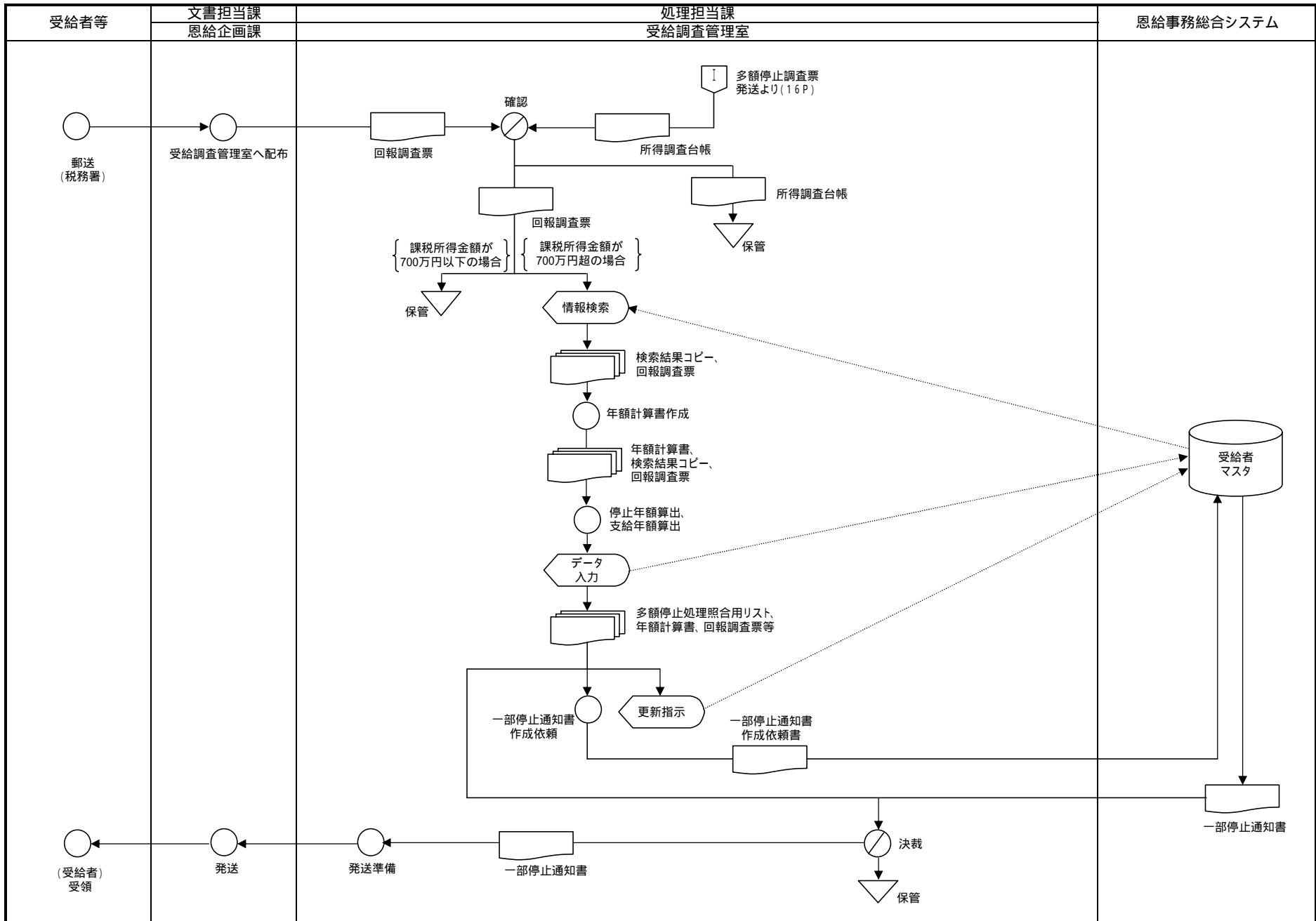

業務流れ図(WFA)	現行体系	業務名(Lv0)	業務名(Lv1)	業務名(Lv2)	頁
		恩給業務	受給者情報管理	証書再交付	

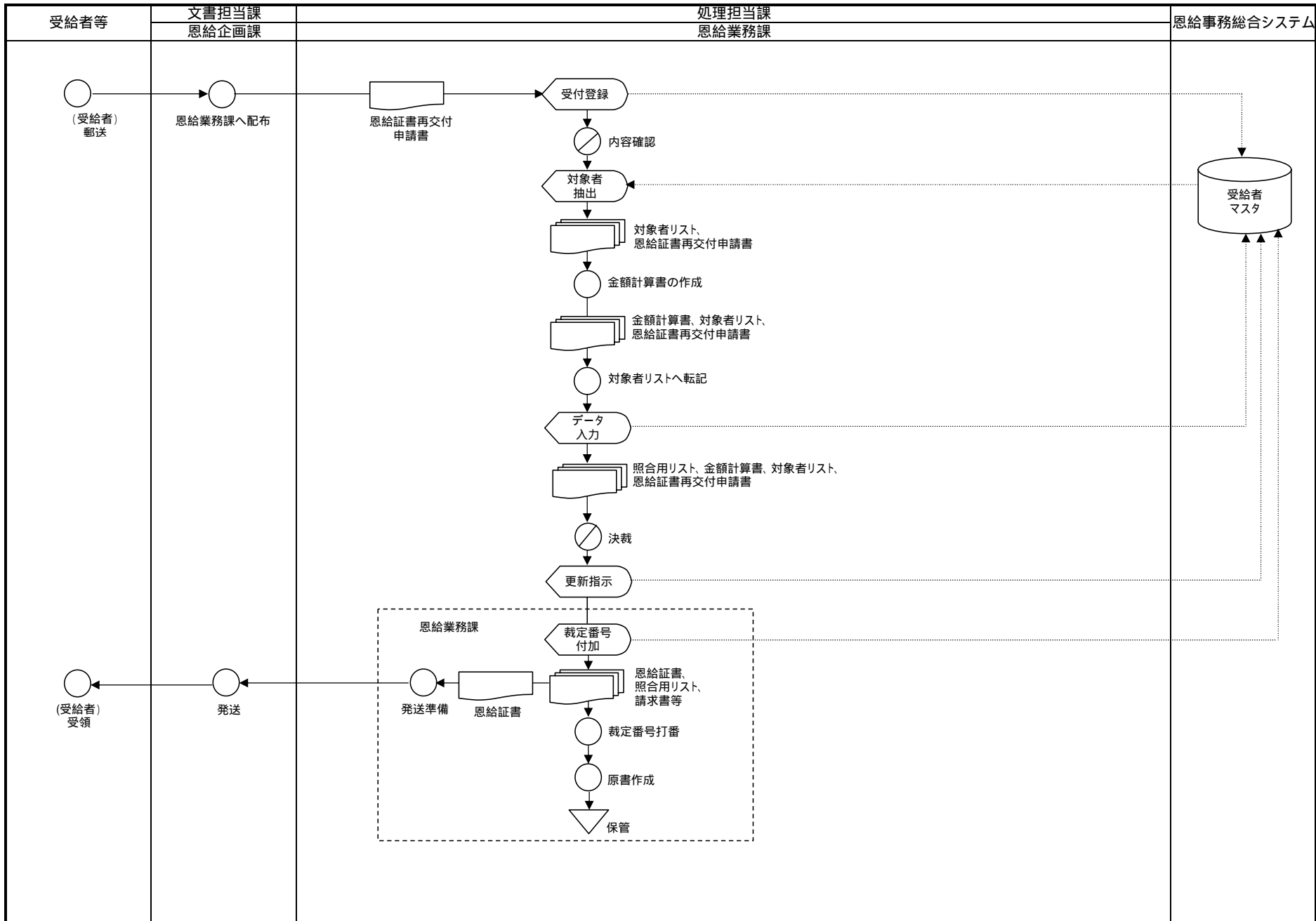

業務流れ図(WFA)	現行体系	業務名(Lv0)	業務名(Lv1)	業務名(Lv2)	業務名(Lv3)	頁
		恩給業務	受給権調査	誕生日調査	発送	19

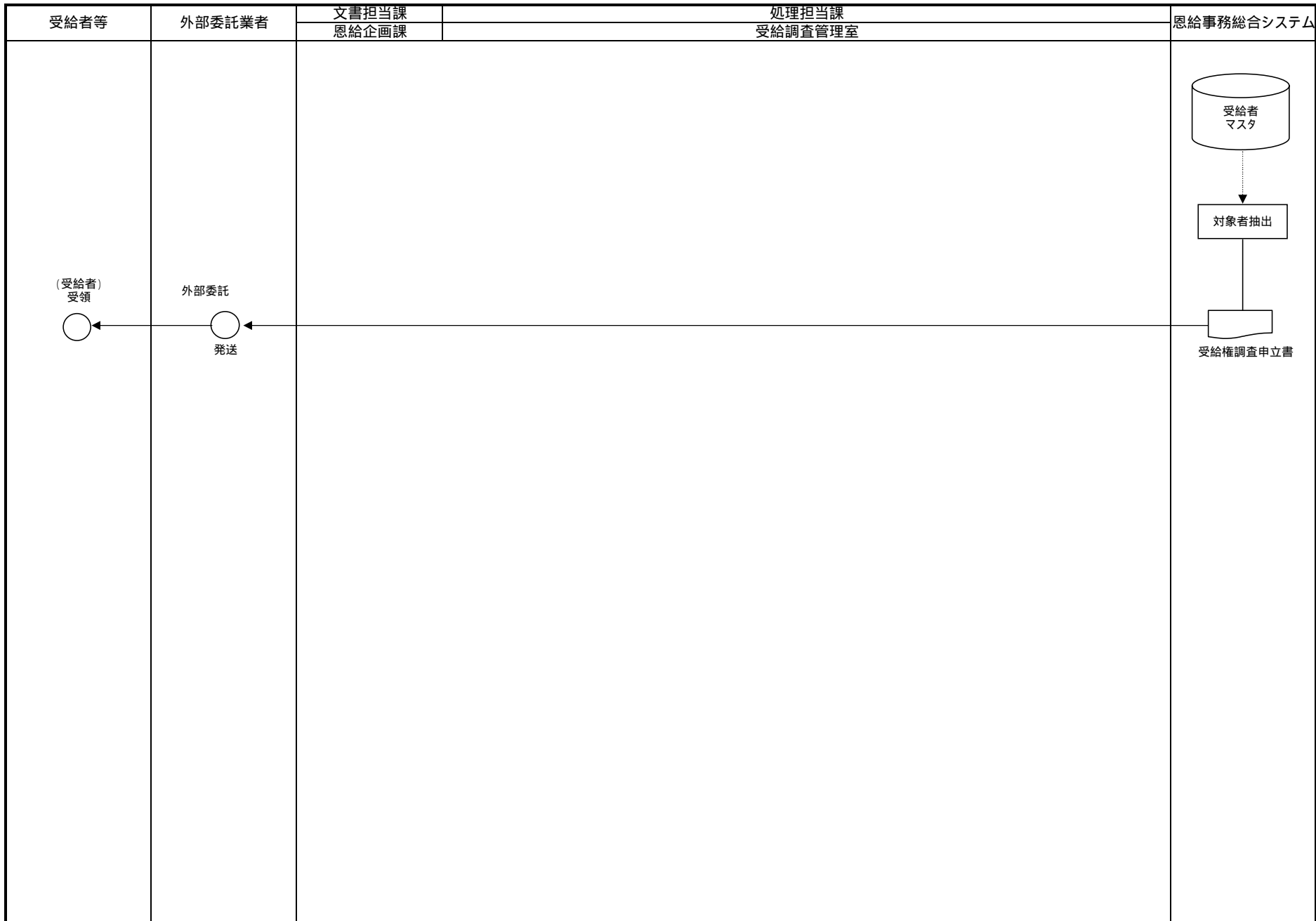

業務流れ図(WFA)	現行体系	業務名(Lv0)	業務名(Lv1)	業務名(Lv2)	業務名(Lv3)	頁
		恩給業務	受給権調査	誕生日調査	分類・審査	20

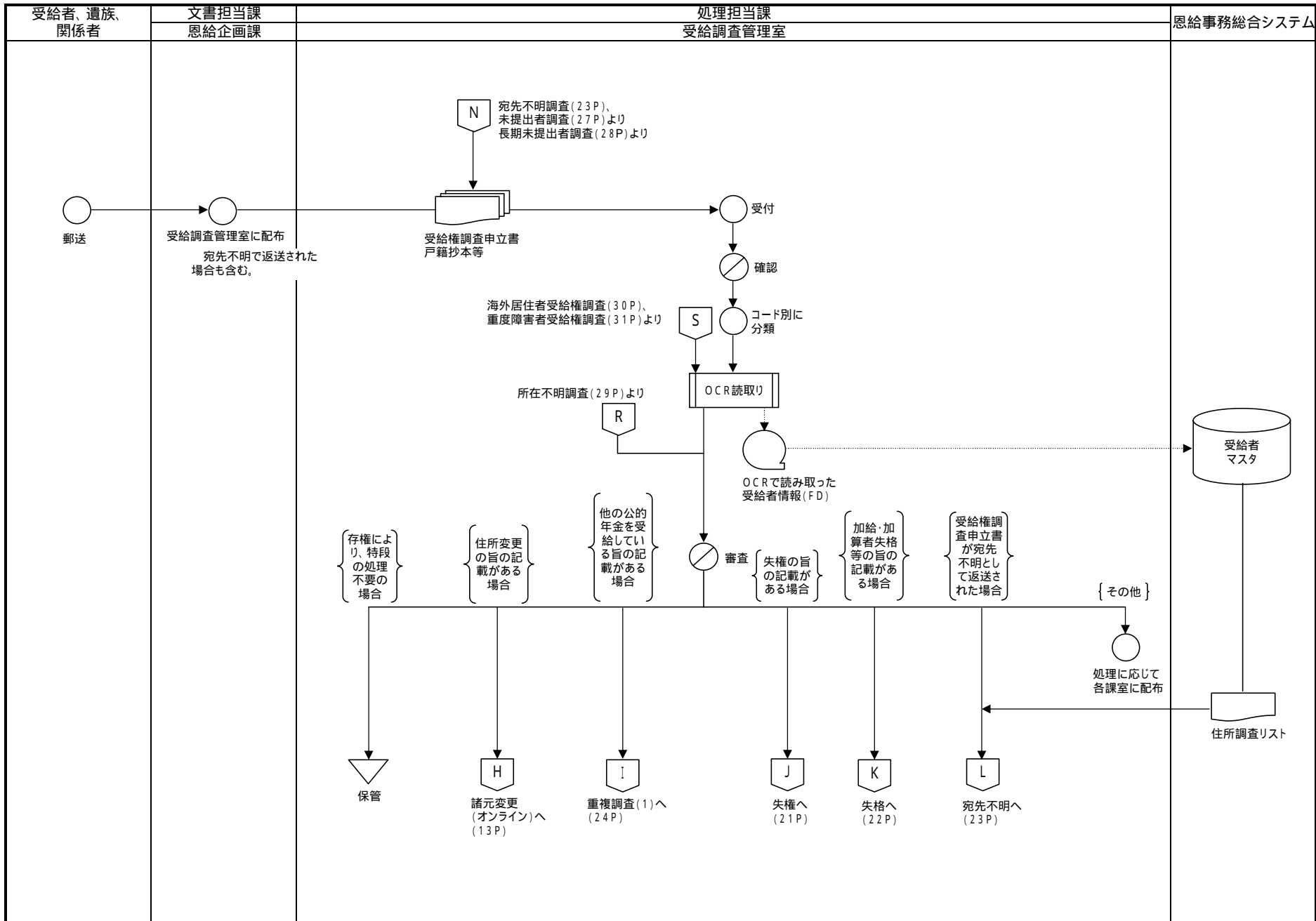

業務流れ図(WFA)	現行体系	業務名(Lv0)	業務名(Lv1)	業務名(Lv2)	業務名(Lv3)	頁
		恩給業務	受給権調査	誕生月調査	失権	21

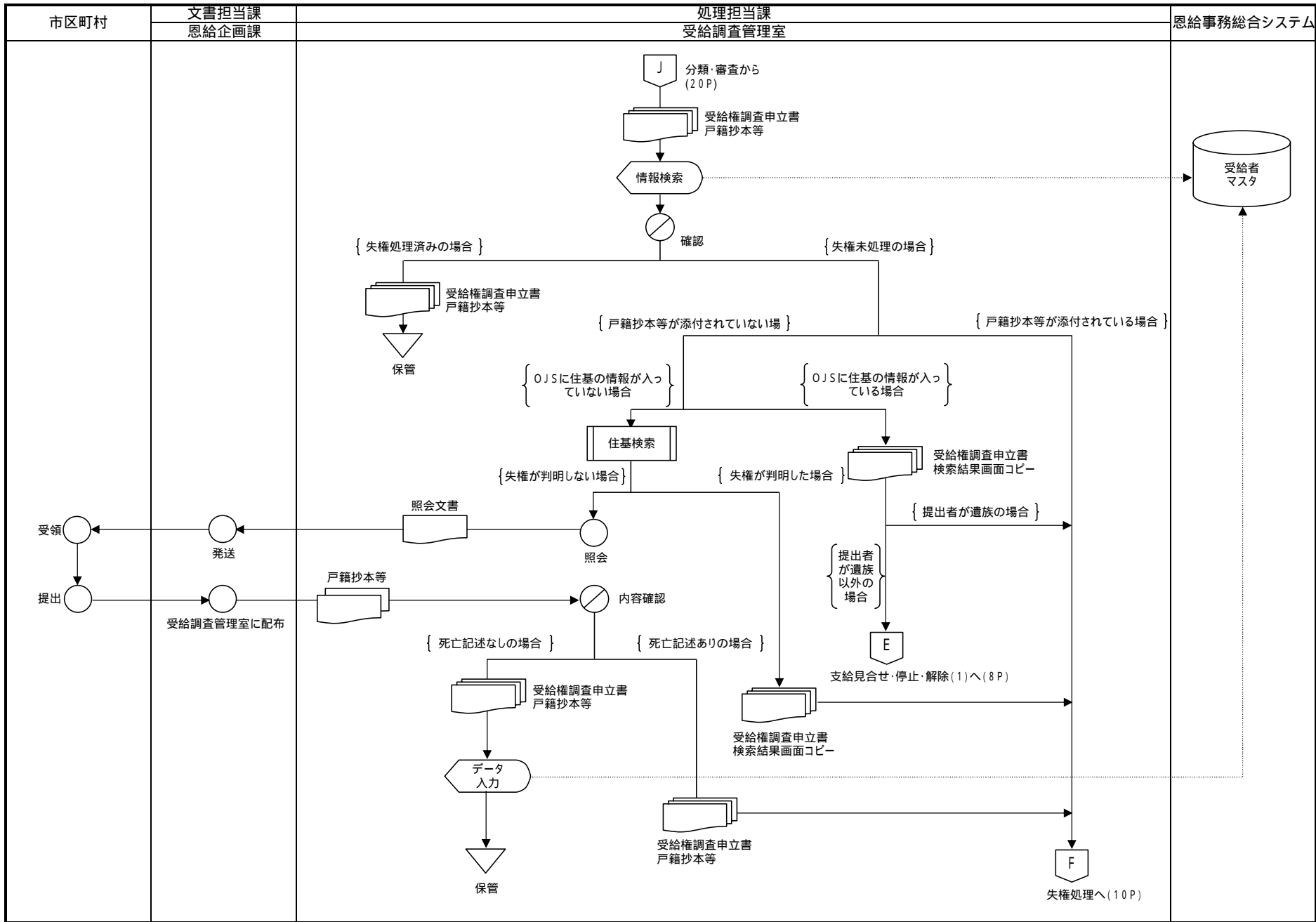



業務流れ図(WFA)	現行体系	業務名(Lv0)	業務名(Lv1)	業務名(Lv2)	業務名(Lv3)	頁
		恩給業務	受給権調査	誕生月調査	失格	22

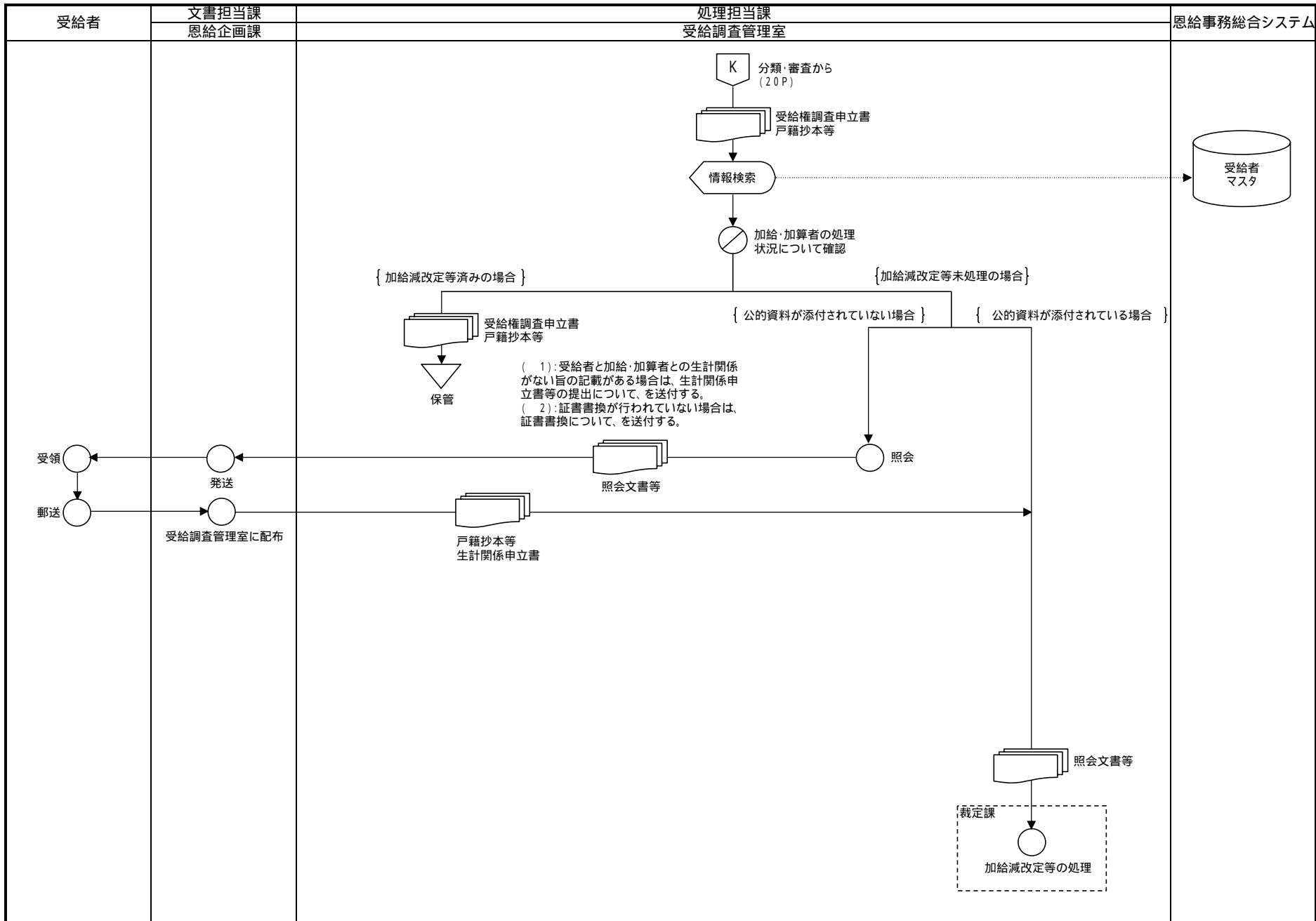

業務流れ図(WFA)	現行体系	業務名(Lv0)	業務名(Lv1)	業務名(Lv2)	業務名(Lv3)	頁
		恩給業務	受給権調査	誕生日調査	宛先不明	23

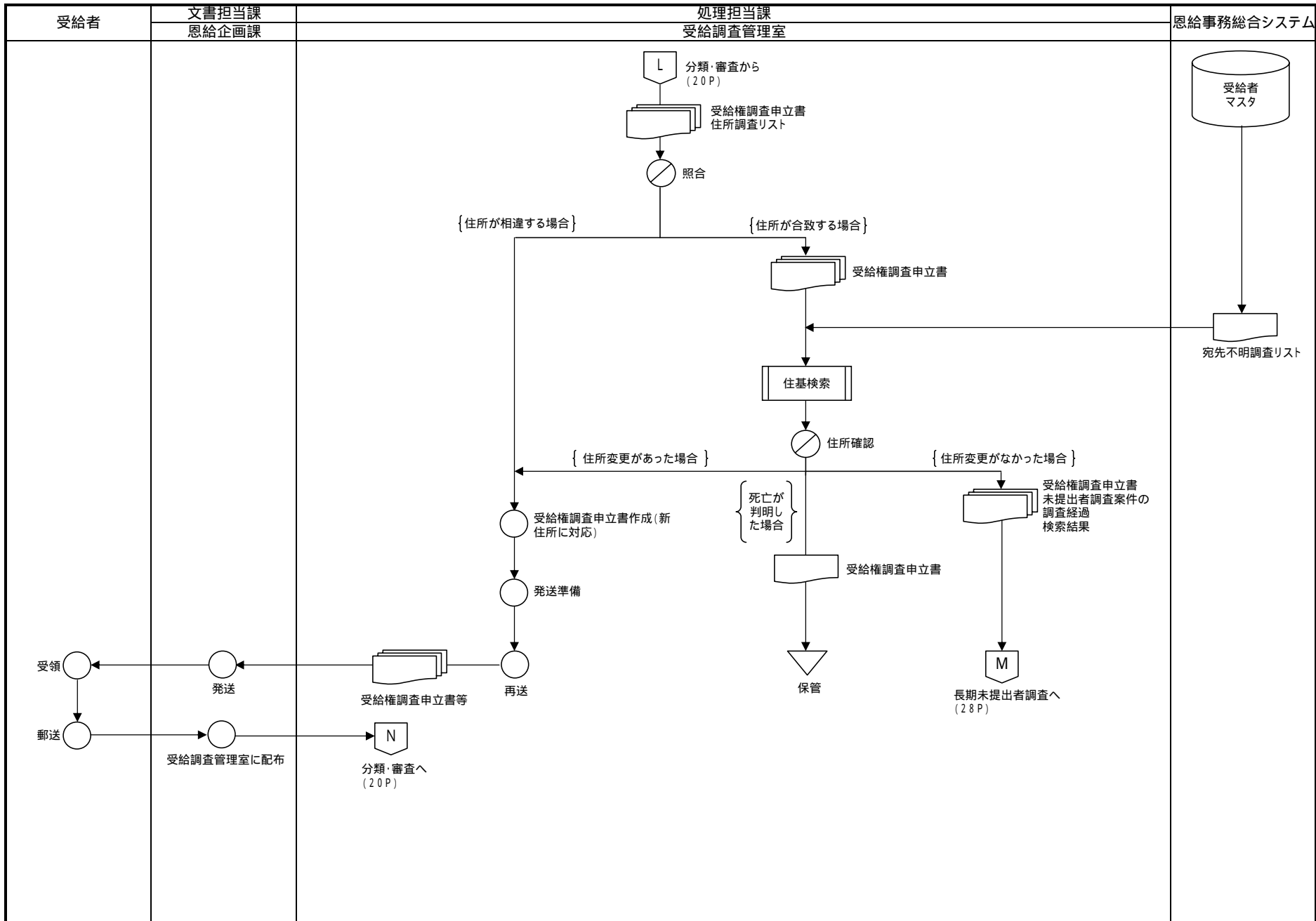

業務流れ図(WFA)	現行体系	業務名(Lv0)	業務名(Lv1)	業務名(Lv2)	業務名(Lv3)	頁
		恩給業務	受給権調査	誕生月調査	重複調査(1)	24

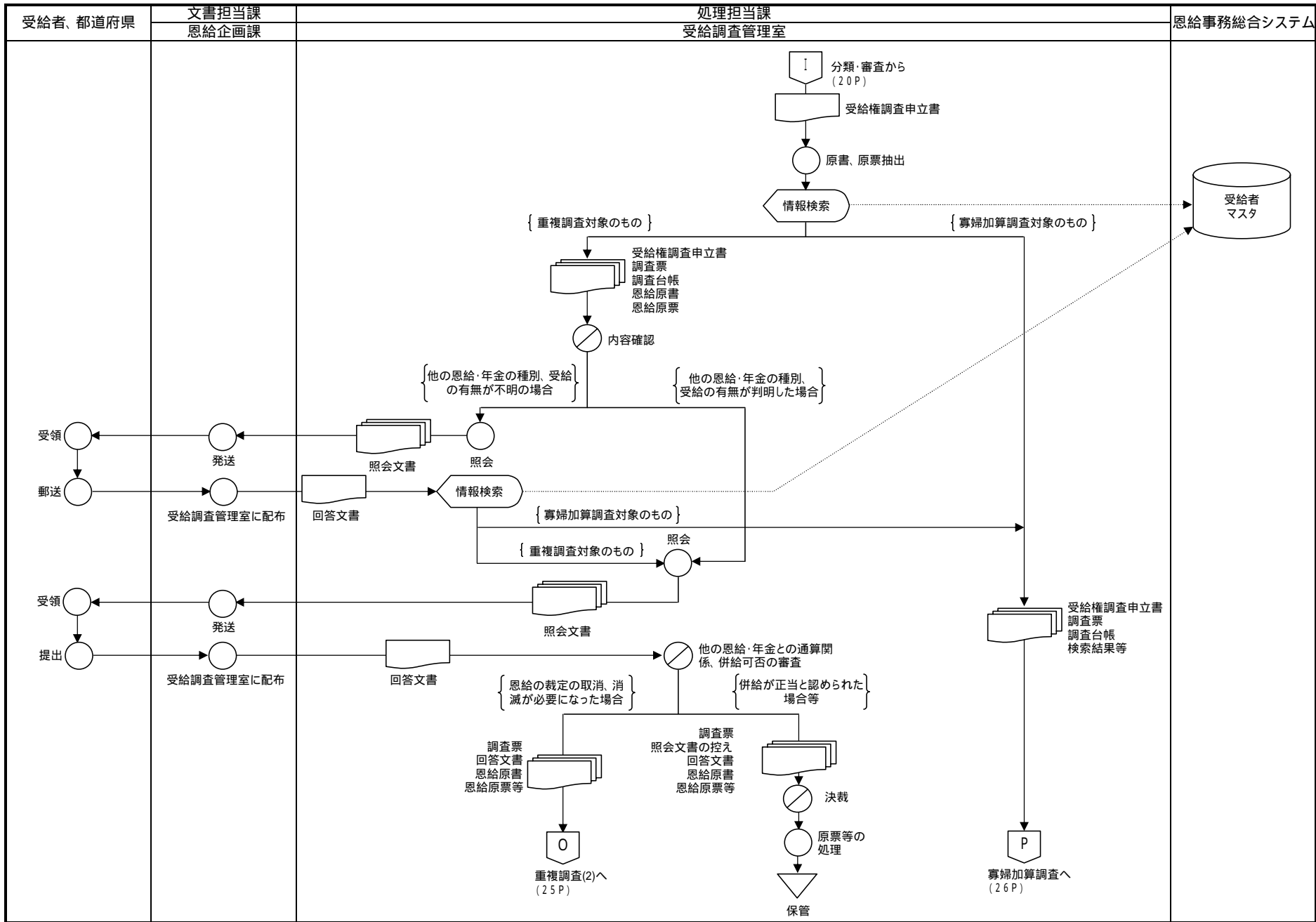

業務流れ図(WFA)	現行体系	業務名(Lv0)	業務名(Lv1)	業務名(Lv2)	業務名(Lv3)	頁
		恩給業務	受給権調査	誕生月調査	重複調査(2)	25

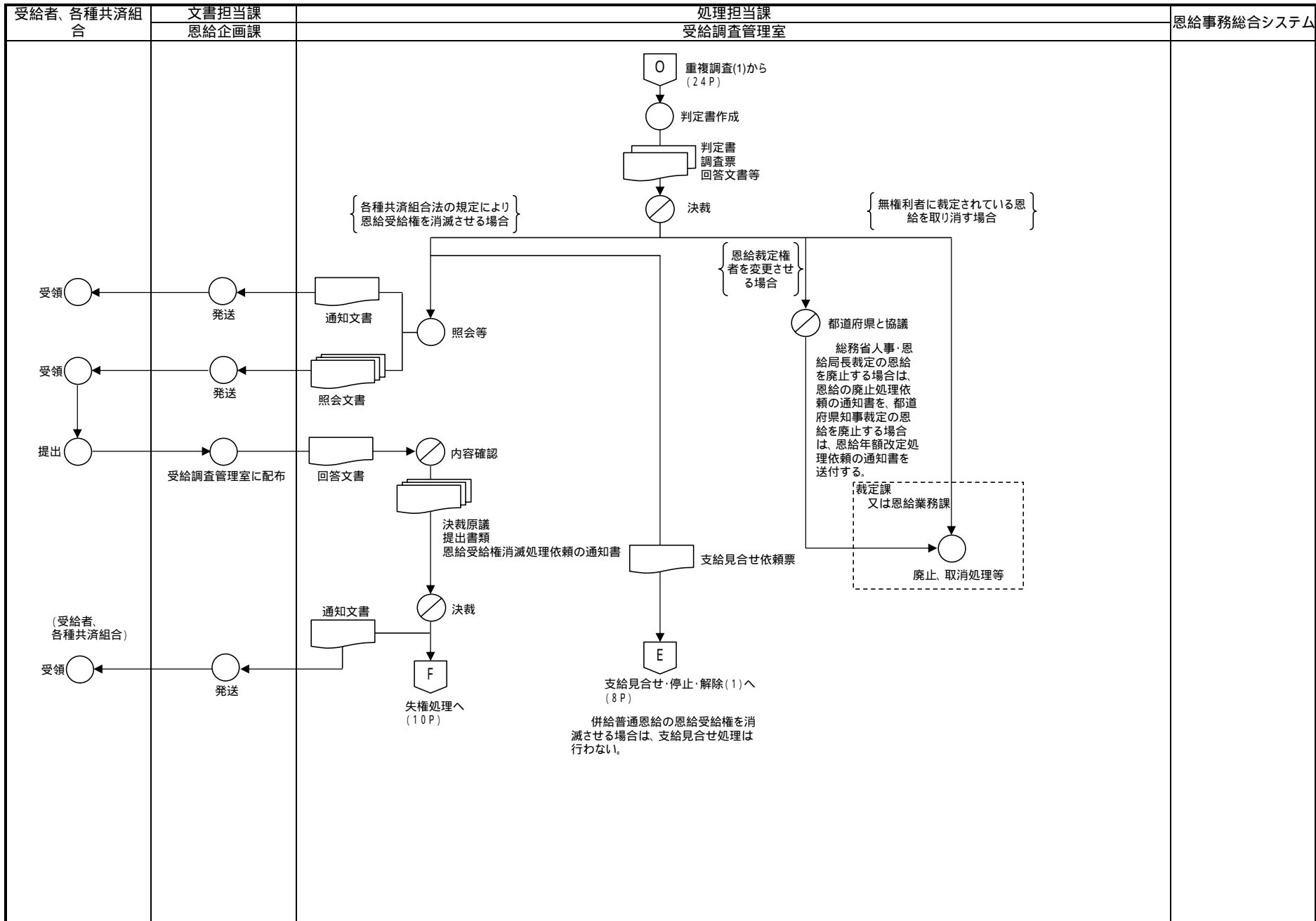

業務流れ図(WFA)	現行体系	業務名(Lv0)	業務名(Lv1)	業務名(Lv2)	業務名(Lv3)	頁
		恩給業務	受給権調査	誕生日調査	寡婦加算調査	26

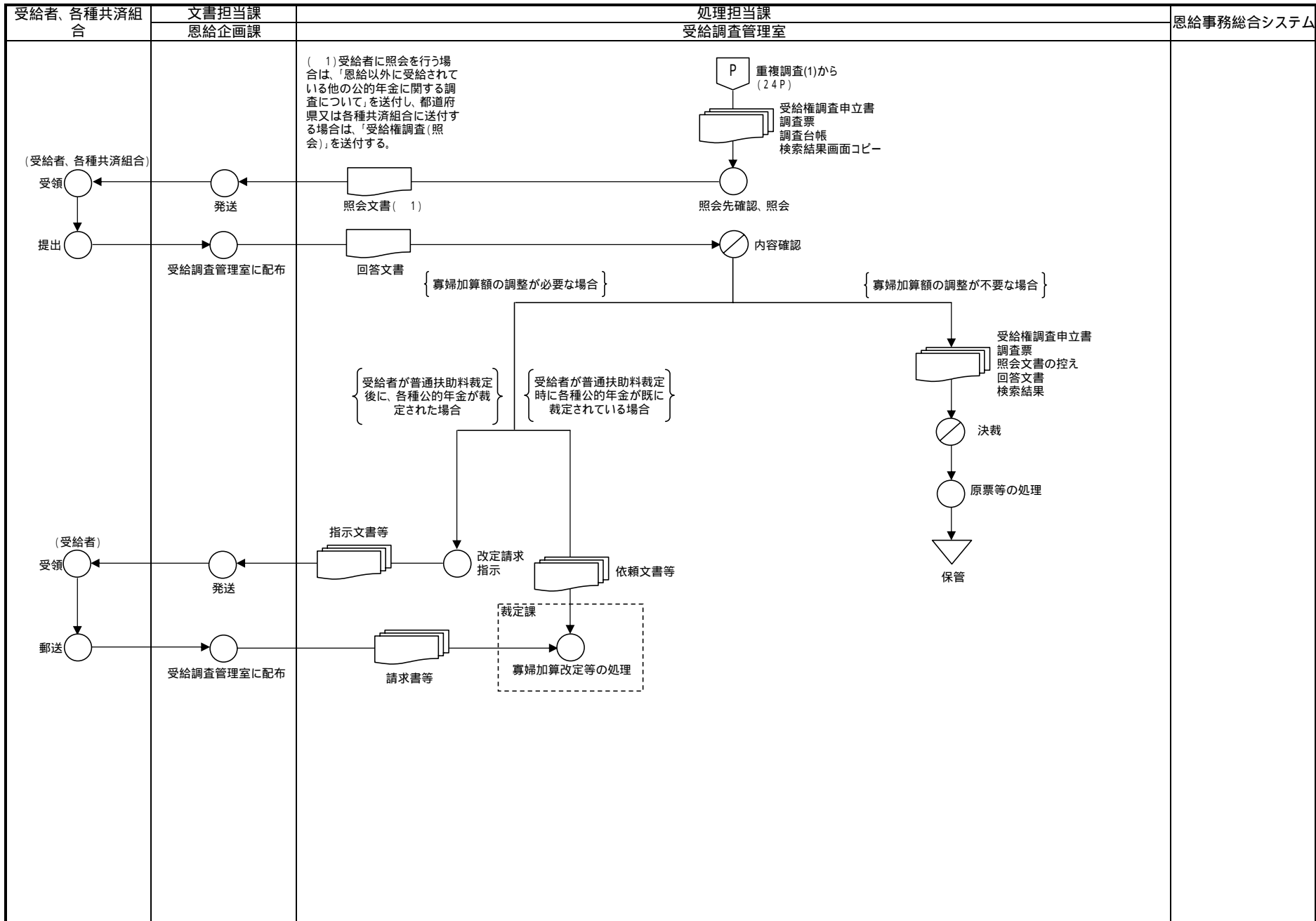

業務流れ図(WFA)	現行体系	業務名(Lv0)	業務名(Lv1)	業務名(Lv2)	業務名(Lv3)	頁
		恩給業務	受給権調査	未提出者調査	督促状発送	27

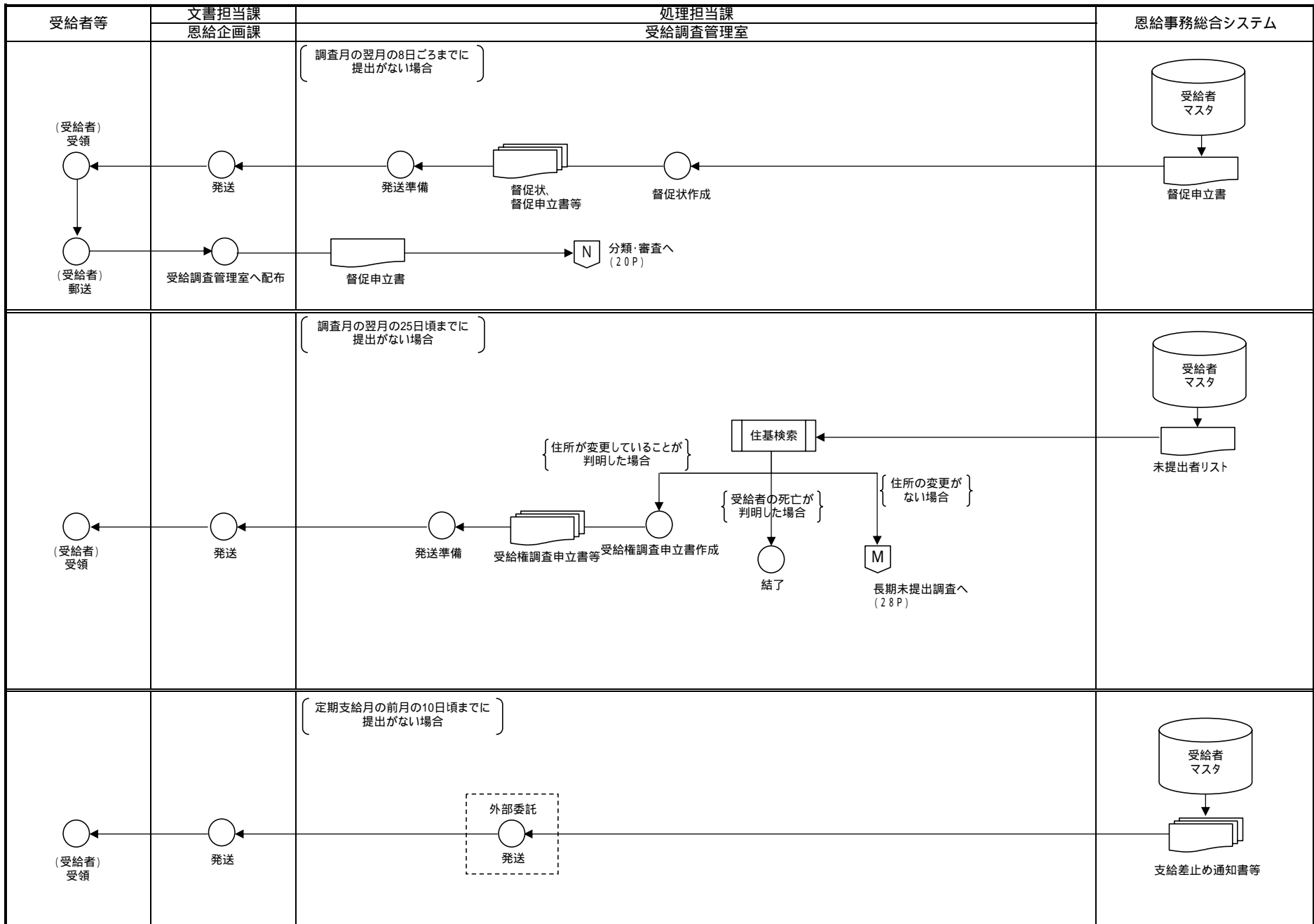

業務流れ図(WFA)	現行体系	業務名(Lv0)	業務名(Lv1)	業務名(Lv2)	業務名(Lv3)	頁
		恩給業務	受給権調査	未提出者調査	長期未提出者調査	28

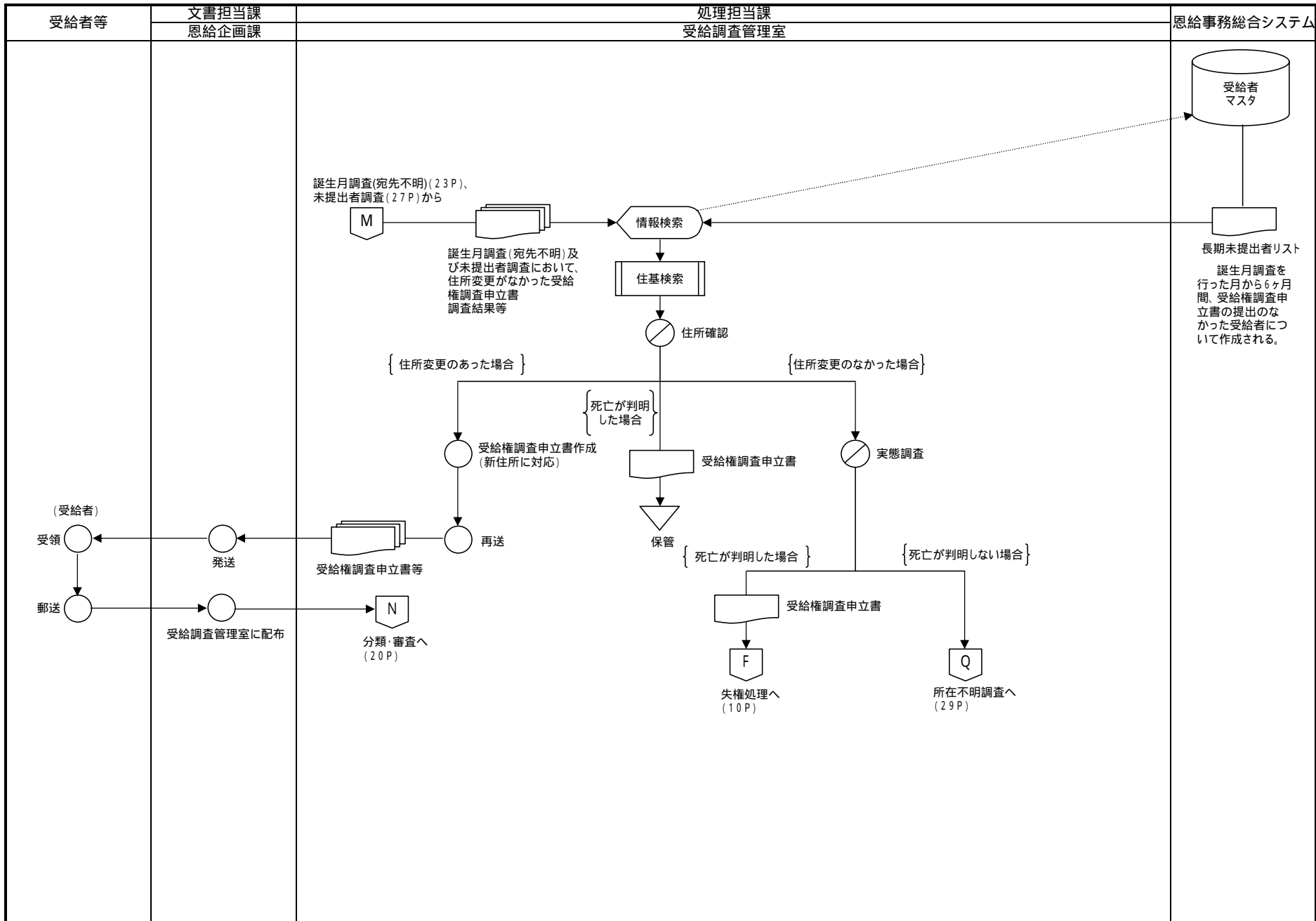

業務流れ図(WFA)	現行体系	業務名(Lv0)	業務名(Lv1)	業務名(Lv2)	業務名(Lv3)	頁
		恩給業務	受給権調査	未提出者調査	所在不明調査	29

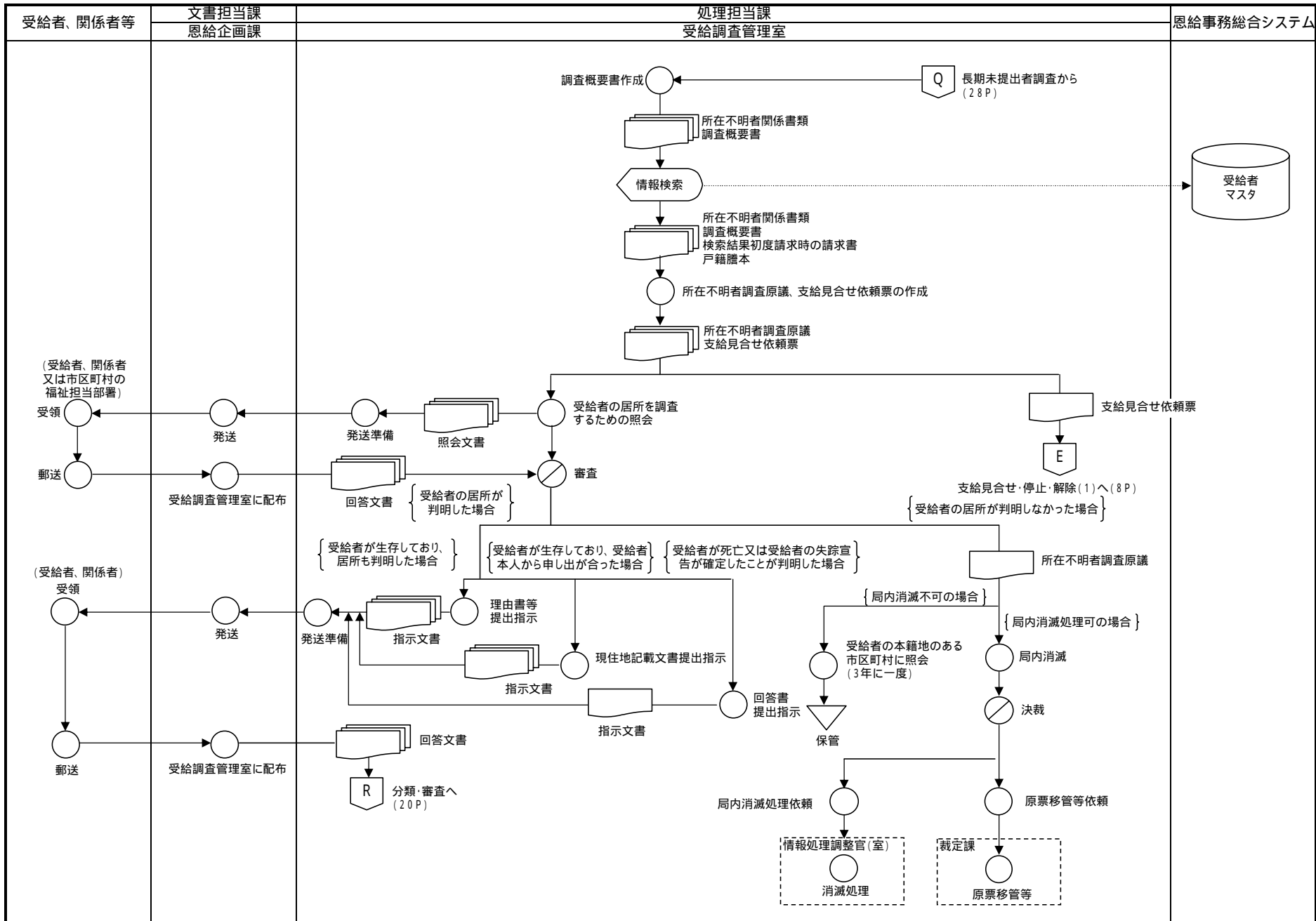



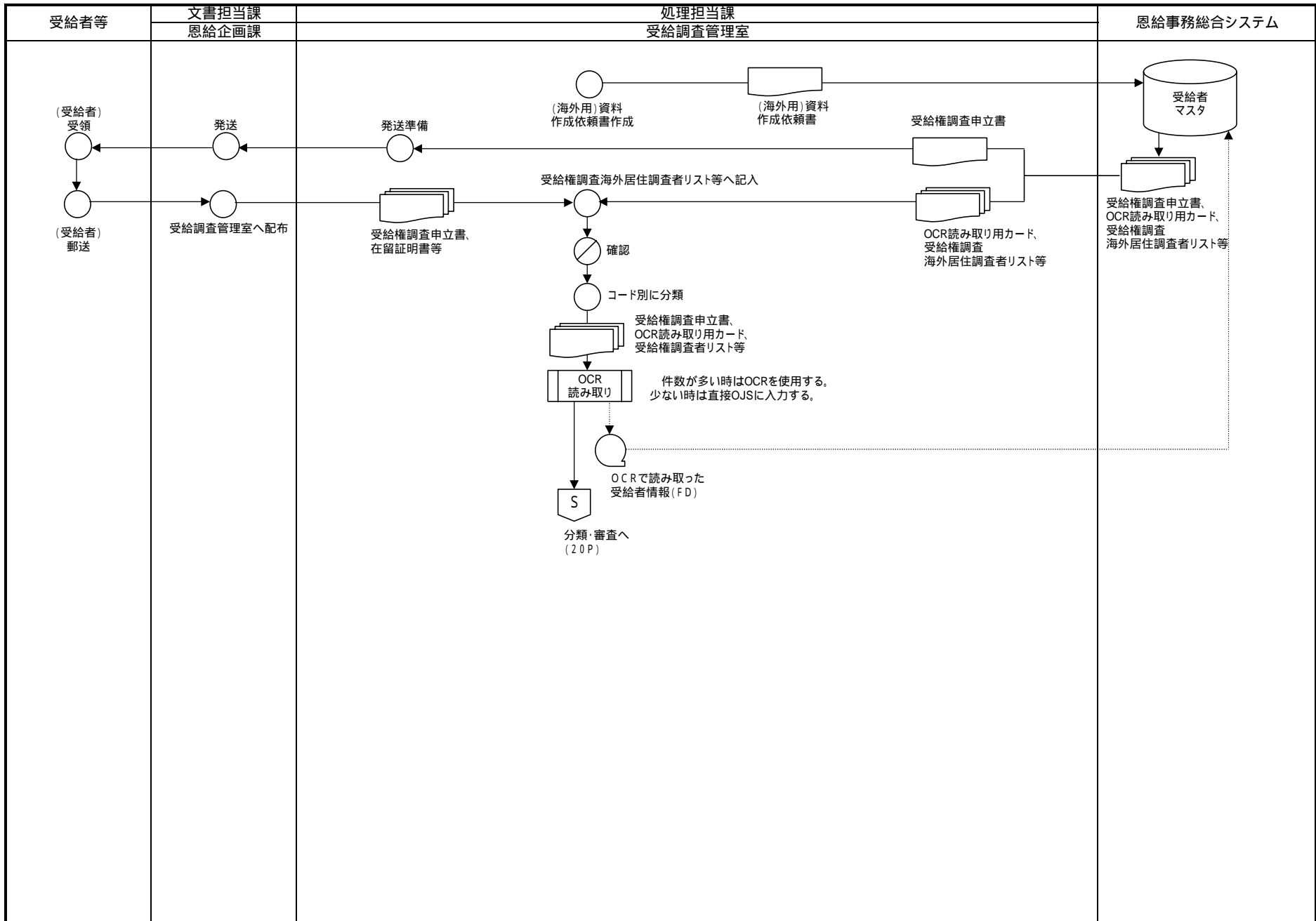

業務流れ図(WFA)	現行体系	業務名(Lv0)	業務名(Lv1)	業務名(Lv2)	頁
		恩給業務	受給権調査	重度障害者受給権調査	31

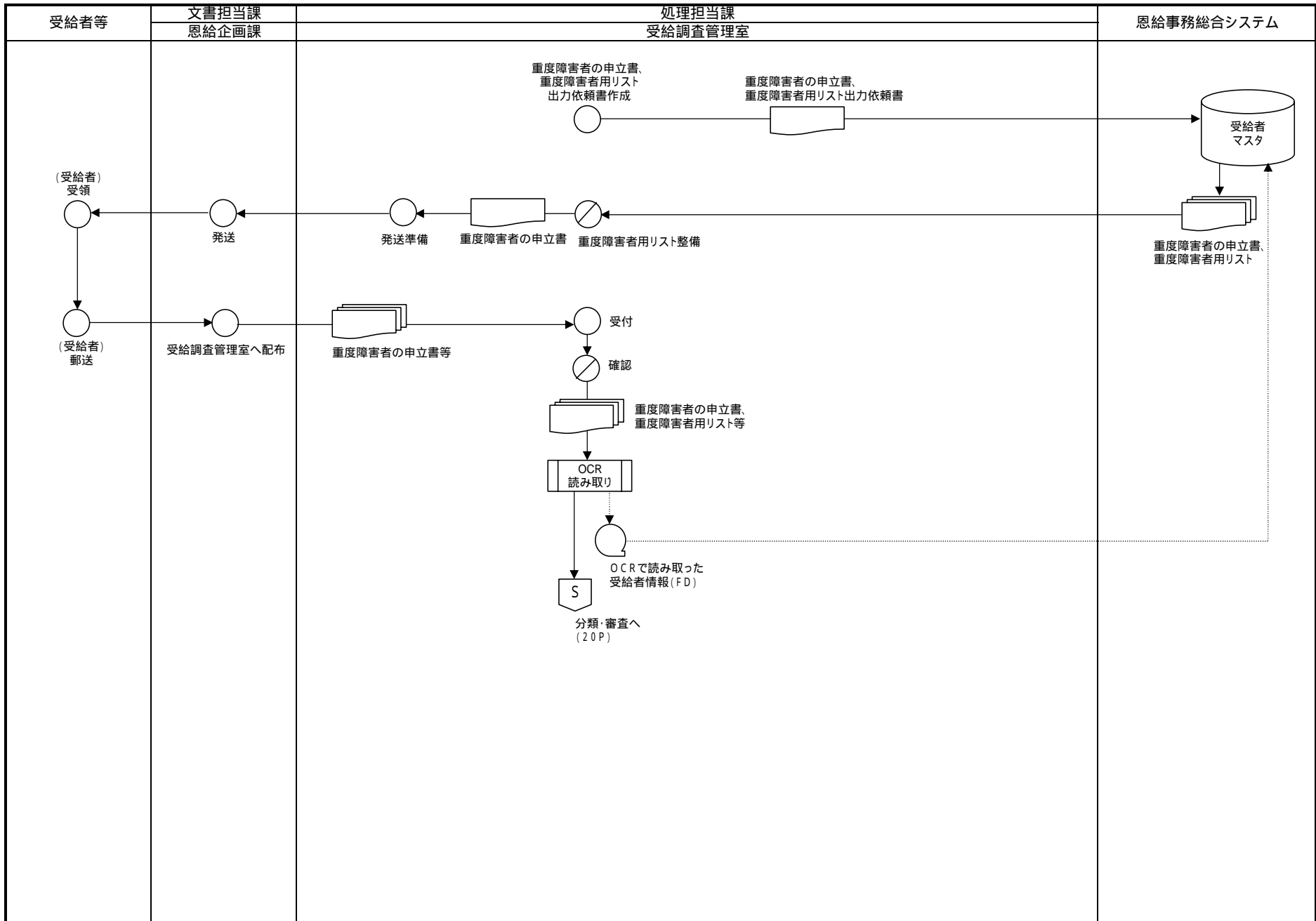

業務流れ図(WFA)	現行体系	業務名(Lv0)	業務名(Lv1)	業務名(Lv2)	頁
		恩給業務	源泉徴収	扶養親族等申告書作成	32

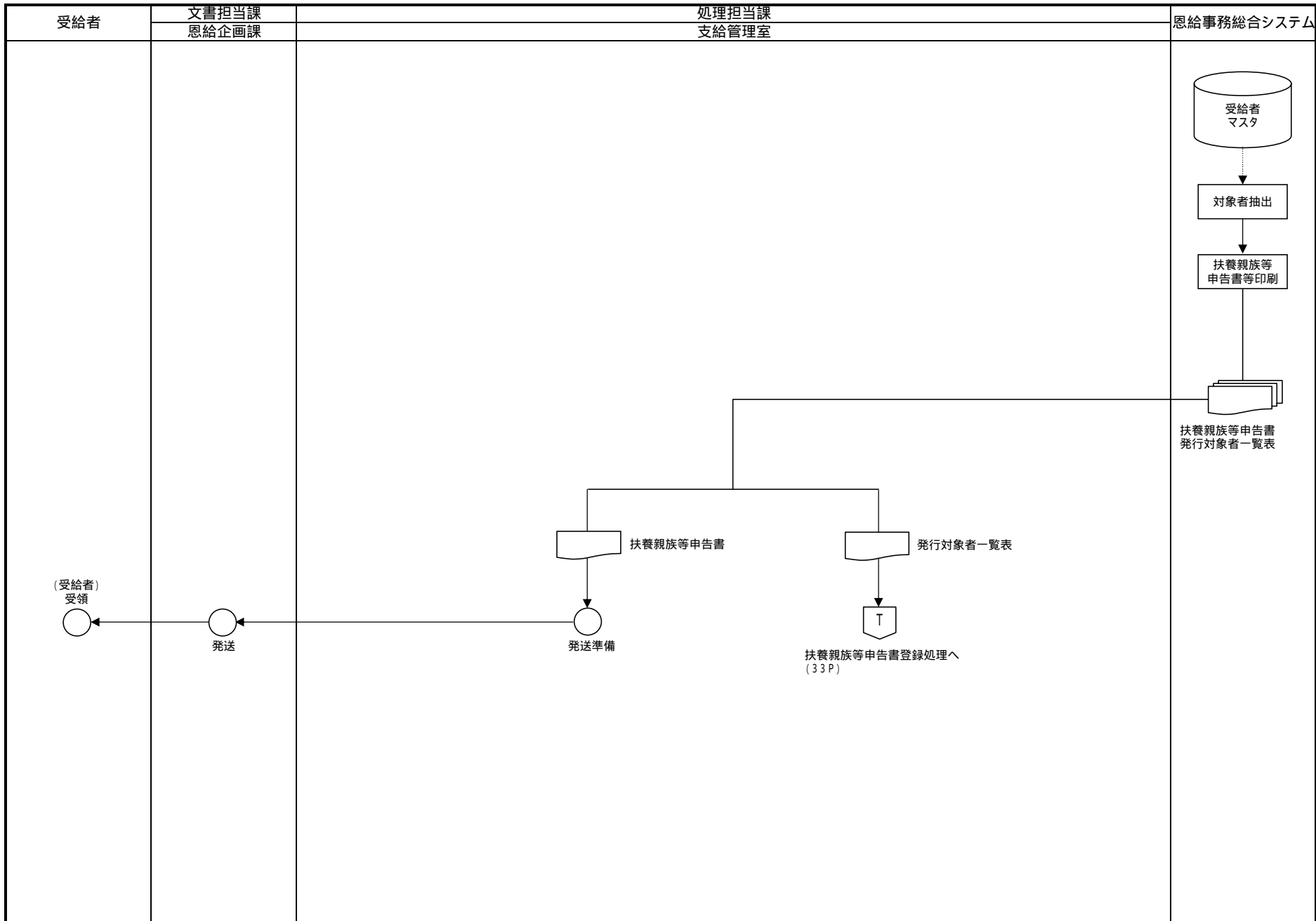

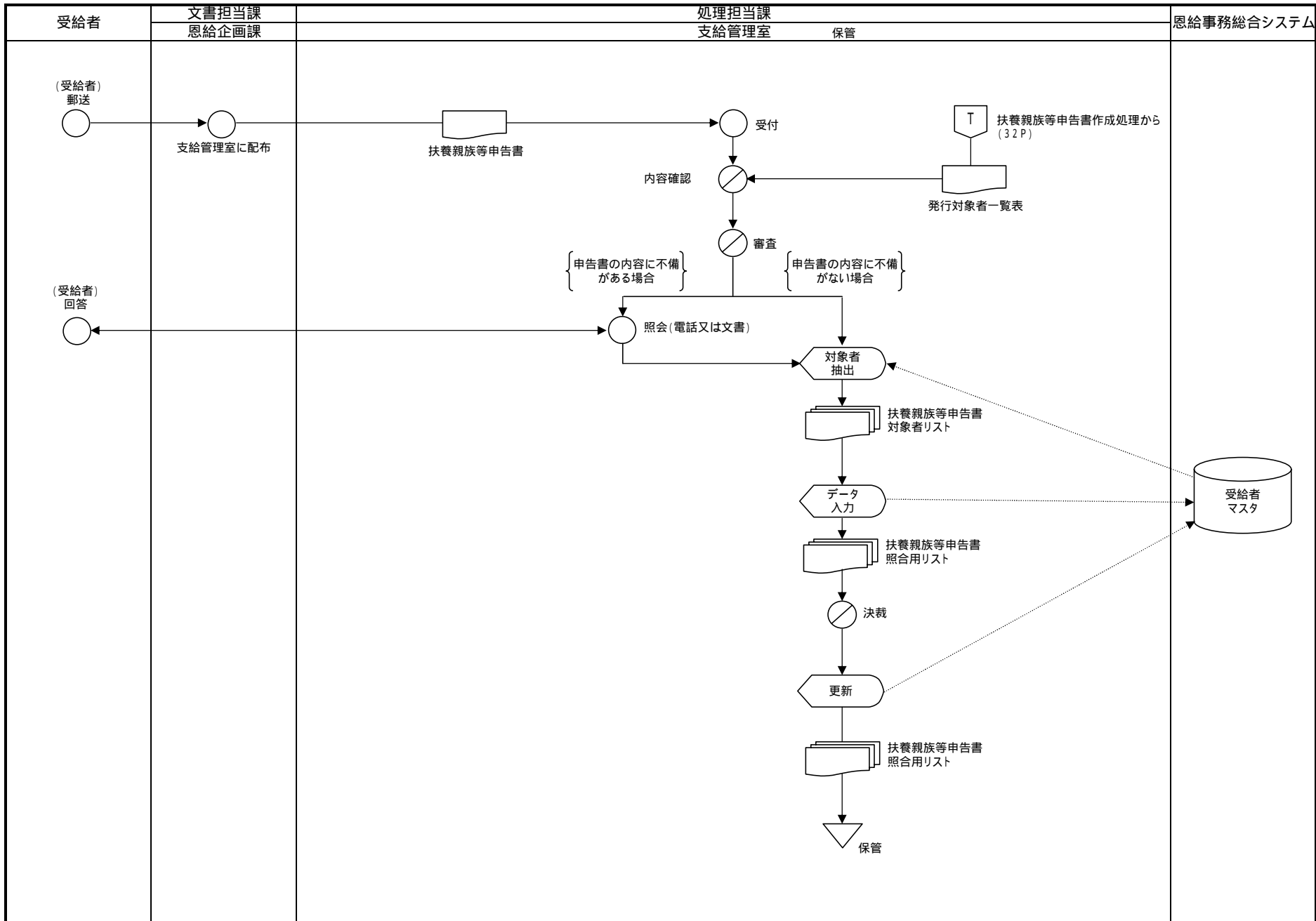

業務流れ図(WFA)	現行体系	業務名(Lv0)	業務名(Lv1)	業務名(Lv2)	頁
		恩給業務	源泉徴収	源泉徴収票作成	34

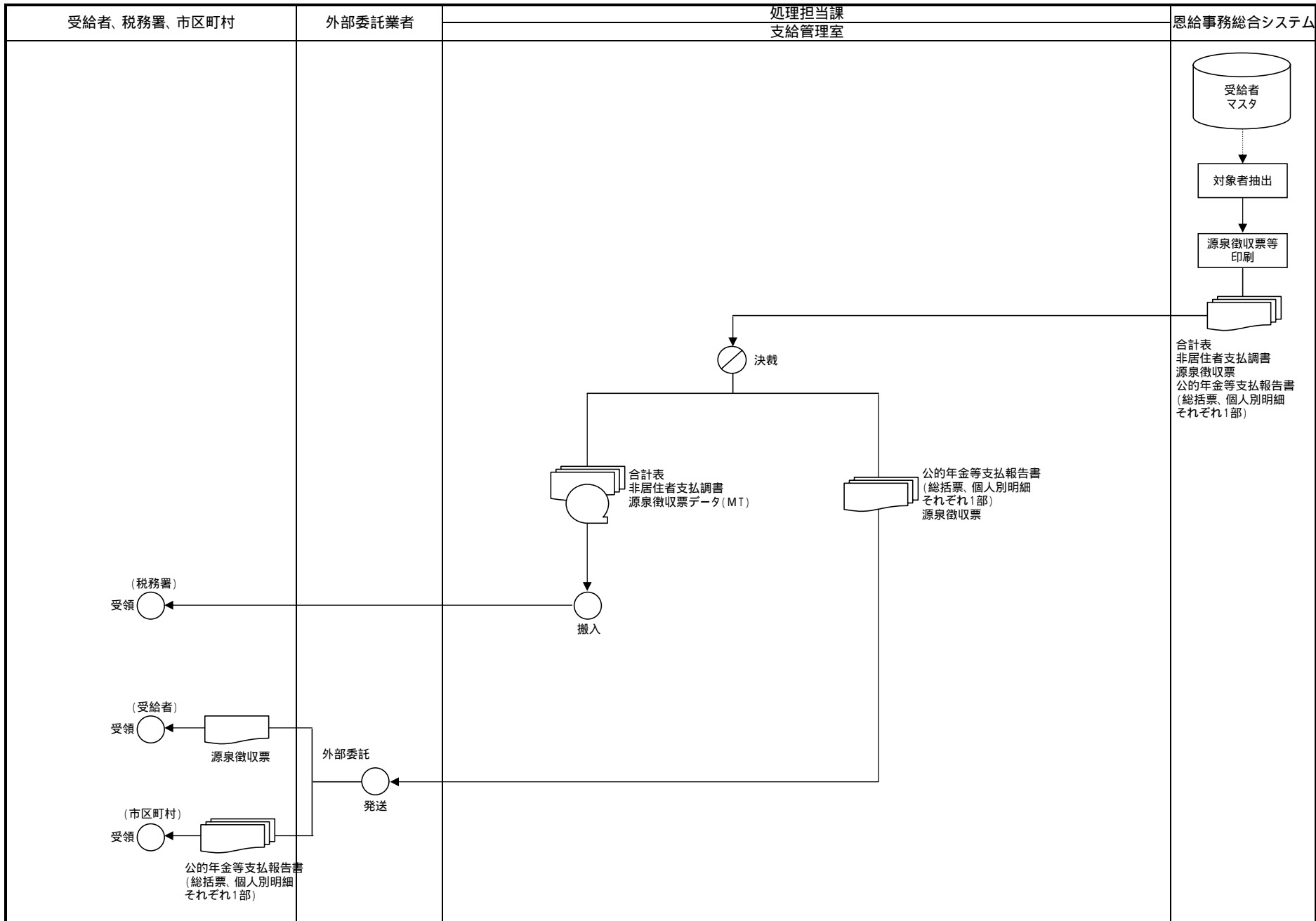

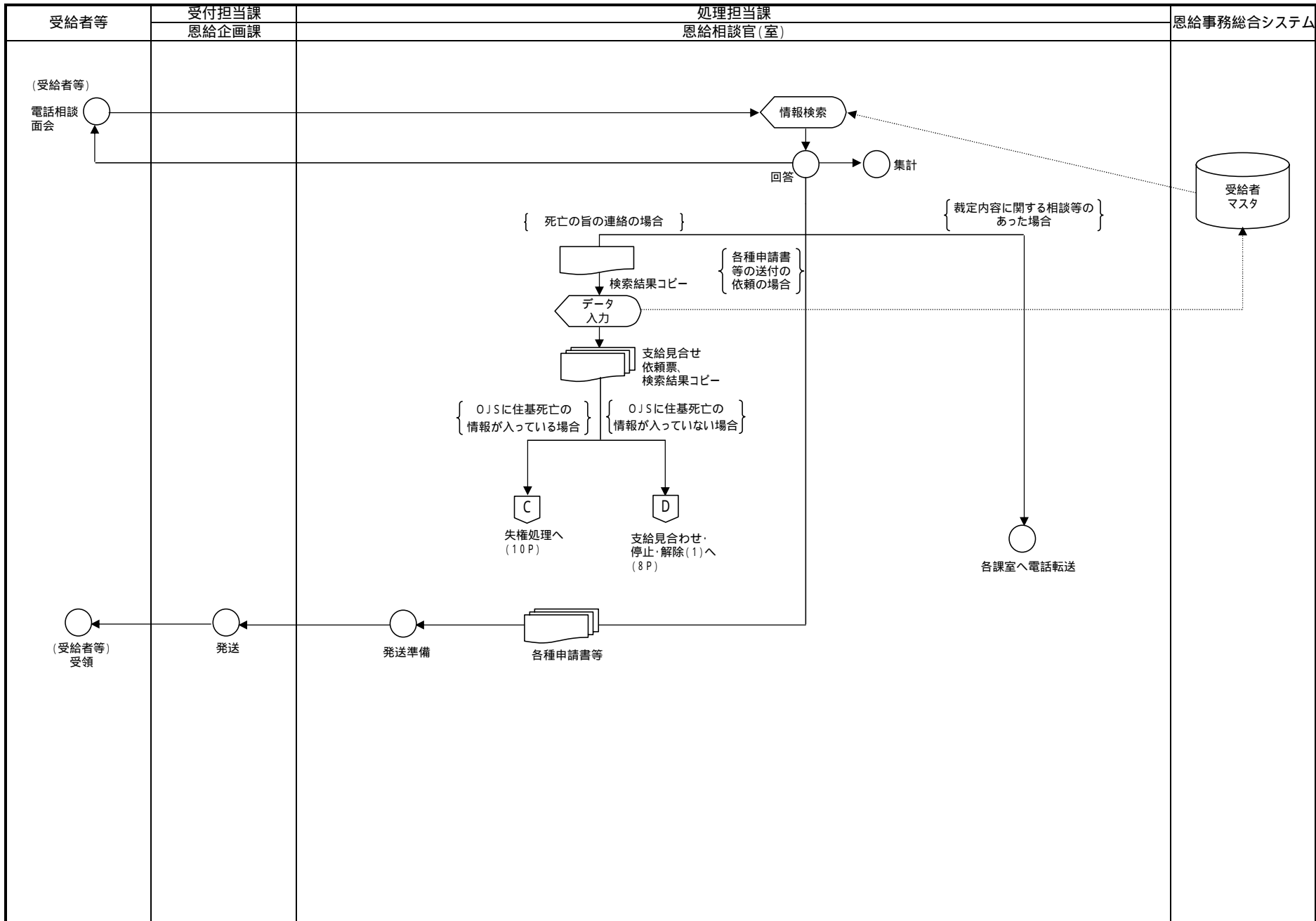

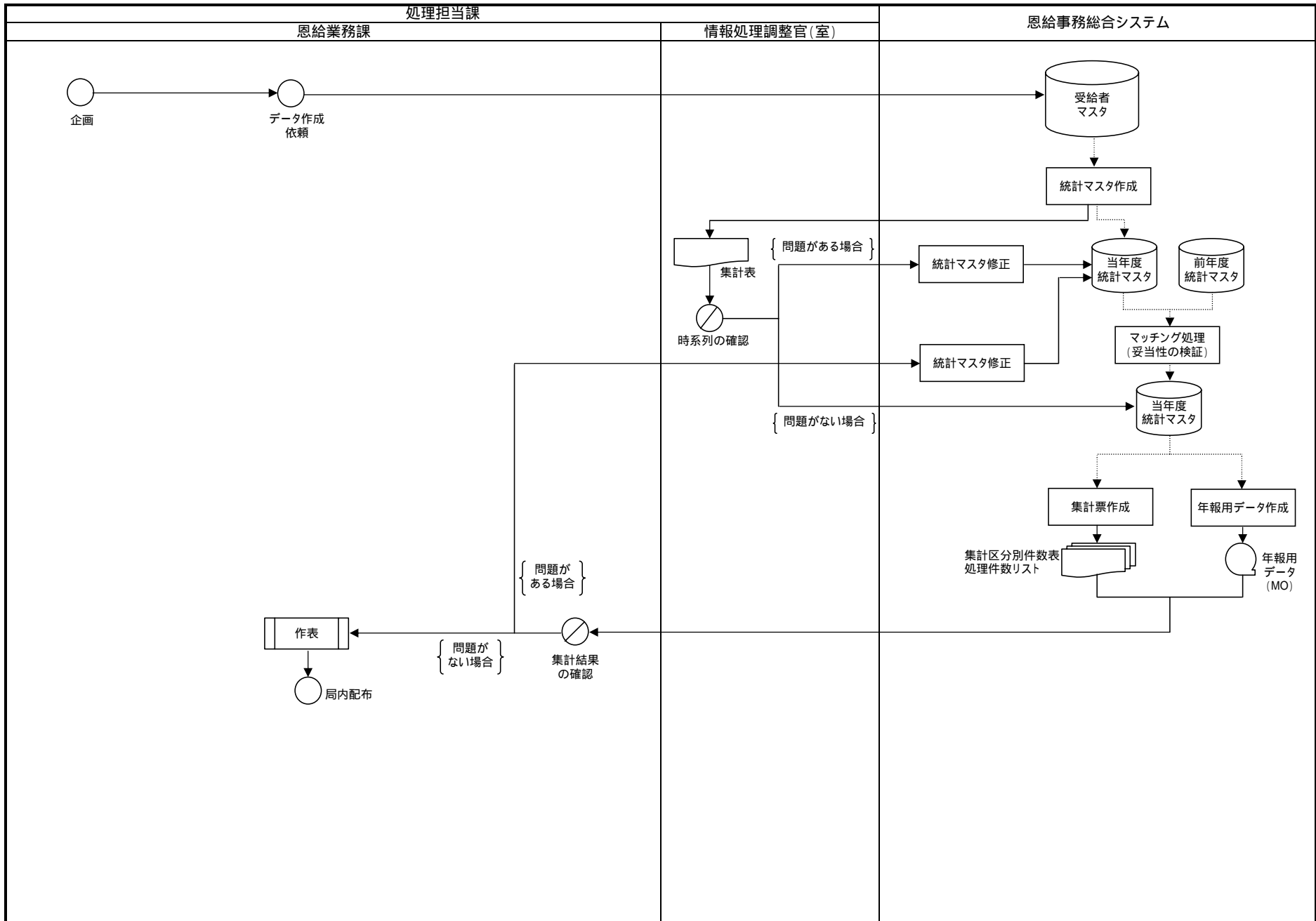

情報体系整理図 (現行体系)	恩給事務総合システム	業務名 (Lv0)	Lv1	資料番号	版数	日付	作成者	1
		恩給業務	Lv2		作成			
			Lv3		改訂			

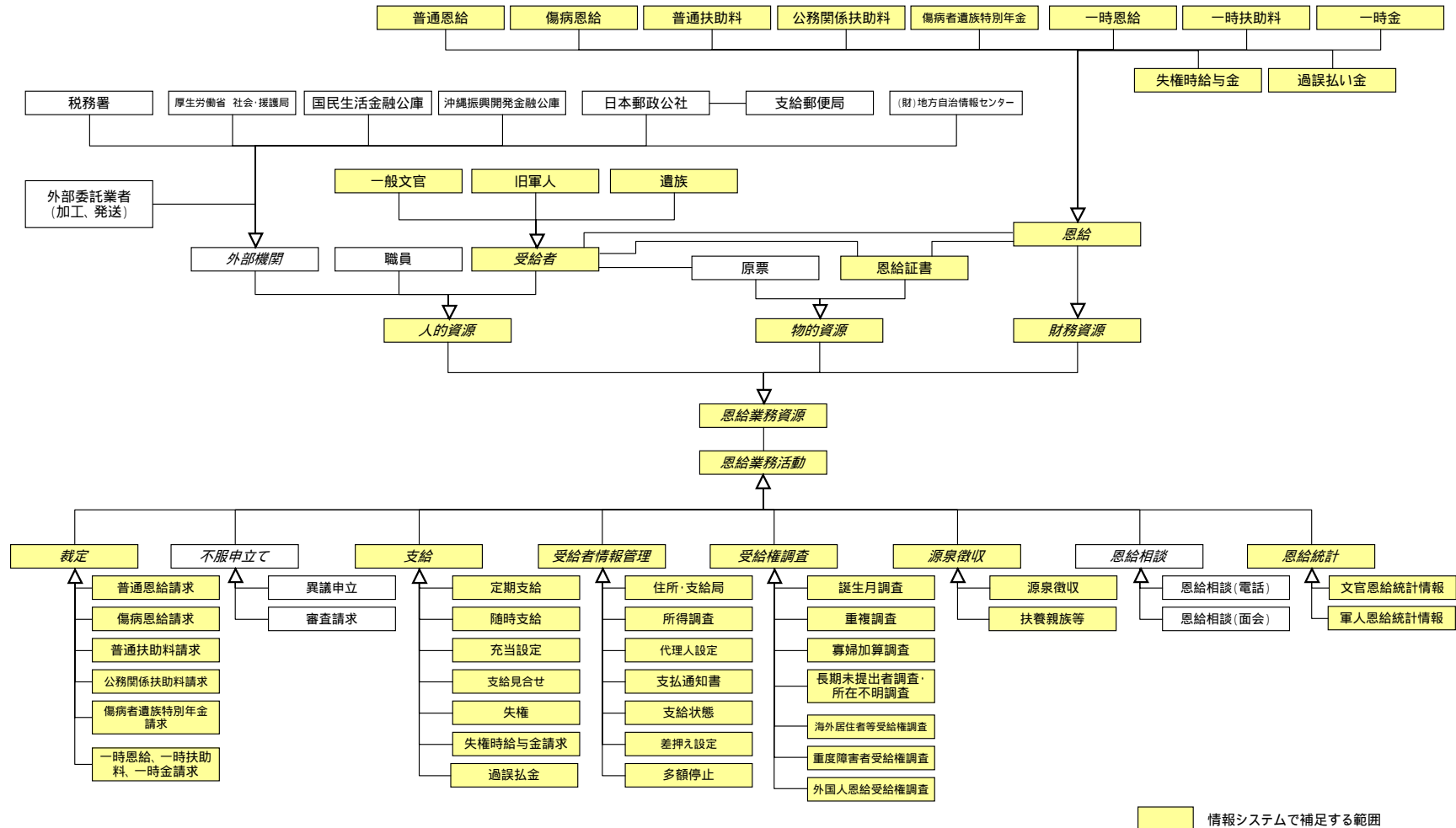

情報システムで補足する範囲



## 2. 将来体系

### < 目次 >

1. 機能構成図
2. 機能情報関連図
3. 業務流れ図
4. 情報体系整理図

機能構成図 (将来体系)	恩給事務総合 システム	業務名	Lv1		資料番号		版数	日付	作成者	1
		恩給業務	Lv2				作成			
			Lv3				改訂			

(レベル1)



(レベル0)

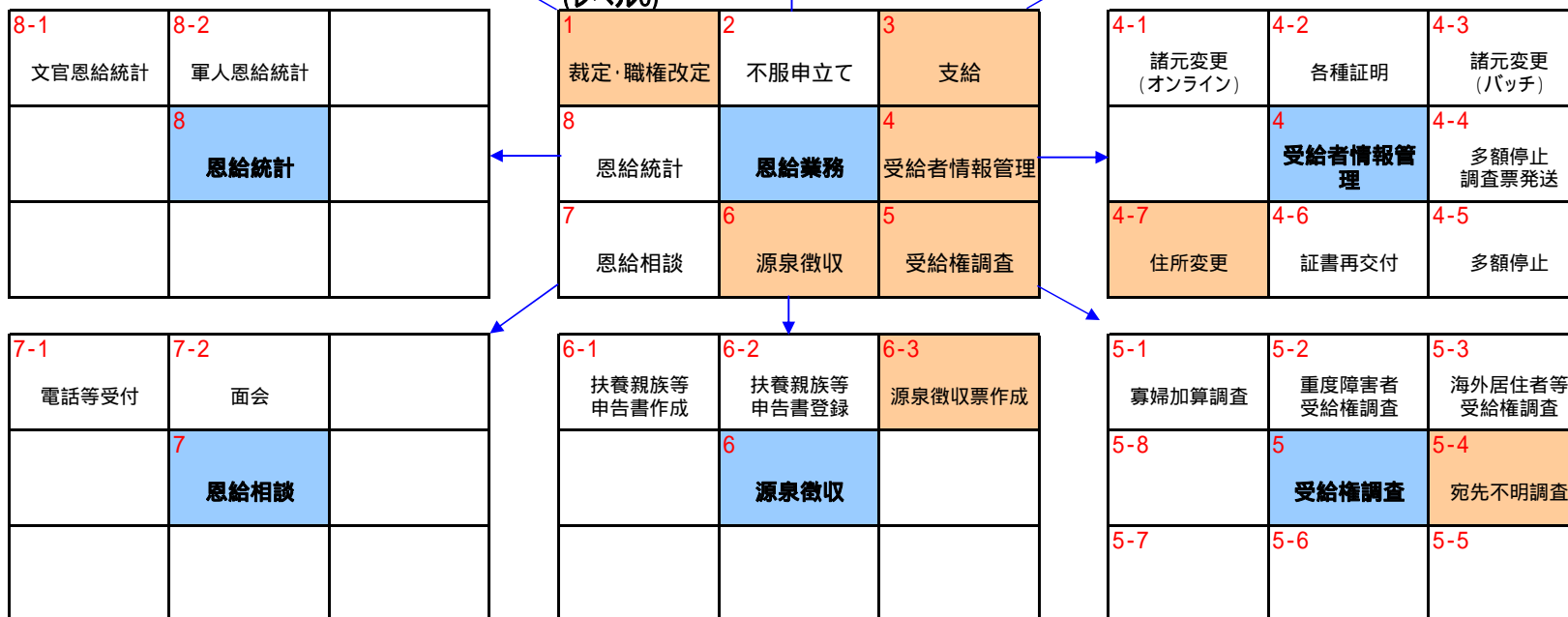

機能構成図 (将来体系)	恩給事務総合 システム	業務名	Lv1	裁定・職権改定	資料番号		版数	日付	作成者	2
		恩給業務	Lv2				作成			
			Lv3				改訂			

(レベル2)



(レベル1)

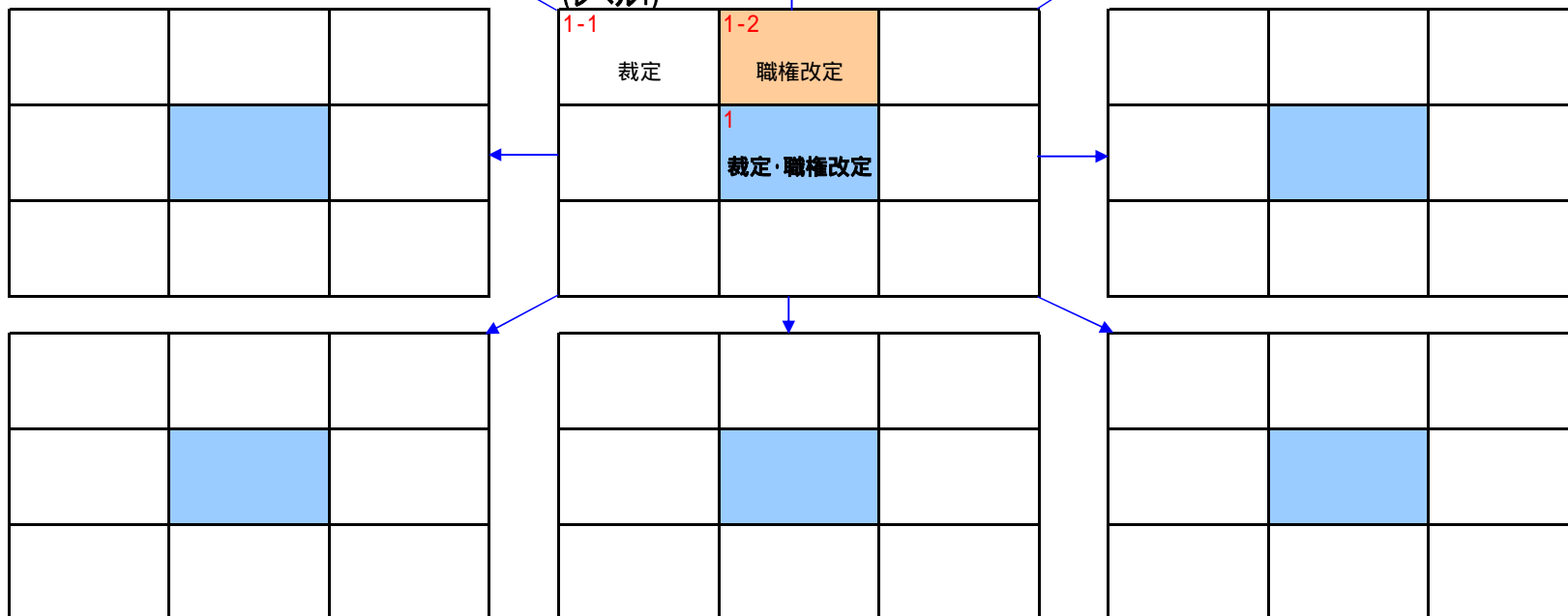

機能構成図 (将来体系)	恩給事務総合 システム	業務名	Lv1	不服申立て	資料番号		版数	日付	作成者	3	
		恩給業務	Lv2				作成				
			Lv3					改訂			

(レベル2)



(レベル1)

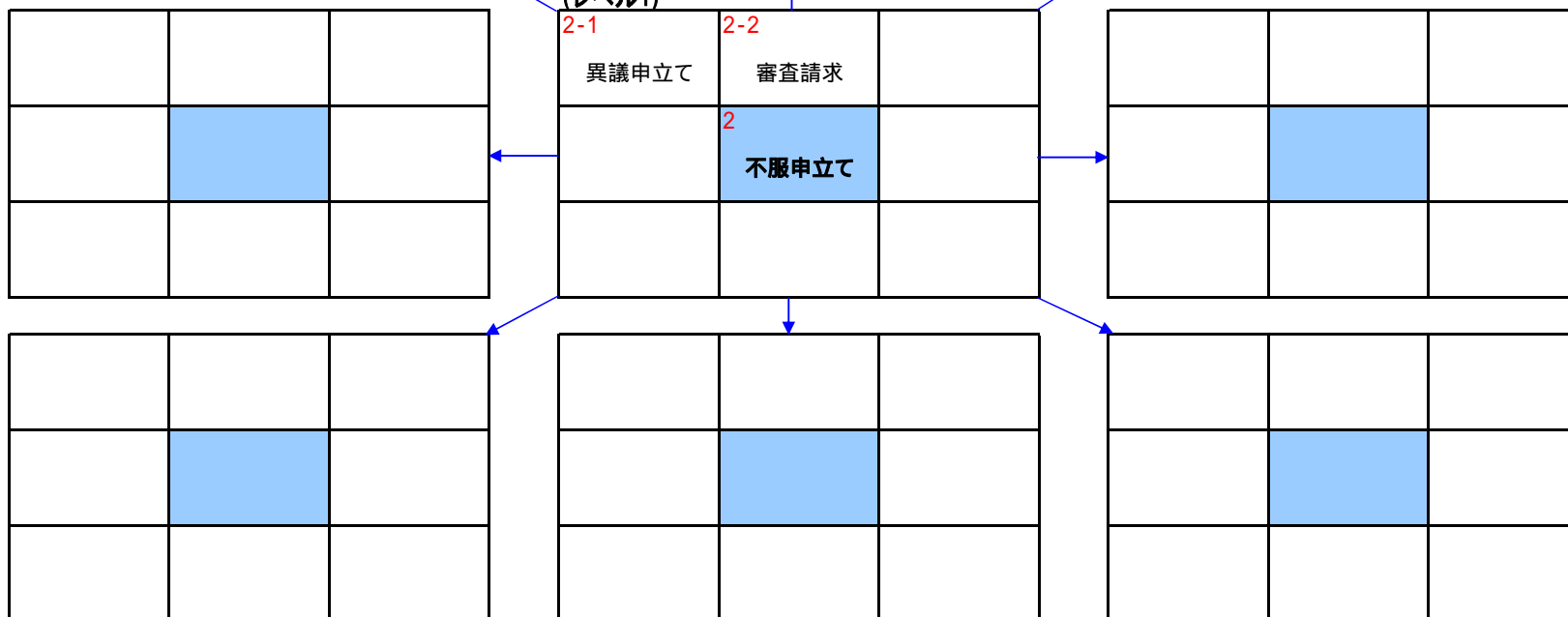

機能構成図 (将来体系)	恩給事務総合 システム	業務名	Lv1	支給	資料番号		版数	日付	作成者	4	
		恩給業務	Lv2				作成				
			Lv3				改訂				

(レベル2)



(レベル1)



機能構成図 (将来体系)	恩給事務総合 システム	業務名	Lv1	受給者情報管理	資料番号		版数	日付	作成者	5
		恩給業務	Lv2				作成			
			Lv3				改訂			

(レベル2)



(レベル1)

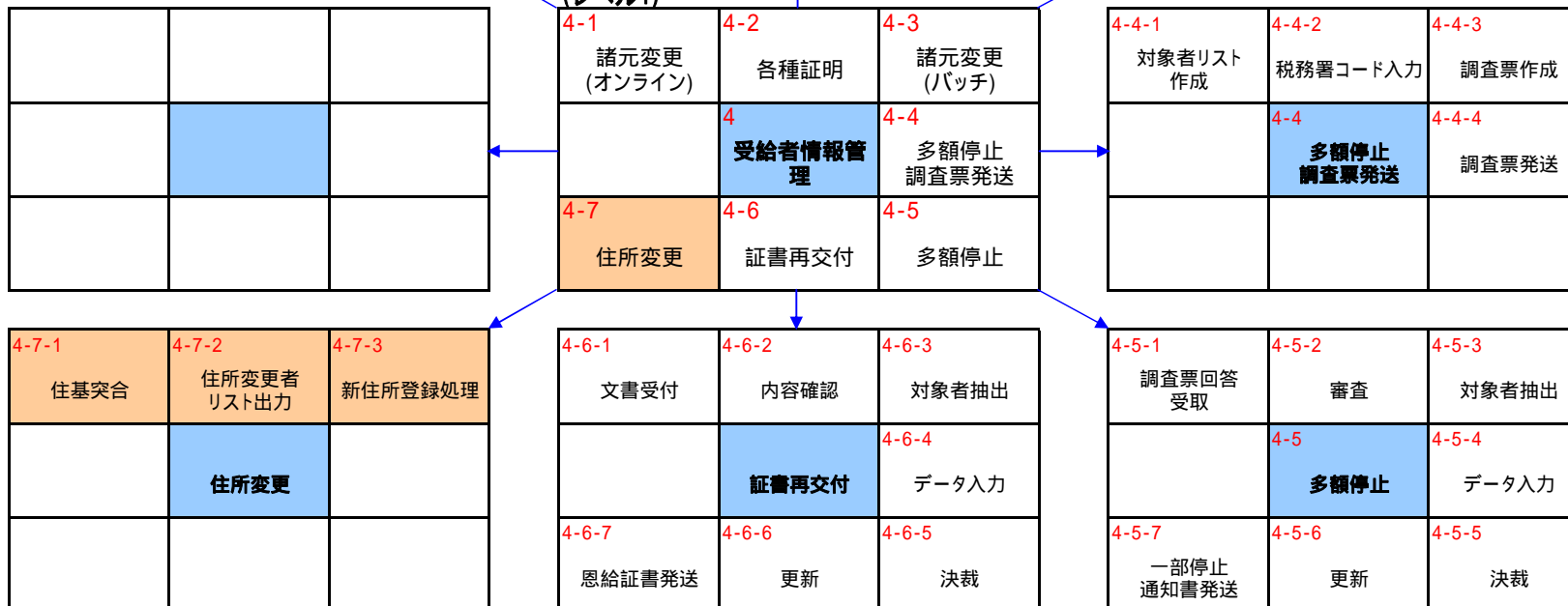

機能構成図 (将来体系)	恩給事務総合 システム	業務名	Lv1	受給権調査	資料番号		版数	日付	作成者	6
		恩給業務	Lv2				作成			
			Lv3				改訂			

(レベル2)



(レベル1)

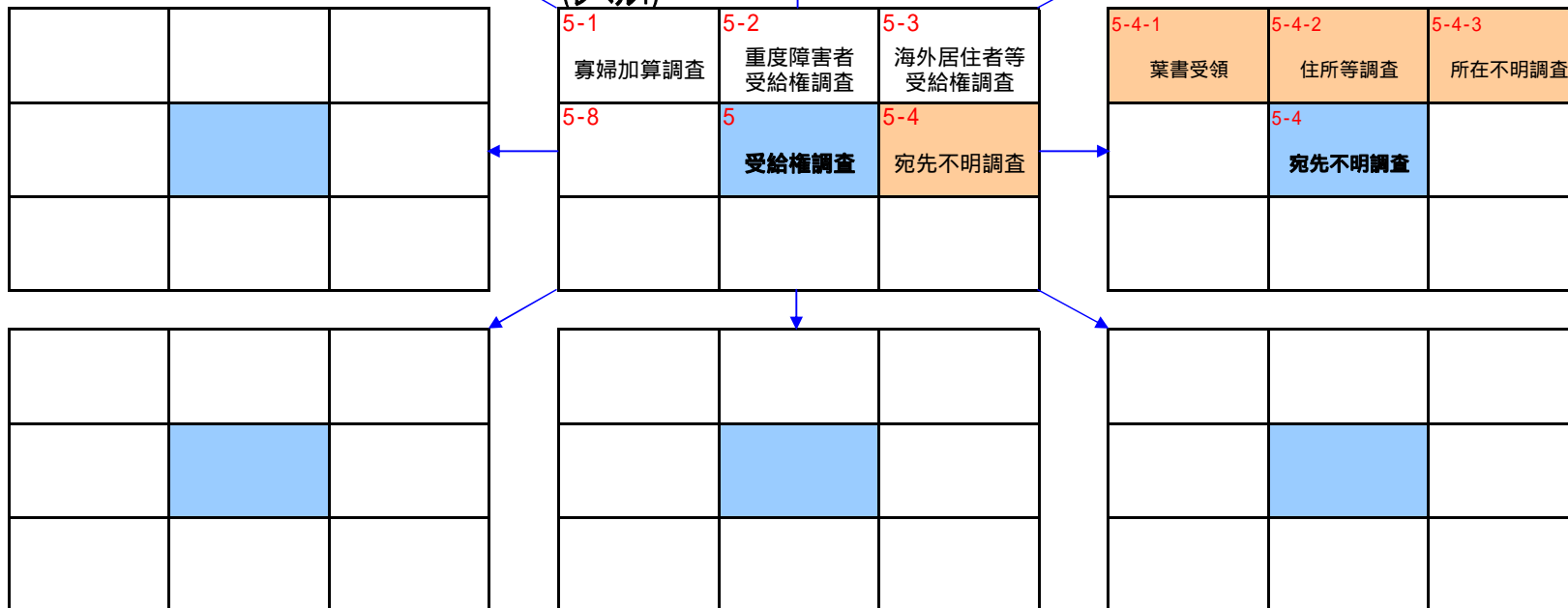

機能構成図 (将来体系)	恩給事務総合 システム	業務名	Lv1	源泉徴収	資料番号		版数	日付	作成者	7
		恩給業務	Lv2				作成			
			Lv3				改訂			

(レベル2)



(レベル1)

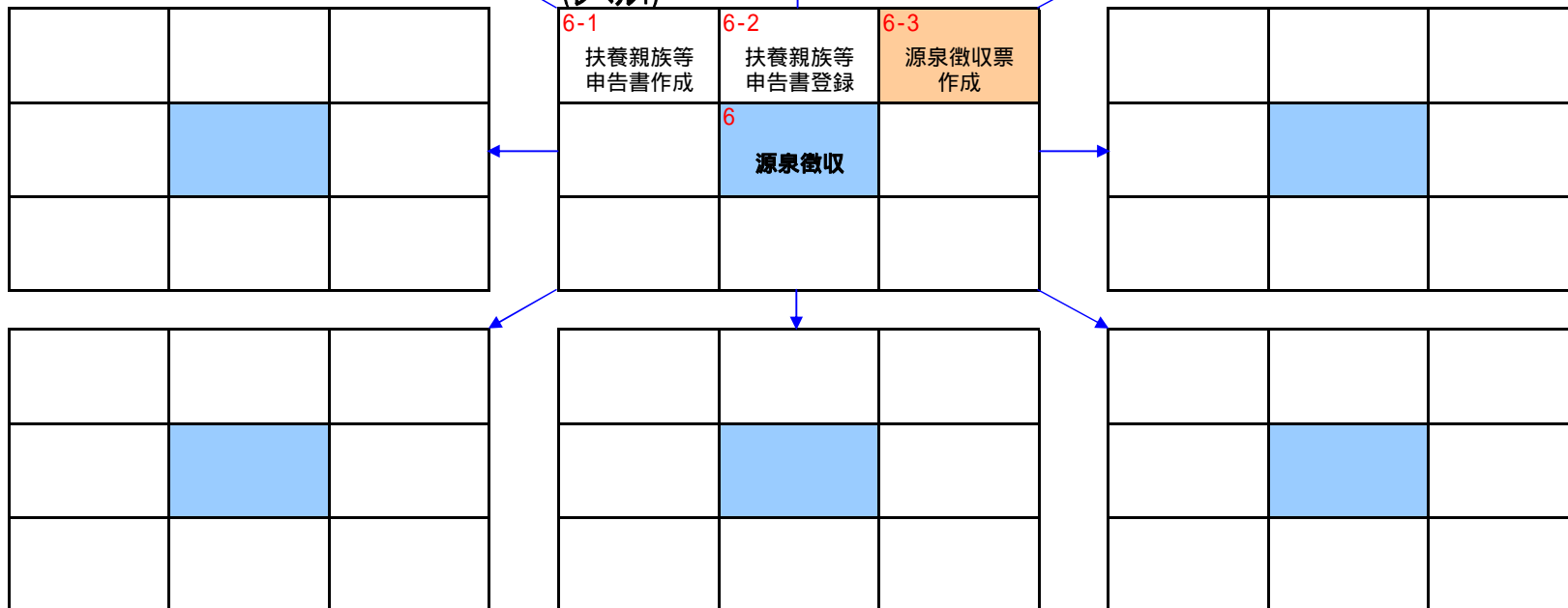



機能構成図 (将来体系)	恩給事務総合 システム	業務名	Lv1	恩給相談	資料番号		版数	日付	作成者	8	
		恩給業務	Lv2				作成				
			Lv3				改訂				

(レベル2)



(レベル1)

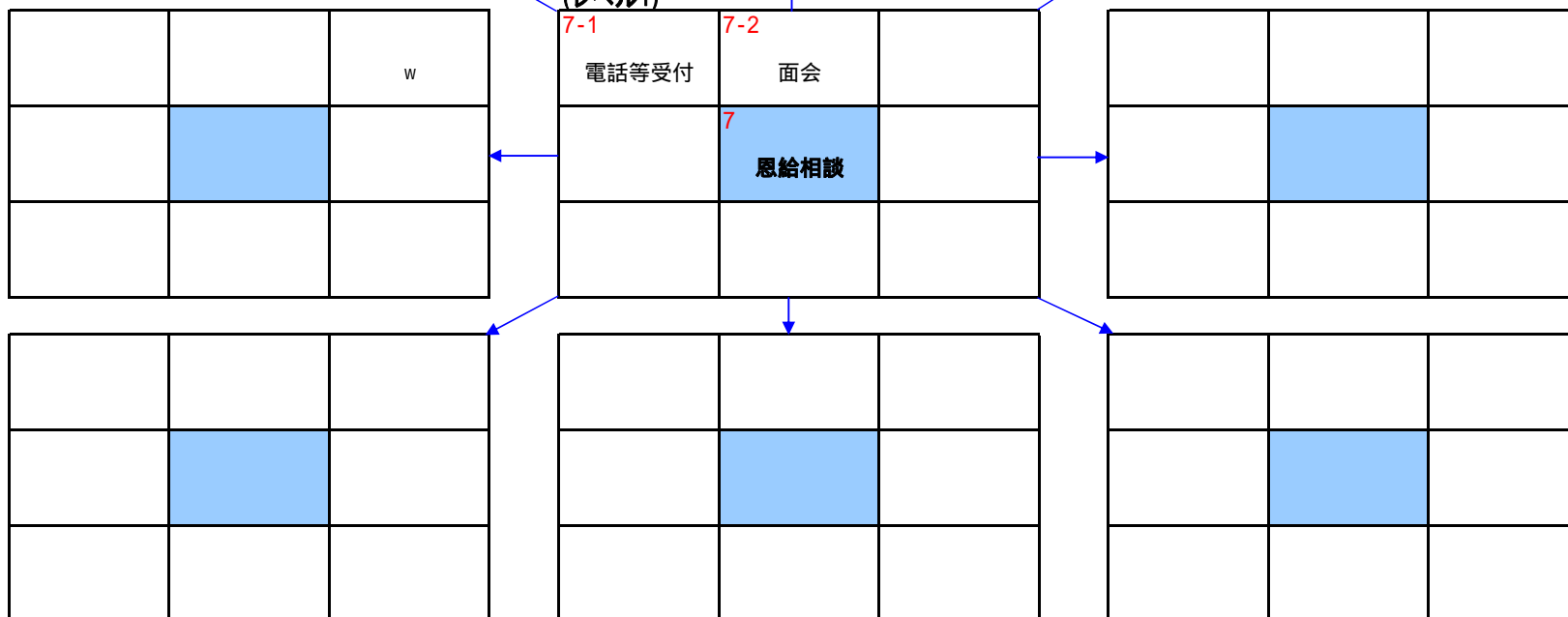

機能構成図 (将来体系)	恩給事務総合 システム	業務名	Lv1	恩給統計	資料番号		版数	日付	作成者	9
		恩給業務	Lv2				作成			
			Lv3				改訂			

(レベル2)



(レベル1)

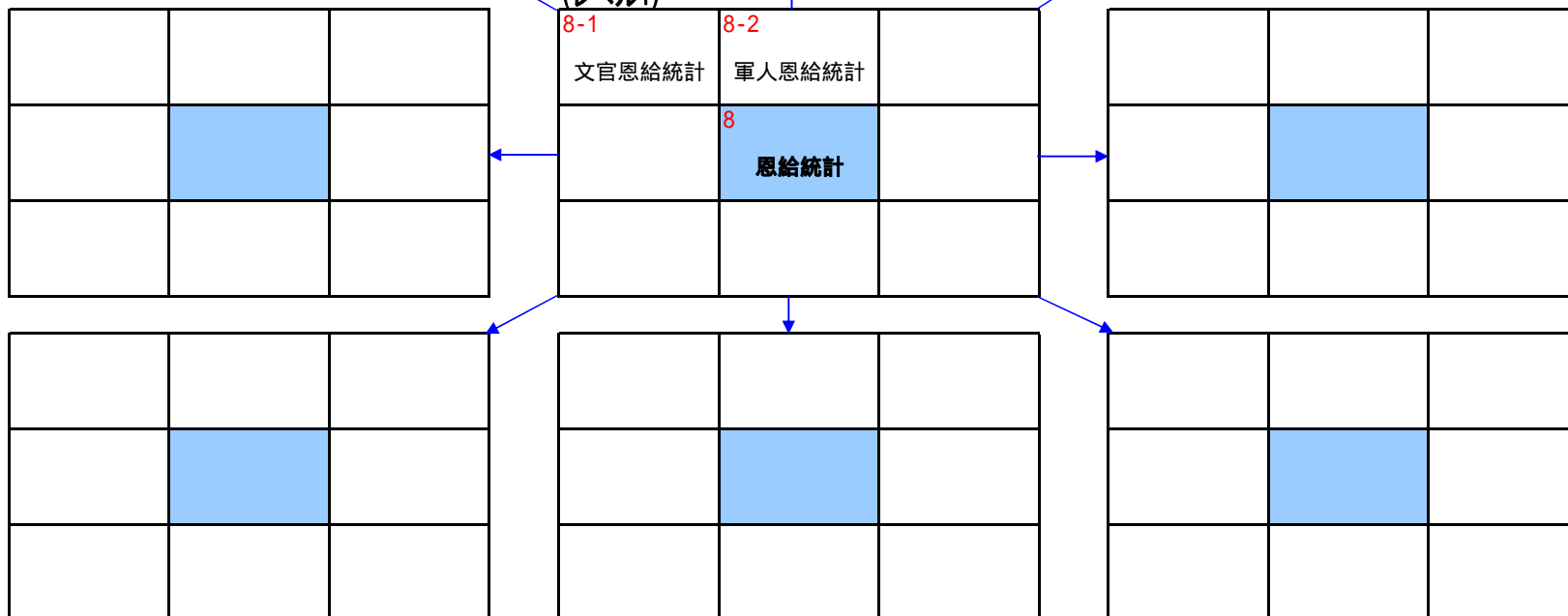



機能情報関連図 (将来体系)		恩給事務総合システム		業務名(Lv0)	資料番号	版数	日付	作成者
				恩給業務		初版		
Lv1	裁定	Lv2		Lv3		Lv4		Lv5

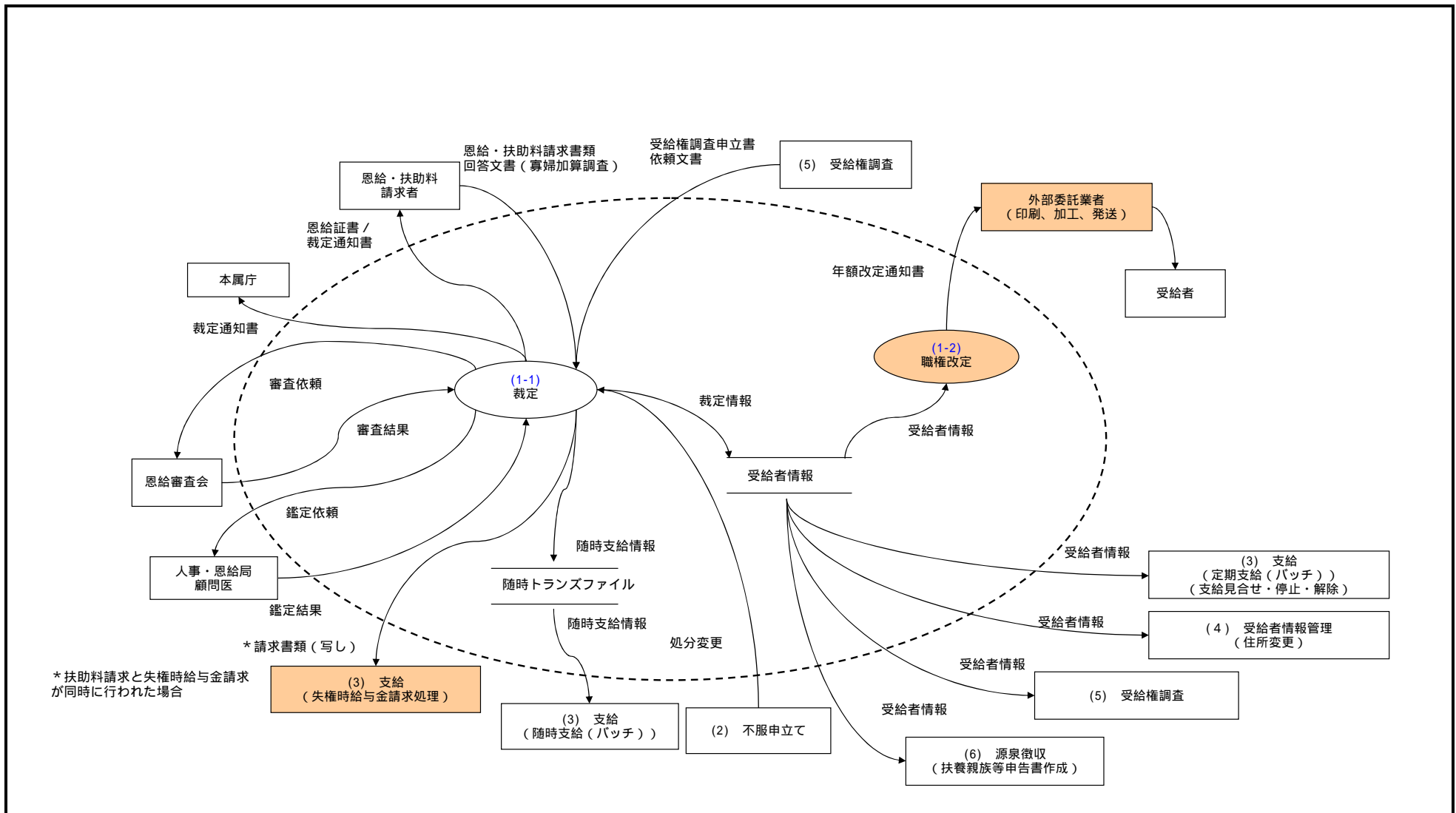

ファンクション

ターミネータ

情報の流れ

データストア

機能情報関連図 (将来体系)		恩給事務総合システム		業務名(Lv0) 恩給業務		資料番号	版数 初版	日付	作成者
Lv1	不服申立て	Lv2		Lv3					
						Lv5			

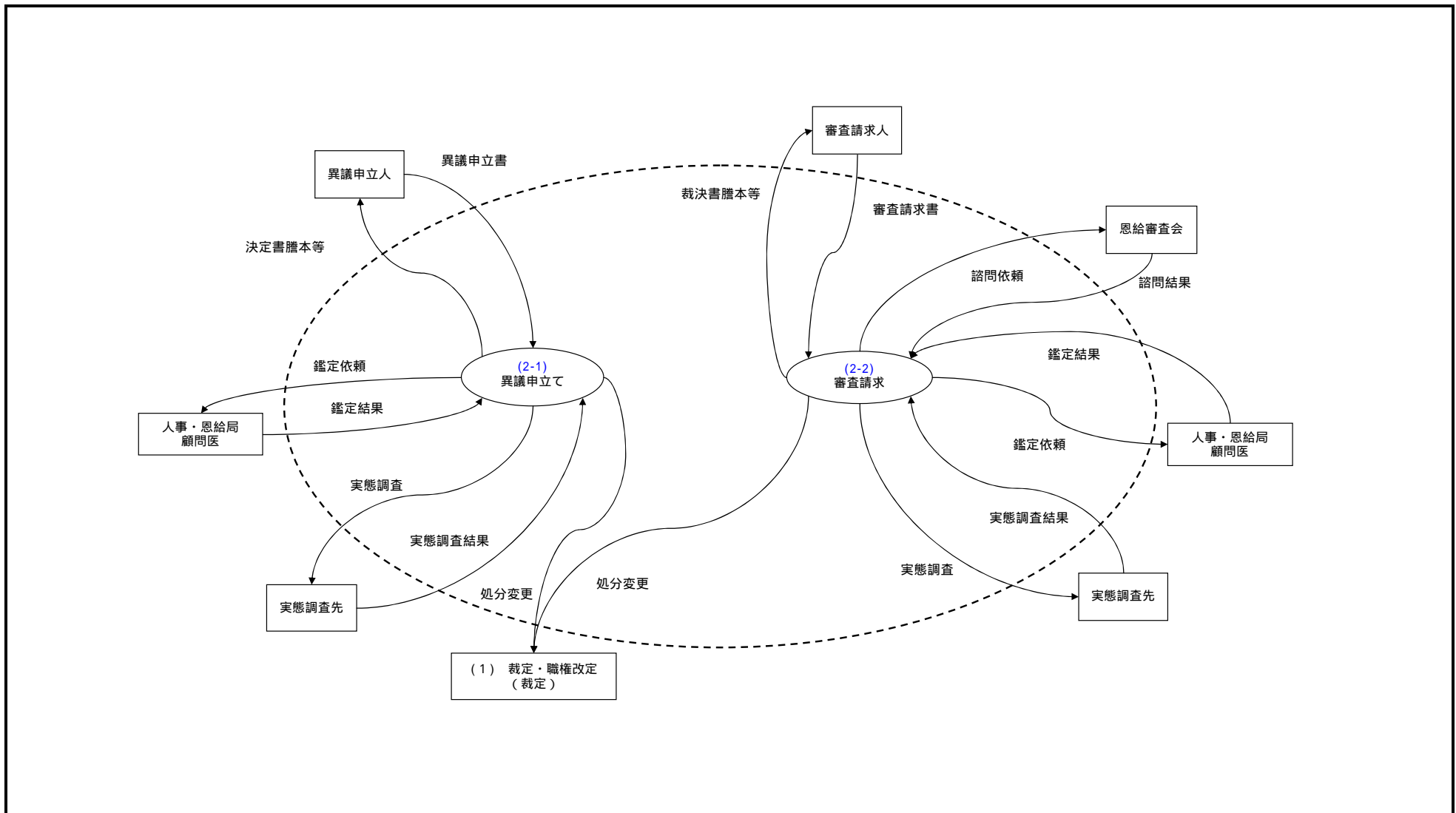

機能情報関連図 (将来体系)		恩給事務総合システム			業務名(Lv0)	資料番号	版数	日付	作成者
					恩給業務		初版		
Lv1	支給	Lv2		Lv3		Lv4		Lv5	

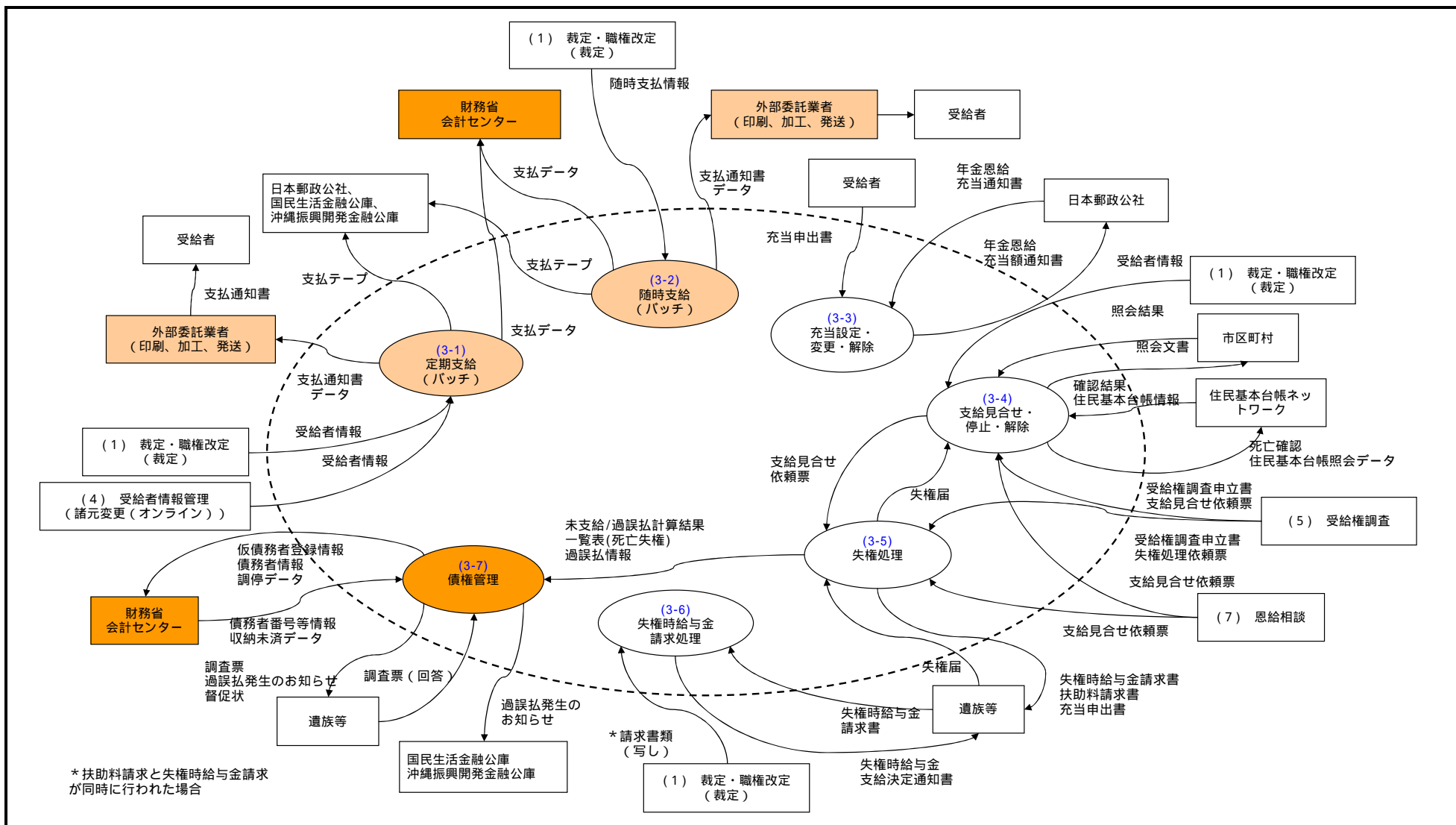

機能情報関連図 (将来体系)		恩給事務総合システム			業務名(Lv0)	資料番号	版数	日付	作成者
Lv1 受給者情報管理		Lv2	Lv3	Lv4	恩給業務		初版		

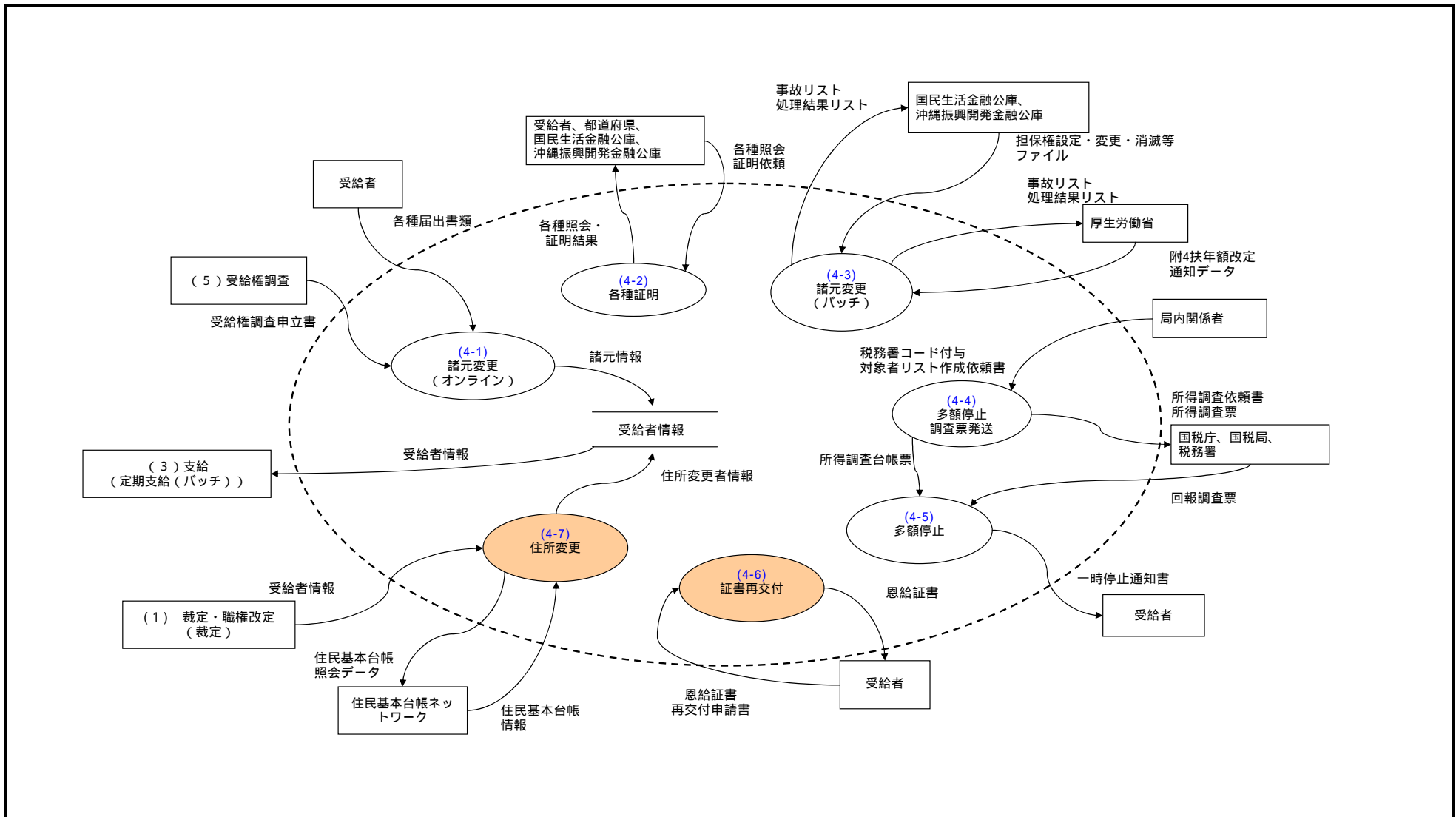

ファンクション

ターミネータ

情報の流れ

データストア





機能情報関連図 (将来体系)		恩給事務総合システム		業務名(Lv0)	資料番号	版数	日付	作成者
Lv1		Lv2		Lv3		Lv4		Lv5
源泉徴収				恩給業務				

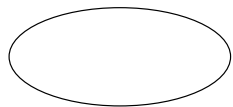
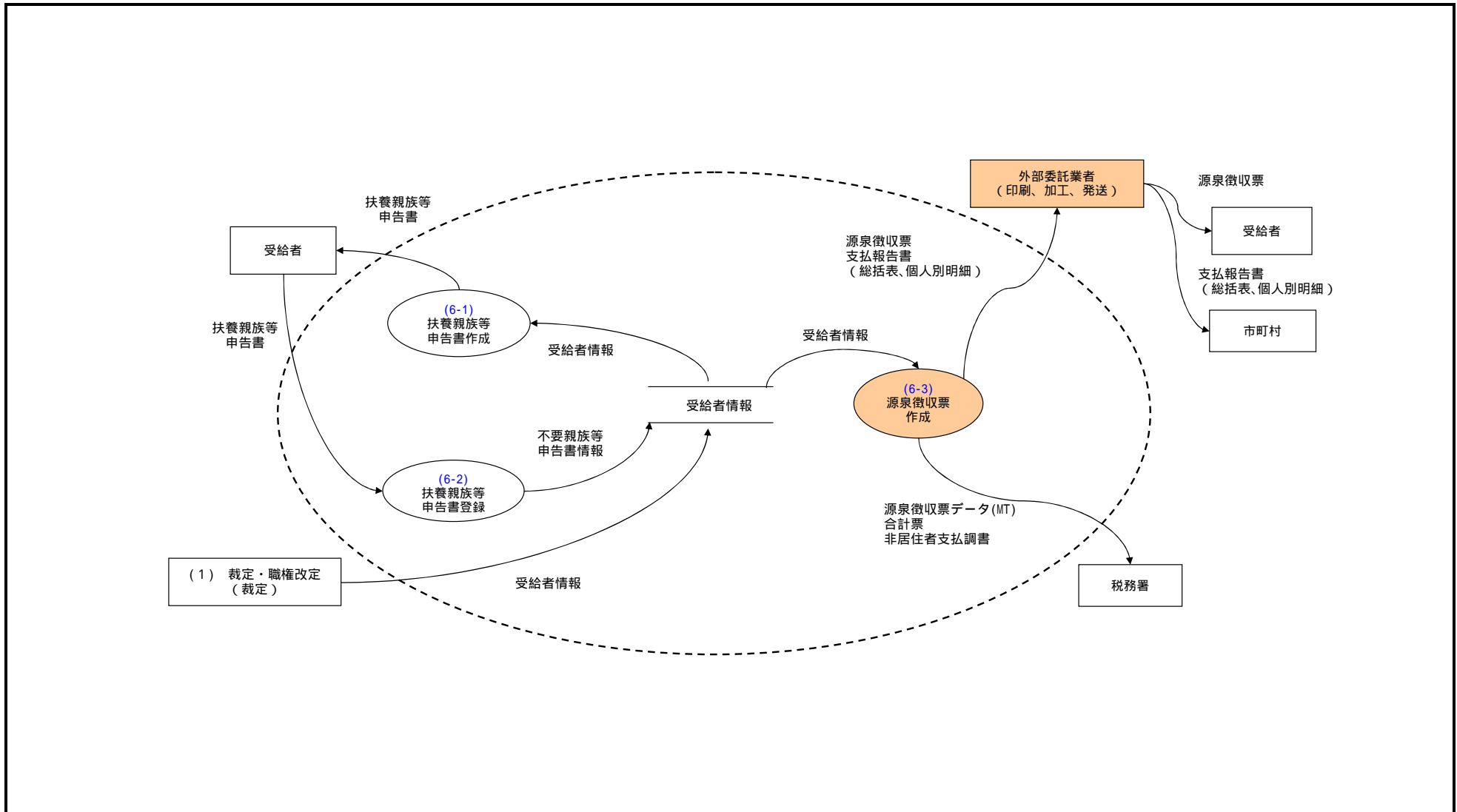

ファンクション



ターミネータ



情報の流れ



データストア

機能情報関連図 (将来体系)		恩給事務総合システム		業務名(Lv0)	資料番号	版数	日付	作成者
				恩給業務		初版		
Lv1	恩給相談	Lv2		Lv3		Lv4		Lv5

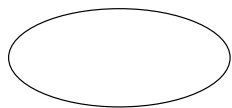
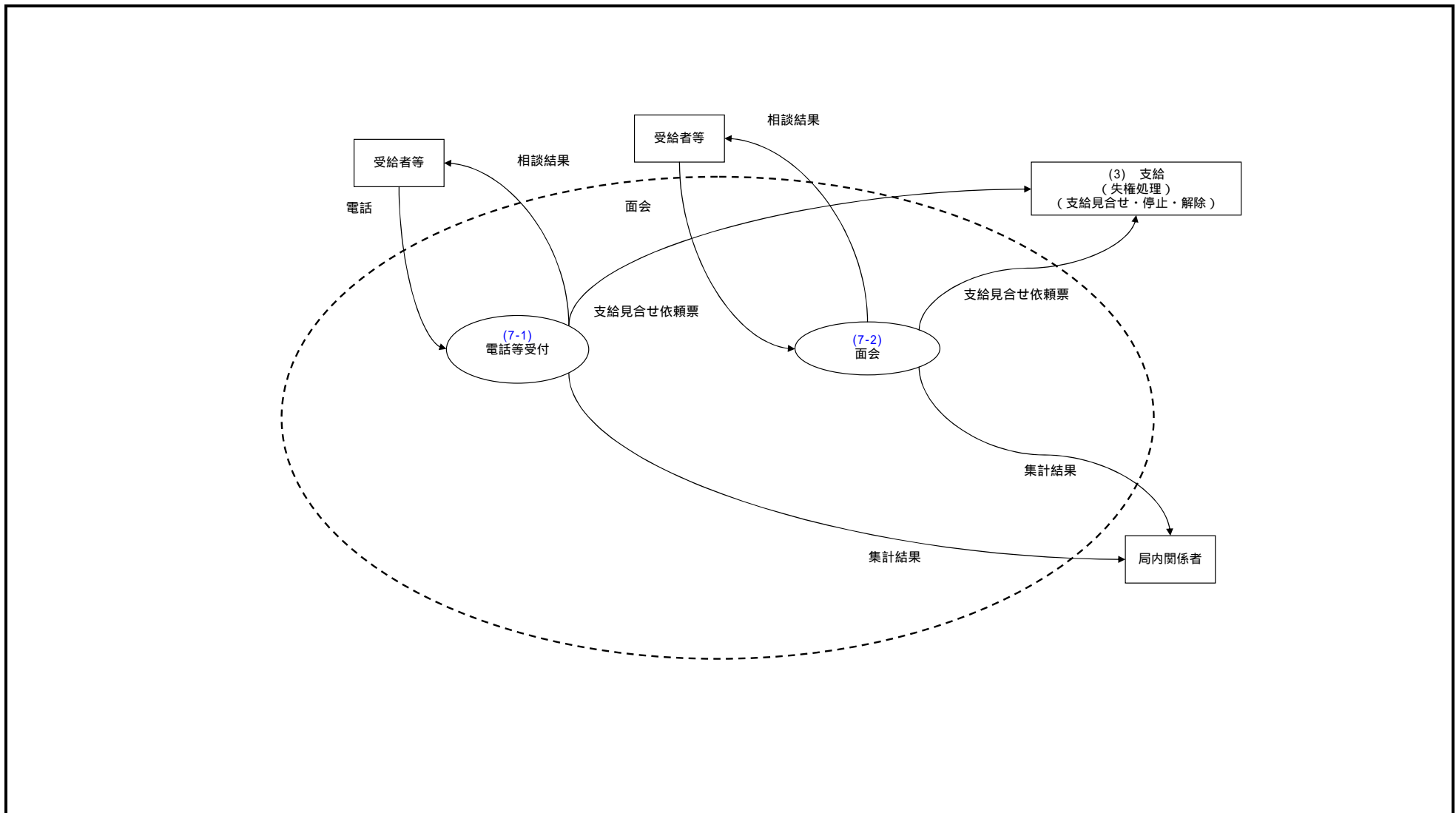

ファンクション



ターミナータ



情報の流れ



データストア

機能情報関連図 (将来体系)		恩給事務総合システム			業務名(Lv0)	資料番号	版数	日付	作成者
					恩給業務		初版		
Lv1	恩給統計	Lv2		Lv3		Lv4		Lv5	

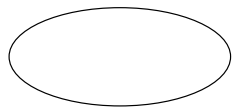
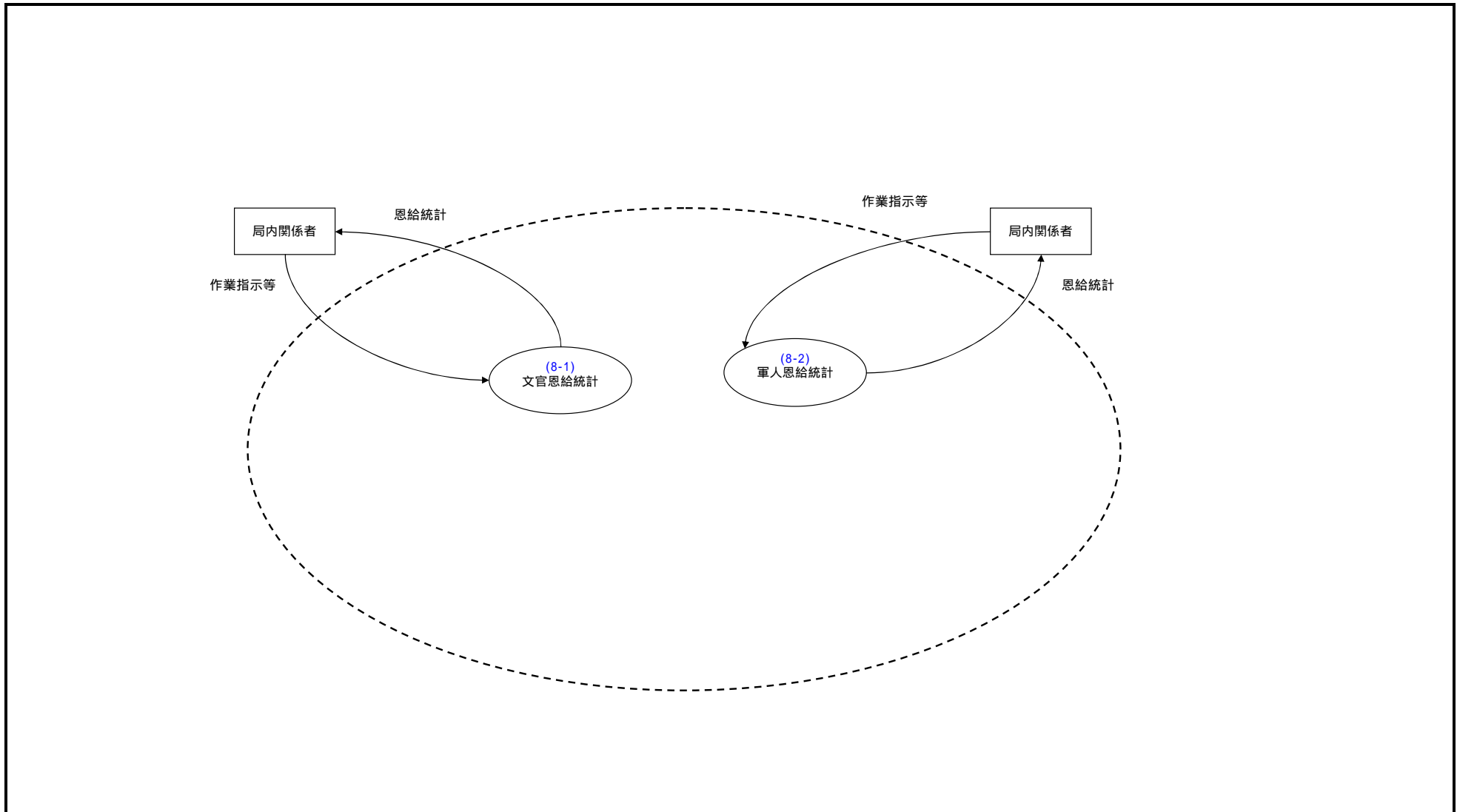

ファンクション



ターミネータ



情報の流れ



データストア

機能情報関連図 (将来体系)		恩給事務総合システム			業務名(Lv0)	資料番号	版数	日付	作成者
					恩給業務		初版		
Lv1	裁定	Lv2	裁定	Lv3					
					Lv4				
							Lv5		

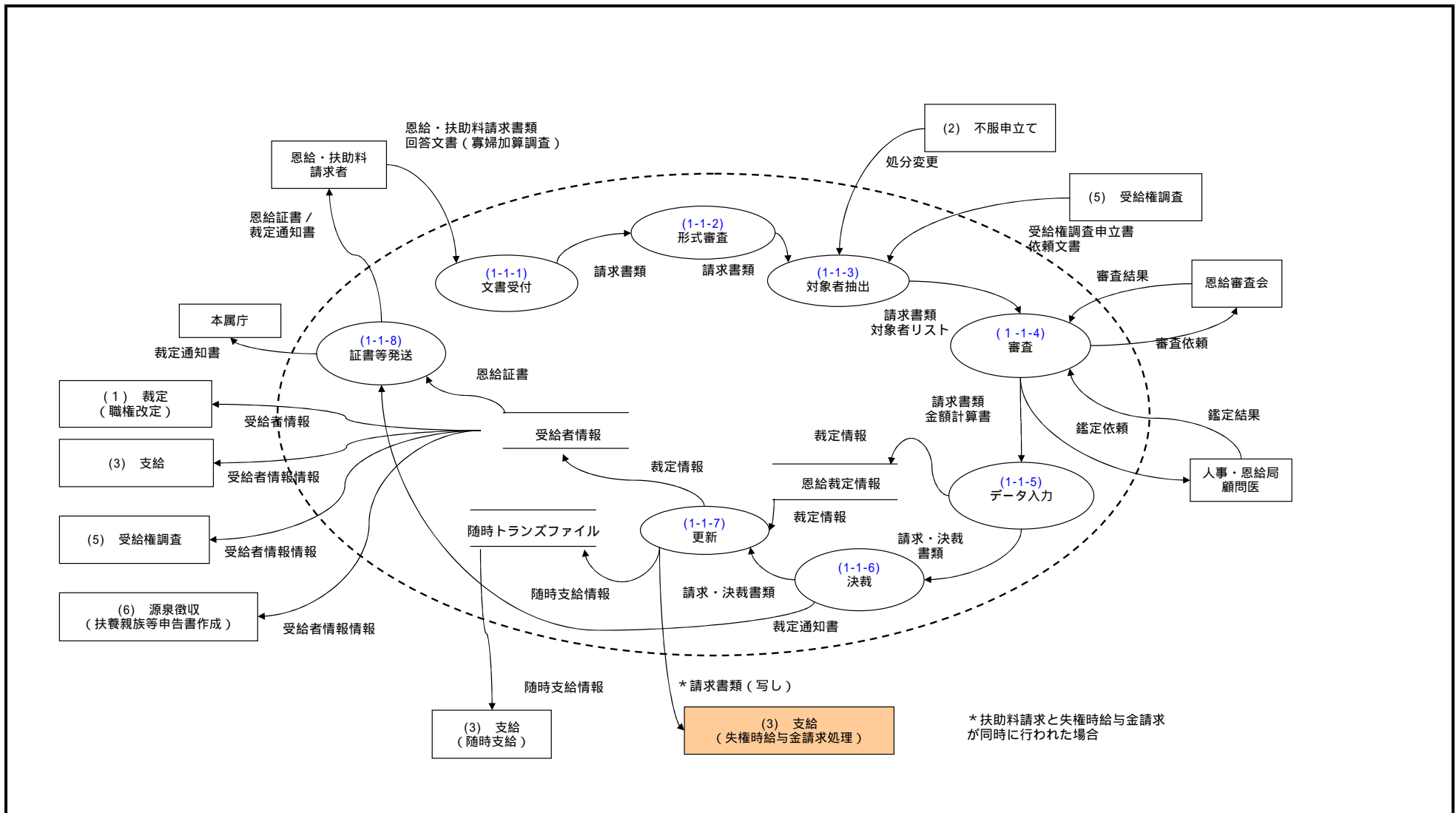

ファンクション

ターミネータ

情報の流れ

データストア

機能情報関連図 (将来体系)		恩給事務総合システム			業務名(Lv0)	資料番号	版数	日付	作成者
					恩給業務		初版		
Lv1	裁定	Lv2	職権改定	Lv3		Lv4		Lv5	

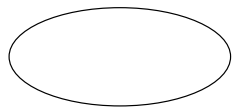
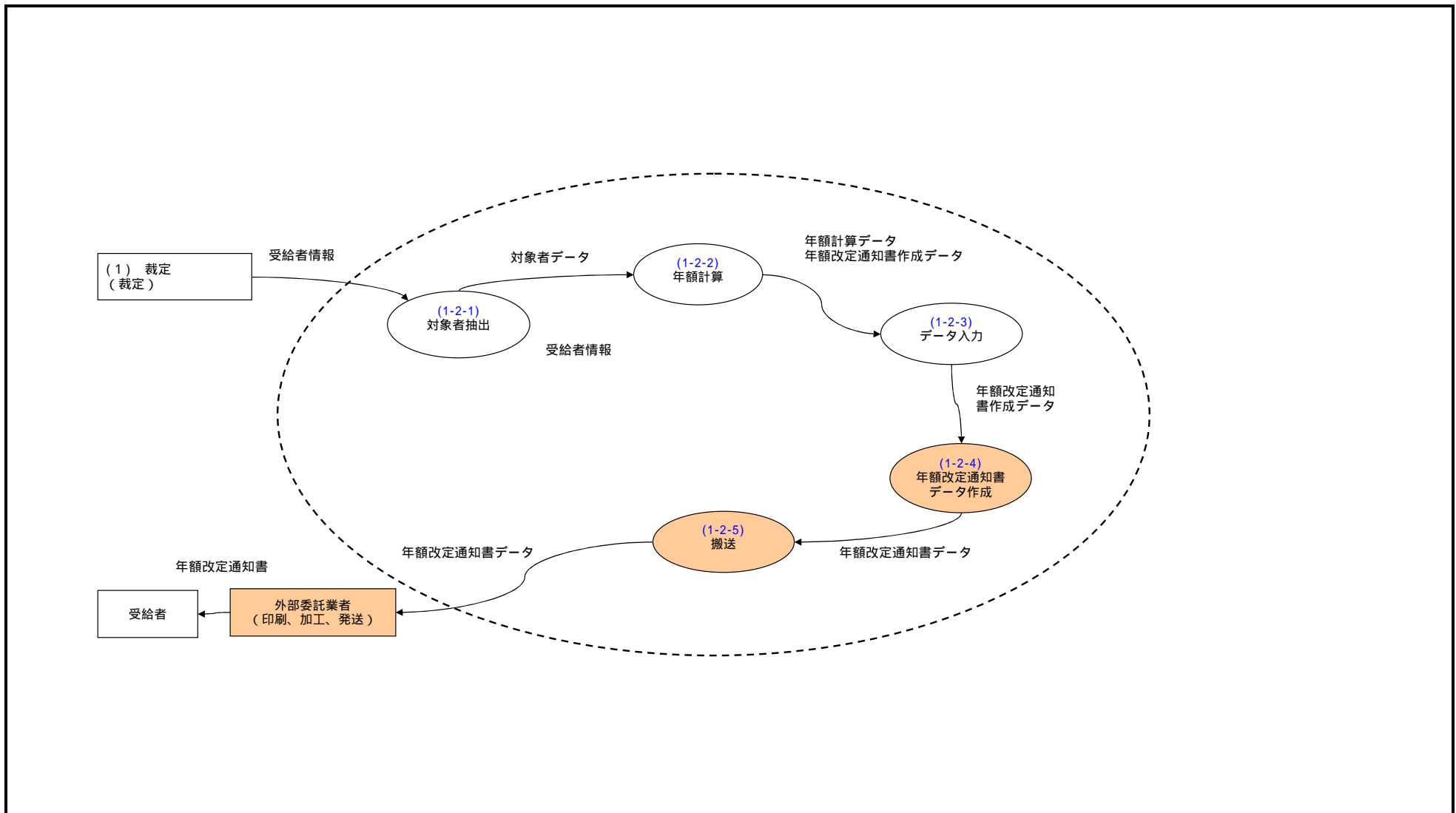

ファンクション



ターミネータ



情報の流れ



データストア

機能情報関連図 (将来体系)		恩給事務総合システム			業務名(Lv0)	資料番号	版数	日付	作成者
					恩給業務		初版		
Lv1	不服申立て	Lv2	異議申立て	Lv3					
					Lv4			Lv5	

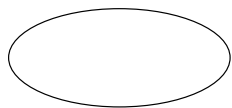
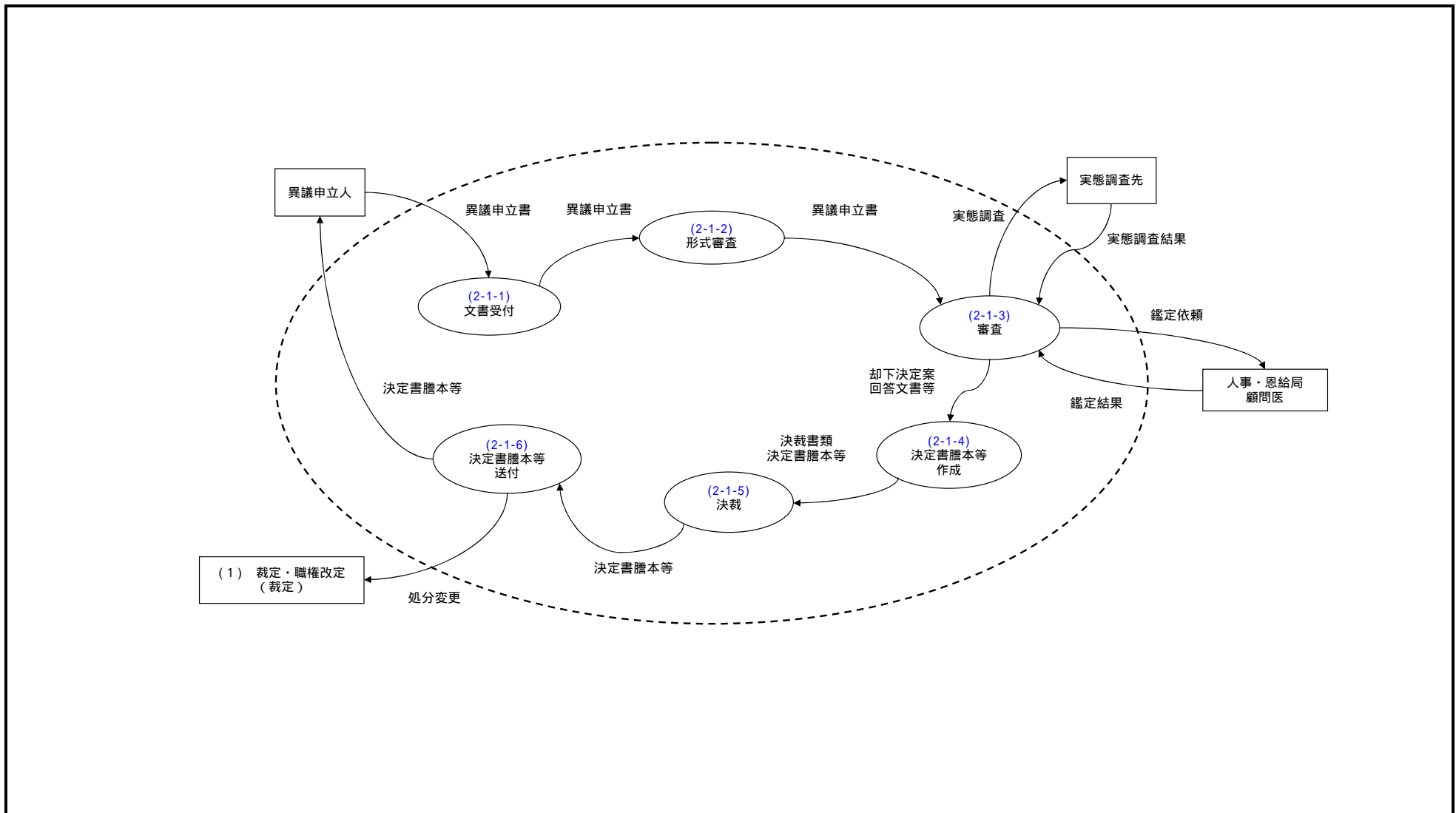

ファンクション



ターミネータ



情報の流れ



データストア

機能情報関連図 (将来体系)		恩給事務総合システム		業務名(Lv0) 恩給業務		資料番号	版数 初版	日付	作成者
Lv1	不服申立て	Lv2	審査請求	Lv3					
						Lv5			

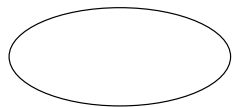
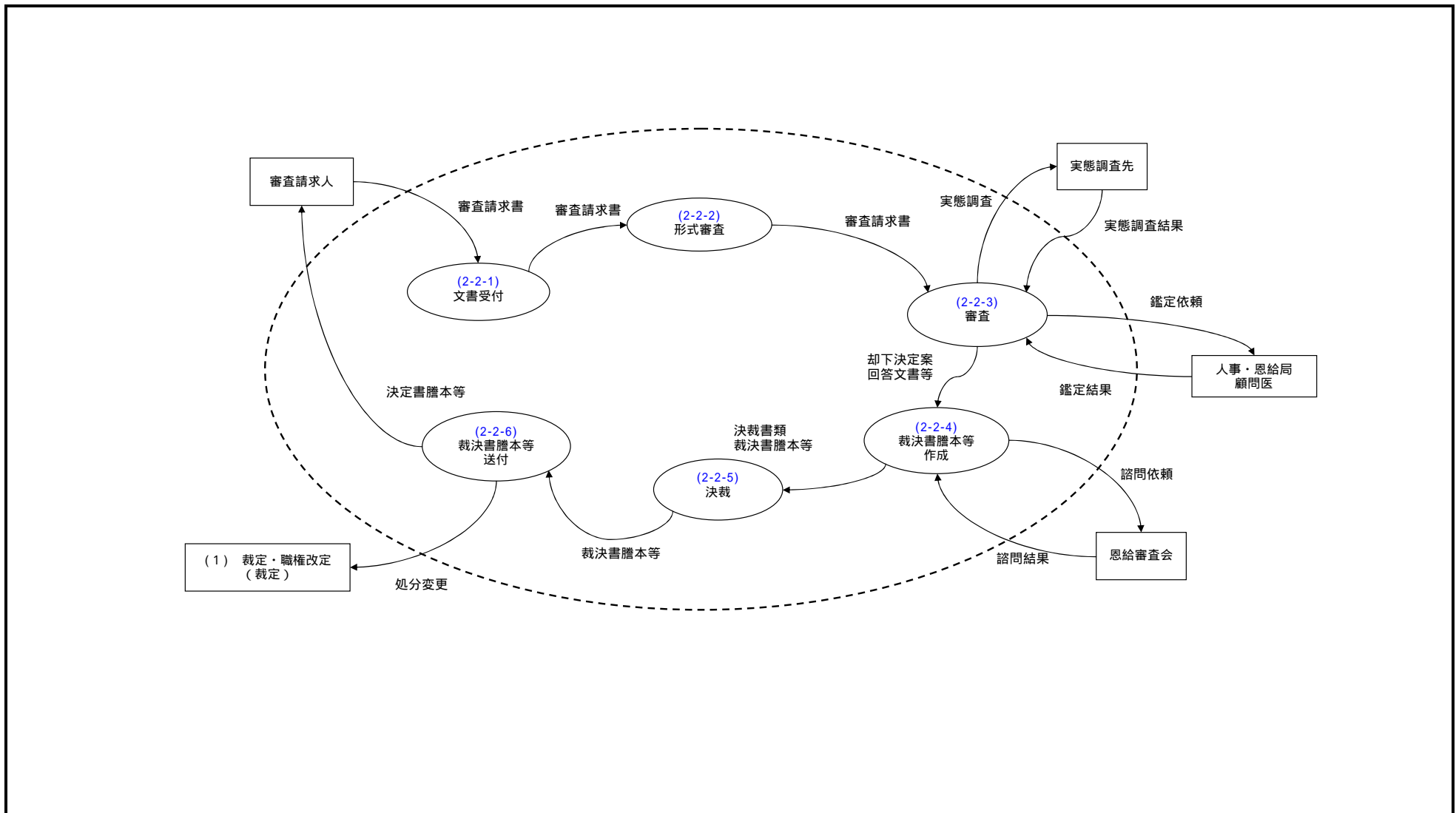

ファンクション



ターミネータ



情報の流れ

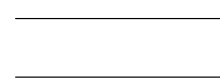

データストア

機能情報関連図 (将来体系)		恩給事務総合システム		業務名(Lv0) 恩給業務		資料番号	版数 初版	日付	作成者
Lv1	支給	Lv2	定期支給(バッチ)	Lv3					
						Lv5			

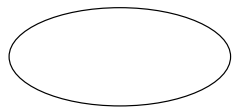
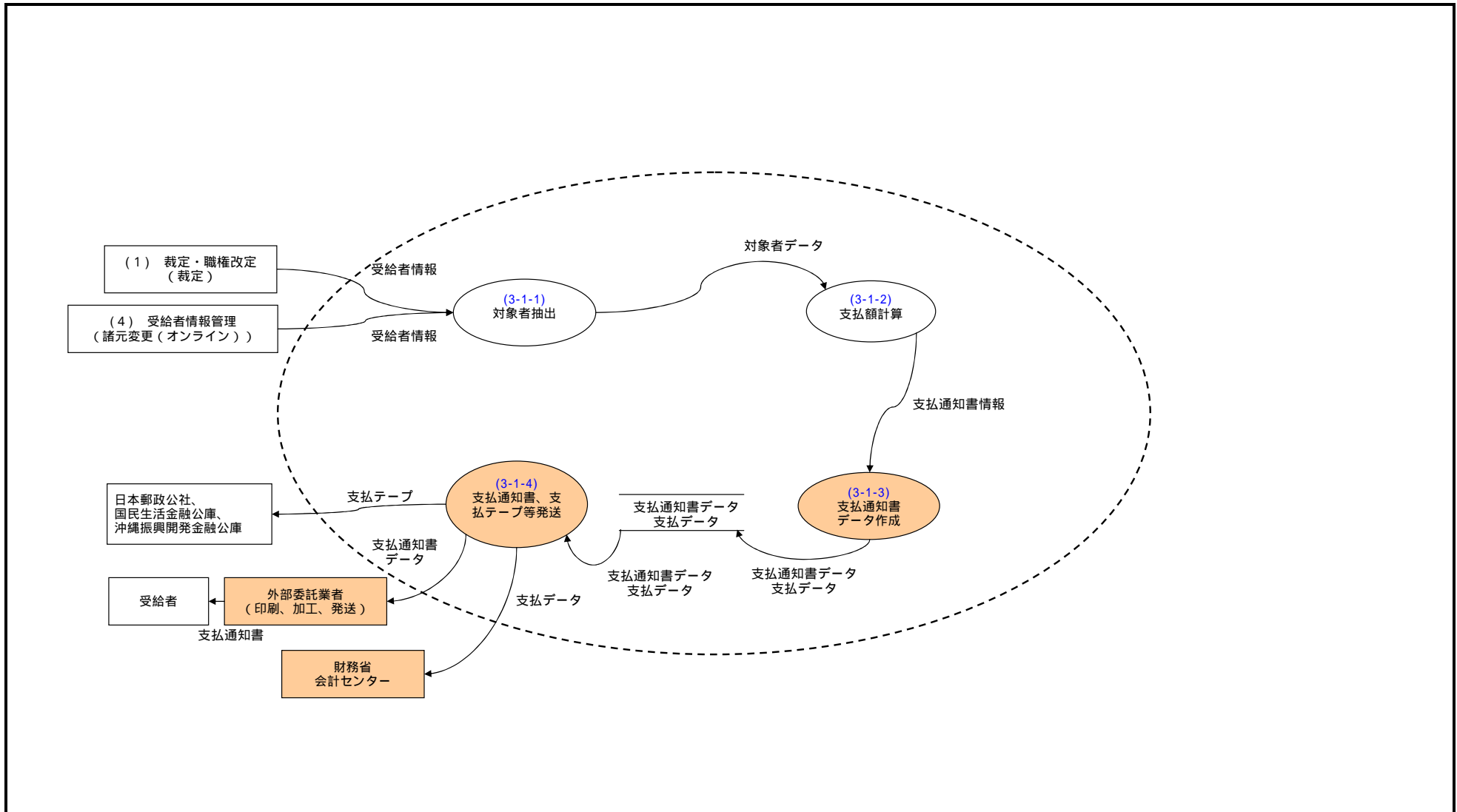

ファンクション



ターミナー



情報の流れ

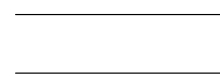

データストア



機能情報関連図 (将来体系)		恩給事務総合システム		業務名(Lv0) 恩給業務		資料番号	版数 初版	日付	作成者
Lv1	支給	Lv2	随時支給(バッチ)	Lv3					

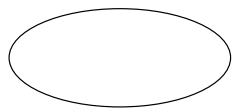
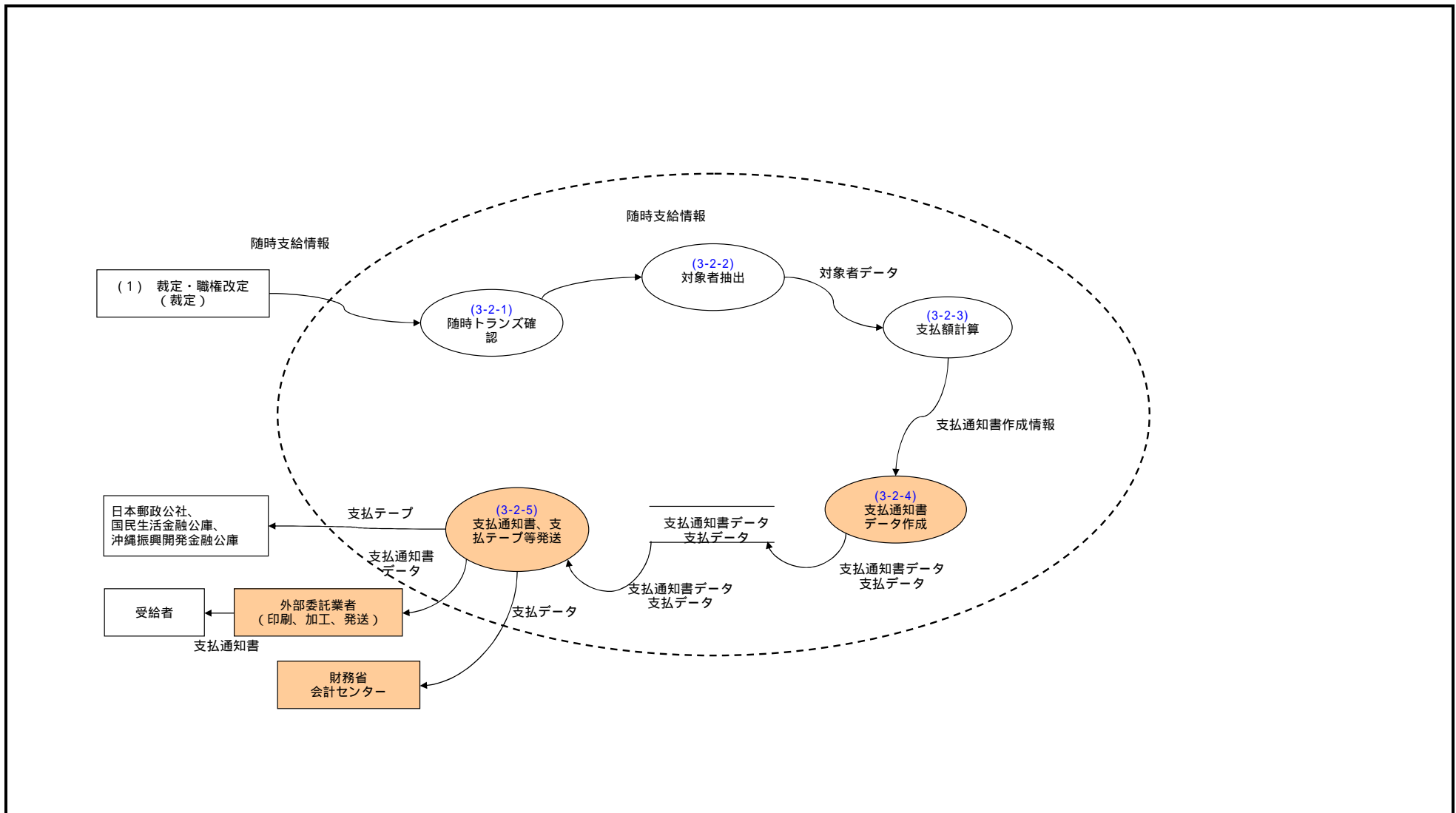

ファンクション



ターミナー



情報の流れ



データストア

機能情報関連図 (将来体系)		恩給事務総合システム		業務名(Lv0)	資料番号	版数	日付	作成者
				恩給業務		初版		
Lv1	支給	Lv2	充当設定・変更・解除	Lv3		Lv4		Lv5

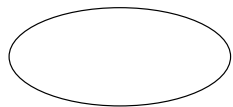
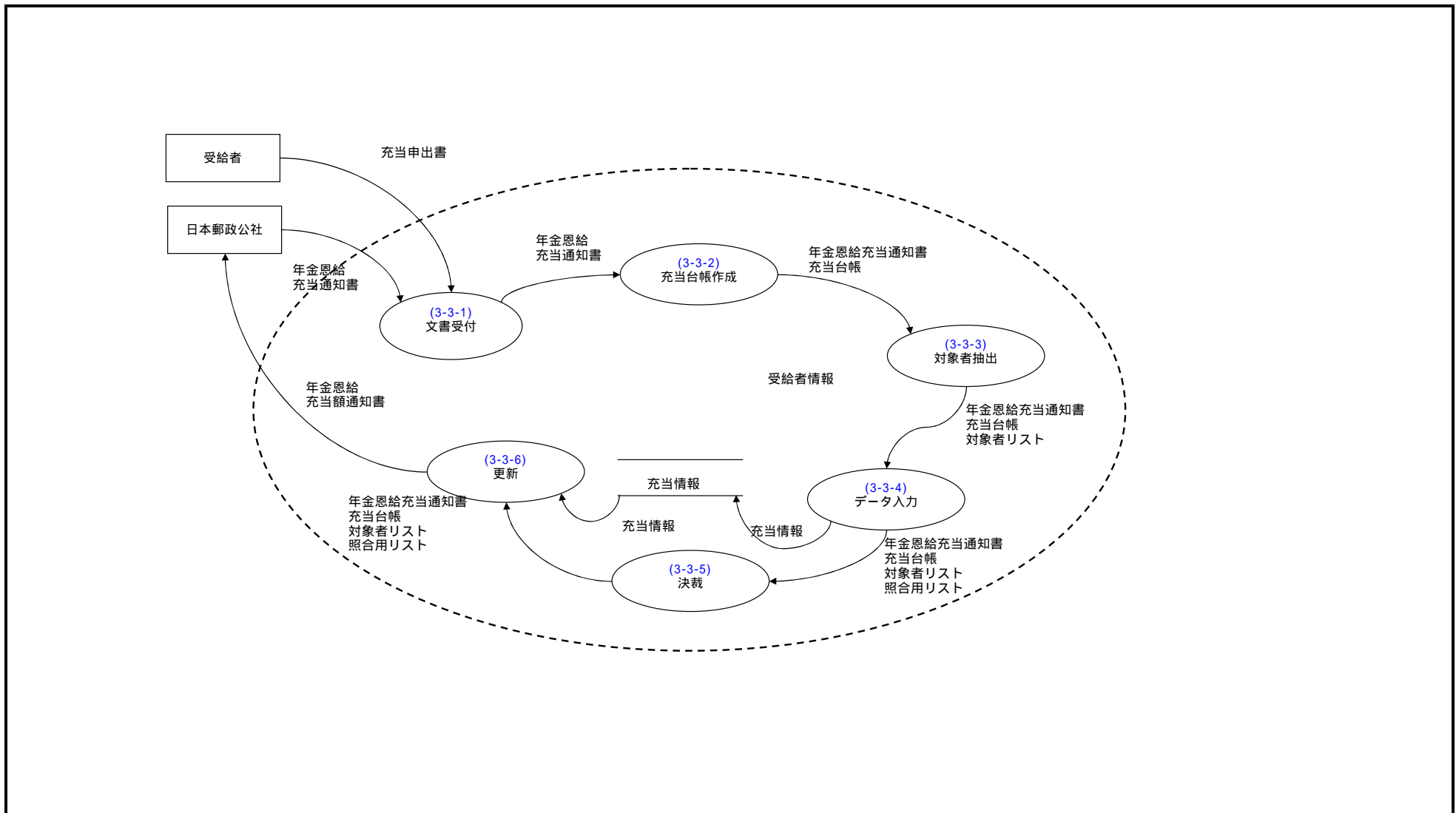

ファンクション



ターミナータ



情報の流れ

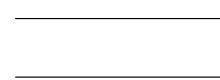

データストア

機能情報関連図 (将来体系)		恩給事務総合システム		業務名(Lv0)	資料番号	版数	日付	作成者
				恩給業務		初版		
Lv1	支給	Lv2	支給見合せ・停止・解除	Lv3		Lv4		Lv5

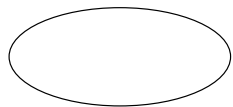
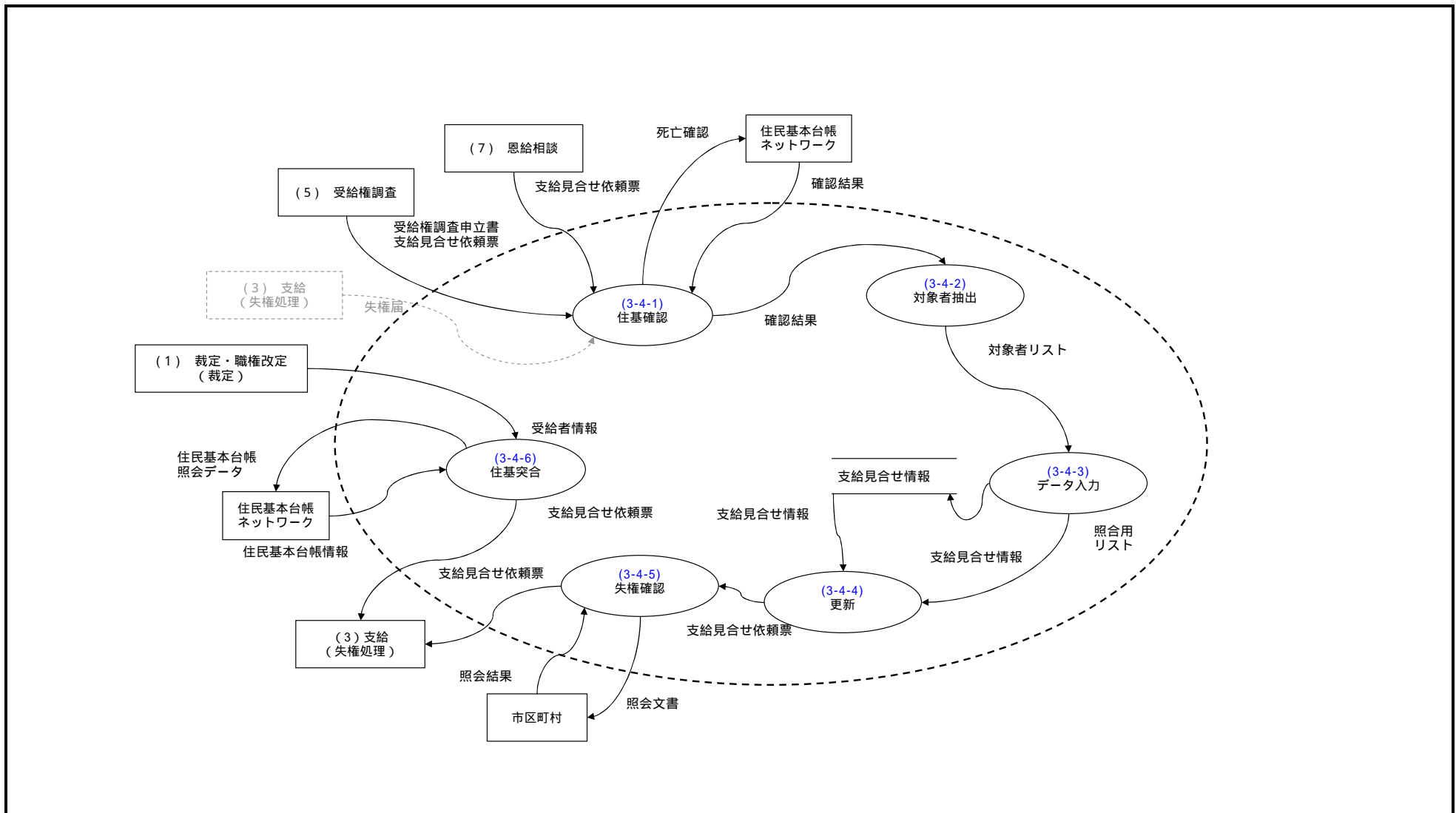

ファンクション



ターミナータ



情報の流れ



データストア

機能情報関連図 (将来体系)		恩給事務総合システム			業務名(Lv0)	資料番号	版数	日付	作成者
					恩給業務		初版		
Lv1	支給	Lv2	失権処理	Lv3					
					Lv4				
						Lv5			

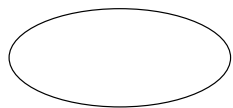
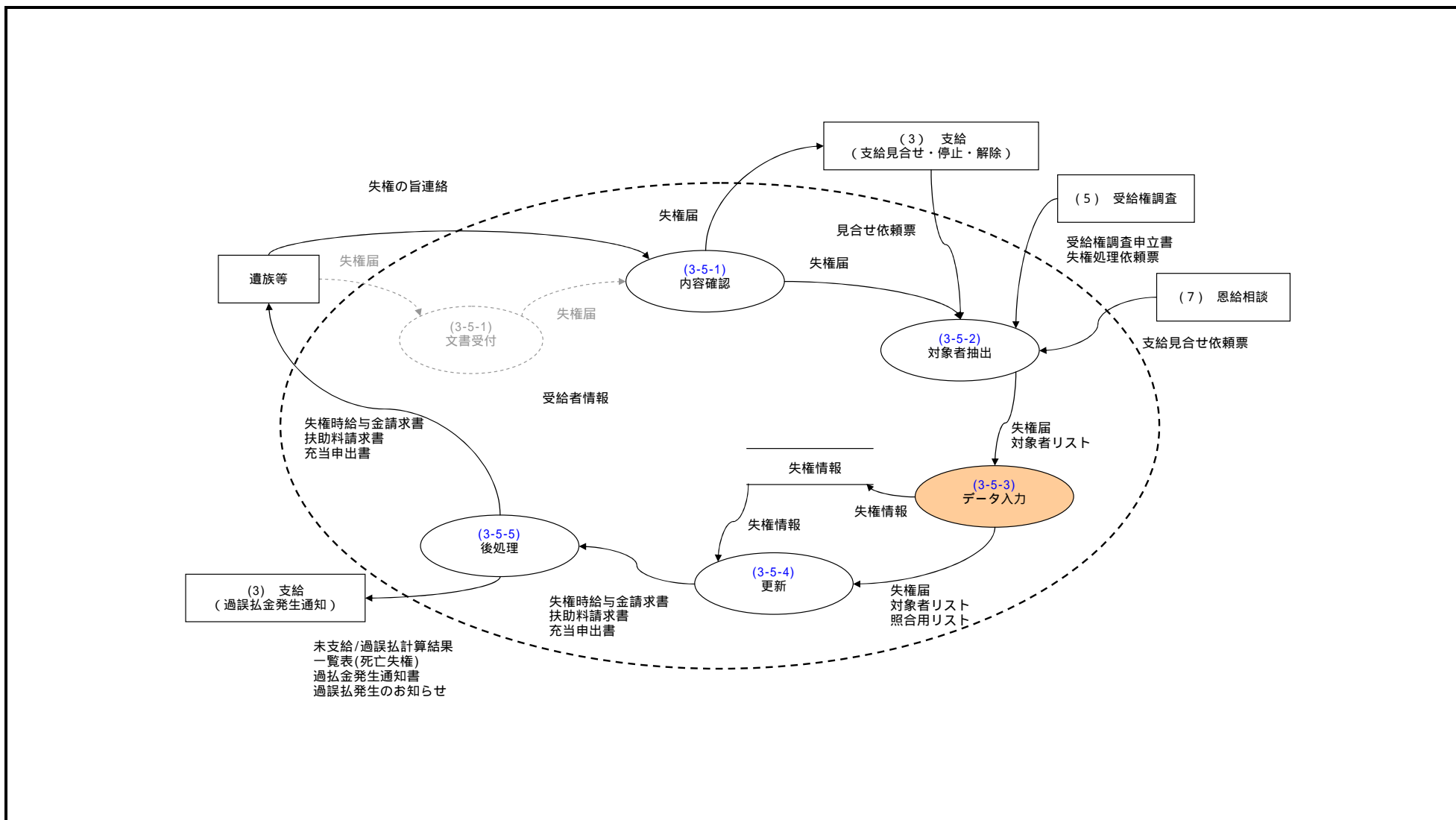

ファンクション



ターミネータ



情報の流れ



データストア





機能情報関連図 (将来体系)		恩給事務総合システム			業務名(Lv0)	資料番号	版数	日付	作成者
					恩給業務		初版		
Lv1	受給者情報管理	Lv2	諸元変更(オンライン)	Lv3			Lv5		

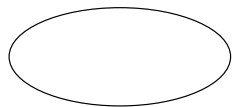
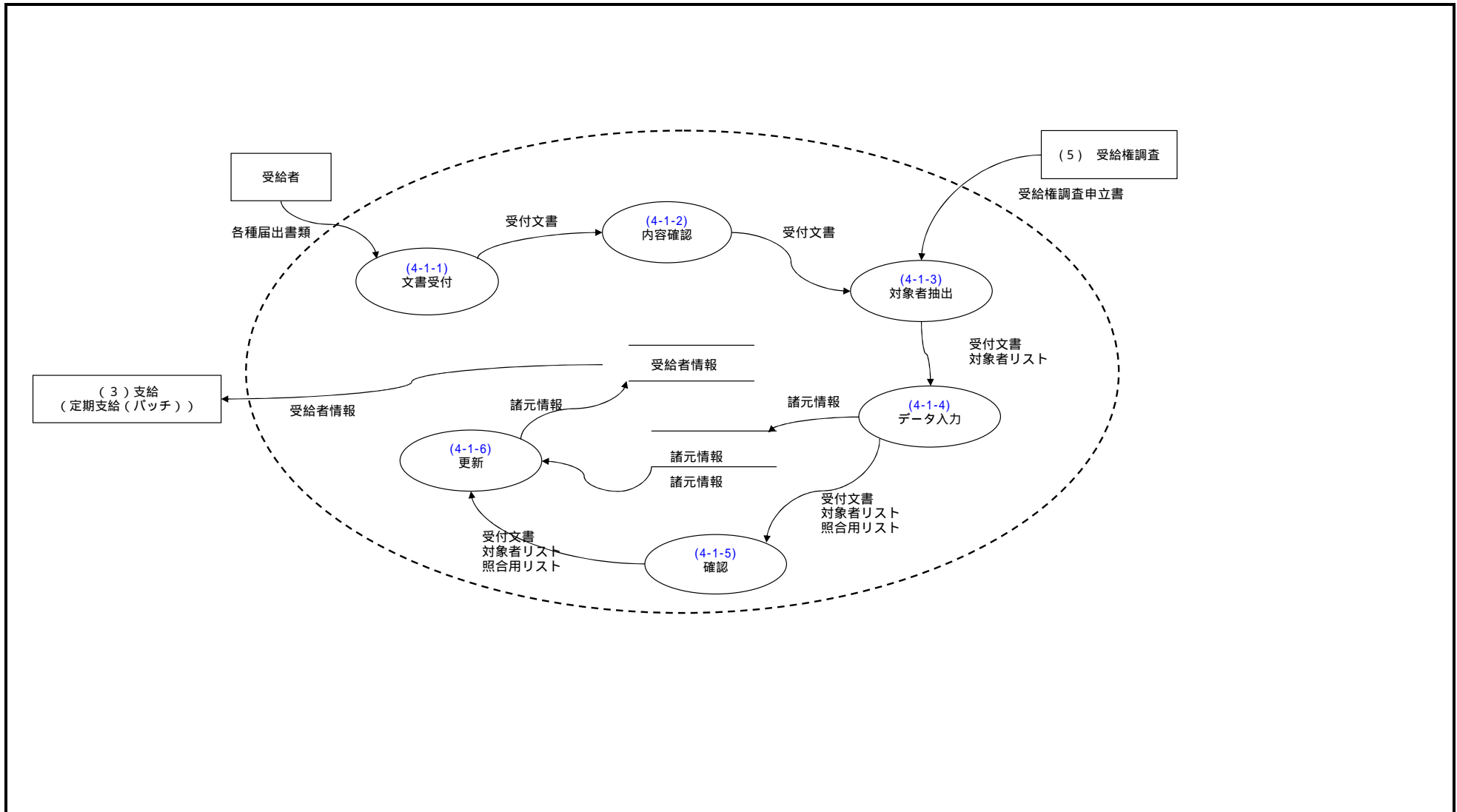

ファンクション



ターミネータ



情報の流れ

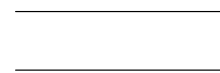

データストア

機能情報関連図 (将来体系)		恩給事務総合システム			業務名(Lv0)	資料番号	版数	日付	作成者
					恩給業務		初版		
Lv1	受給者情報管理	Lv2	各種証明	Lv3					
					Lv4				
						Lv5			

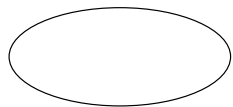
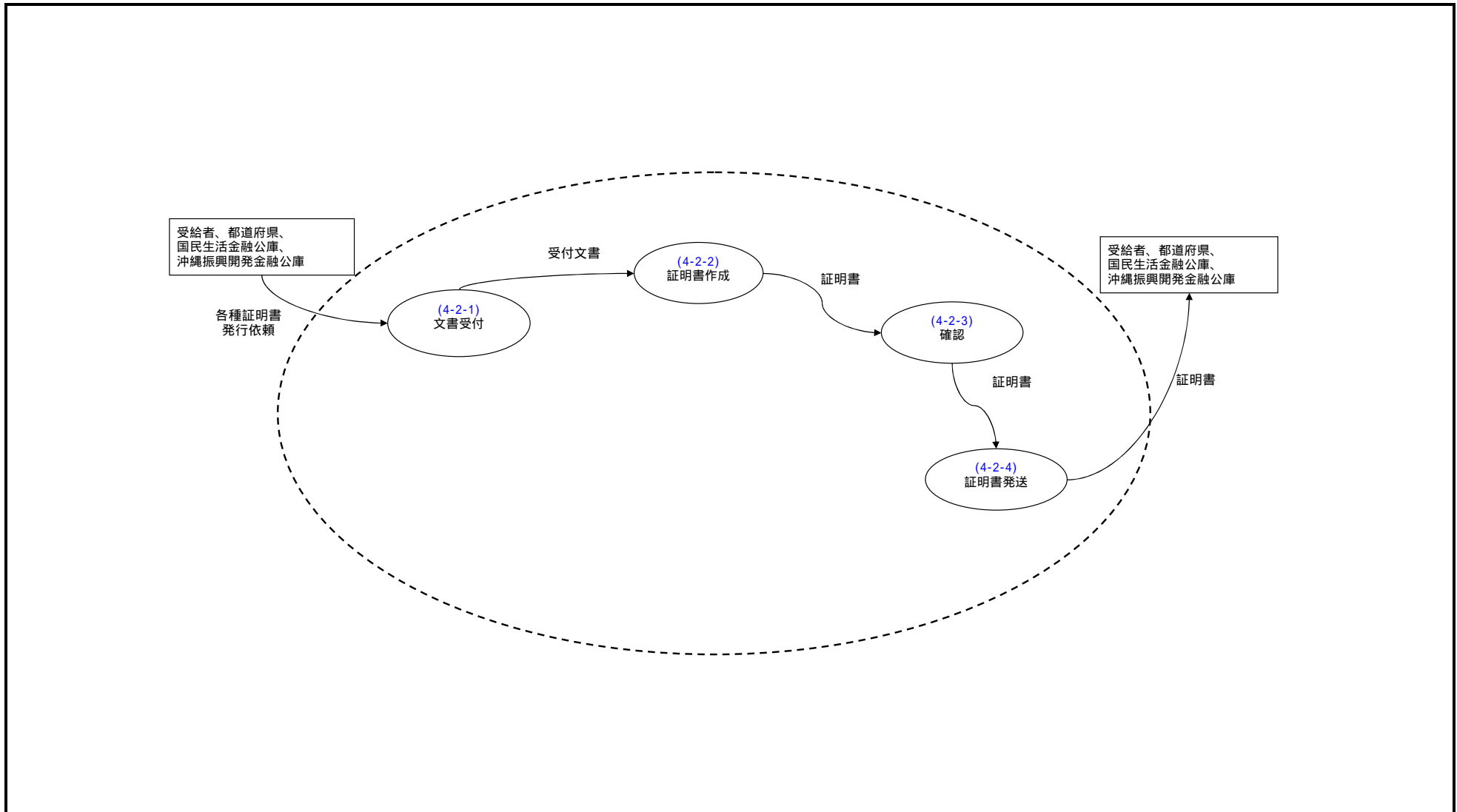

ファンクション



ターミネータ



情報の流れ



データストア



機能情報関連図 (将来体系)		恩給事務総合システム		業務名(Lv0)	資料番号	版数	日付	作成者
				恩給業務		初版		
Lv1	受給者情報管理	Lv2	諸元変更(バッチ)	Lv3		Lv4		Lv5

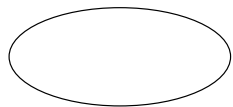
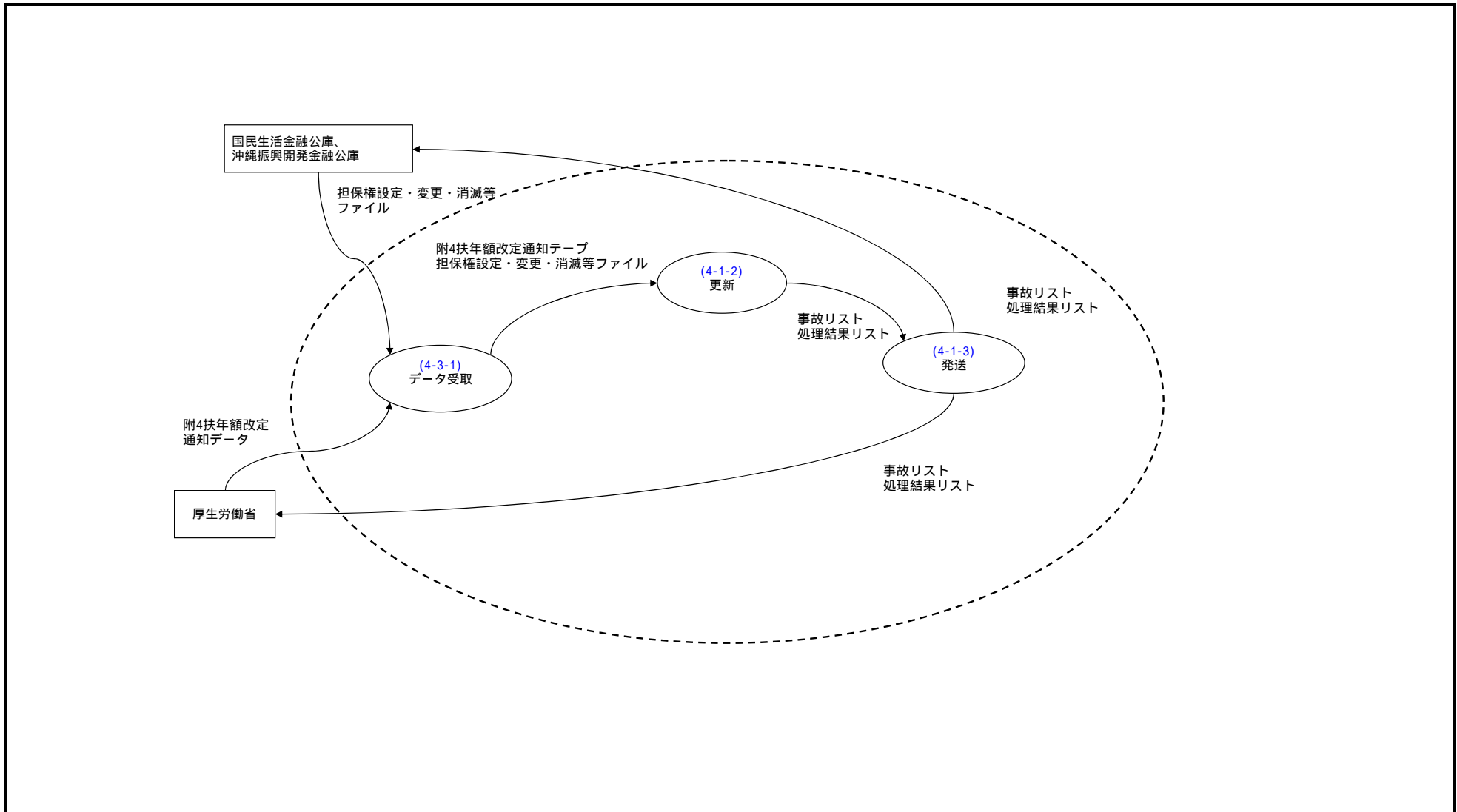

ファンクション



ターミネータ



情報の流れ



データストア

機能情報関連図 (将来体系)		恩給事務総合システム		業務名(Lv0) 恩給業務		資料番号	版数 初版	日付	作成者
Lv1	受給者情報管理	Lv2	多額停止調査票発送	Lv3					
				Lv4					
						Lv5			

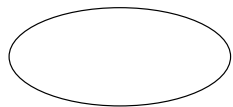
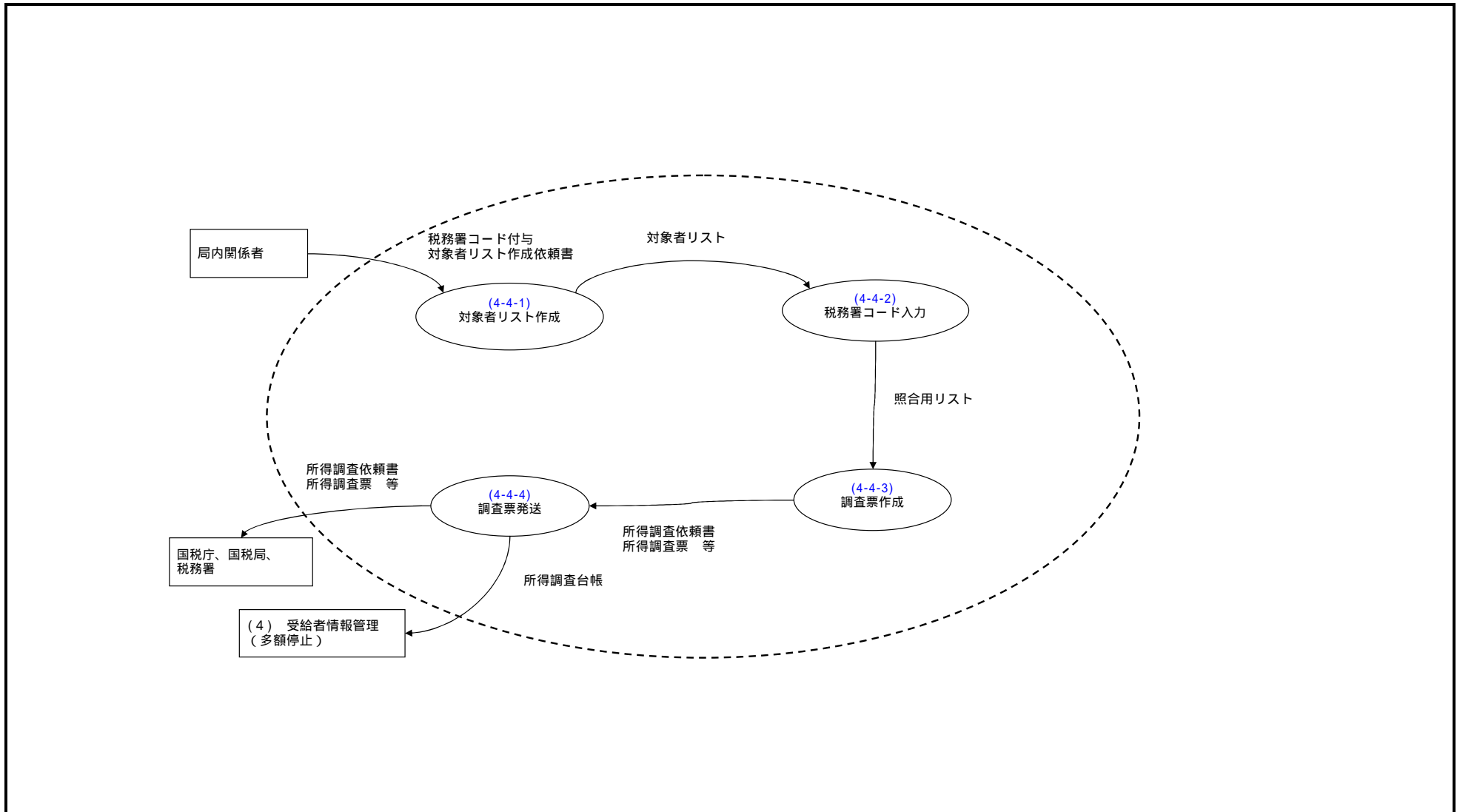

ファンクション



ターミネータ



情報の流れ



データストア

機能情報関連図 (将来体系)		恩給事務総合システム		業務名(Lv0)	資料番号	版数	日付	作成者
Lv1 受給者情報管理		Lv2 多額停止		Lv3 恩給業務		初版		
				Lv4		Lv5		

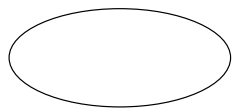
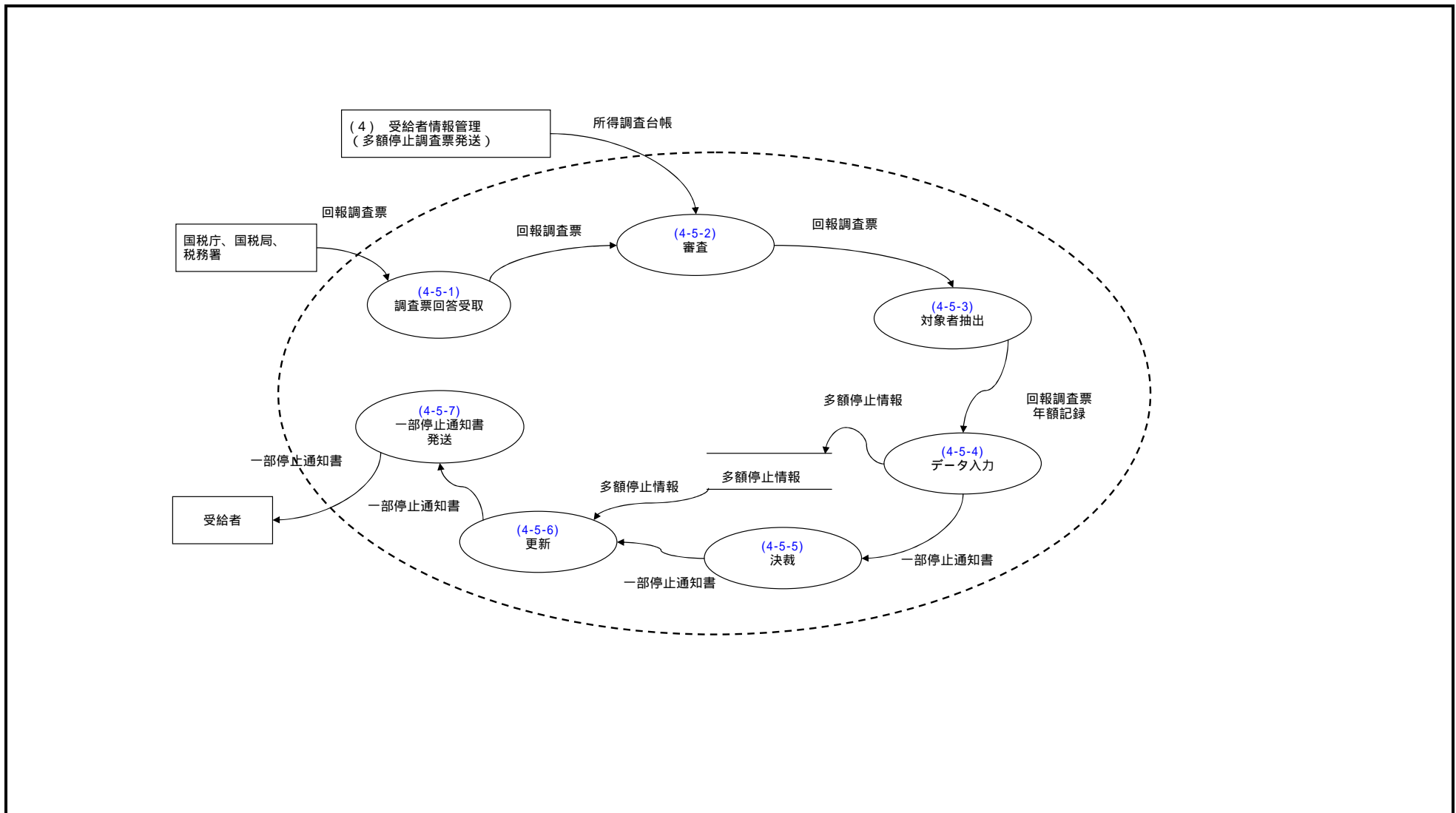

ファンクション



ターミネータ



情報の流れ

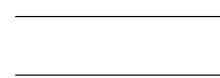

データストア

機能情報関連図 (将来体系)		恩給事務総合システム		業務名(Lv0)	資料番号	版数	日付	作成者
				恩給業務		初版		
Lv1	受給者情報管理	Lv2	証書再交付	Lv3		Lv4		Lv5

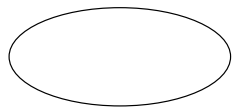
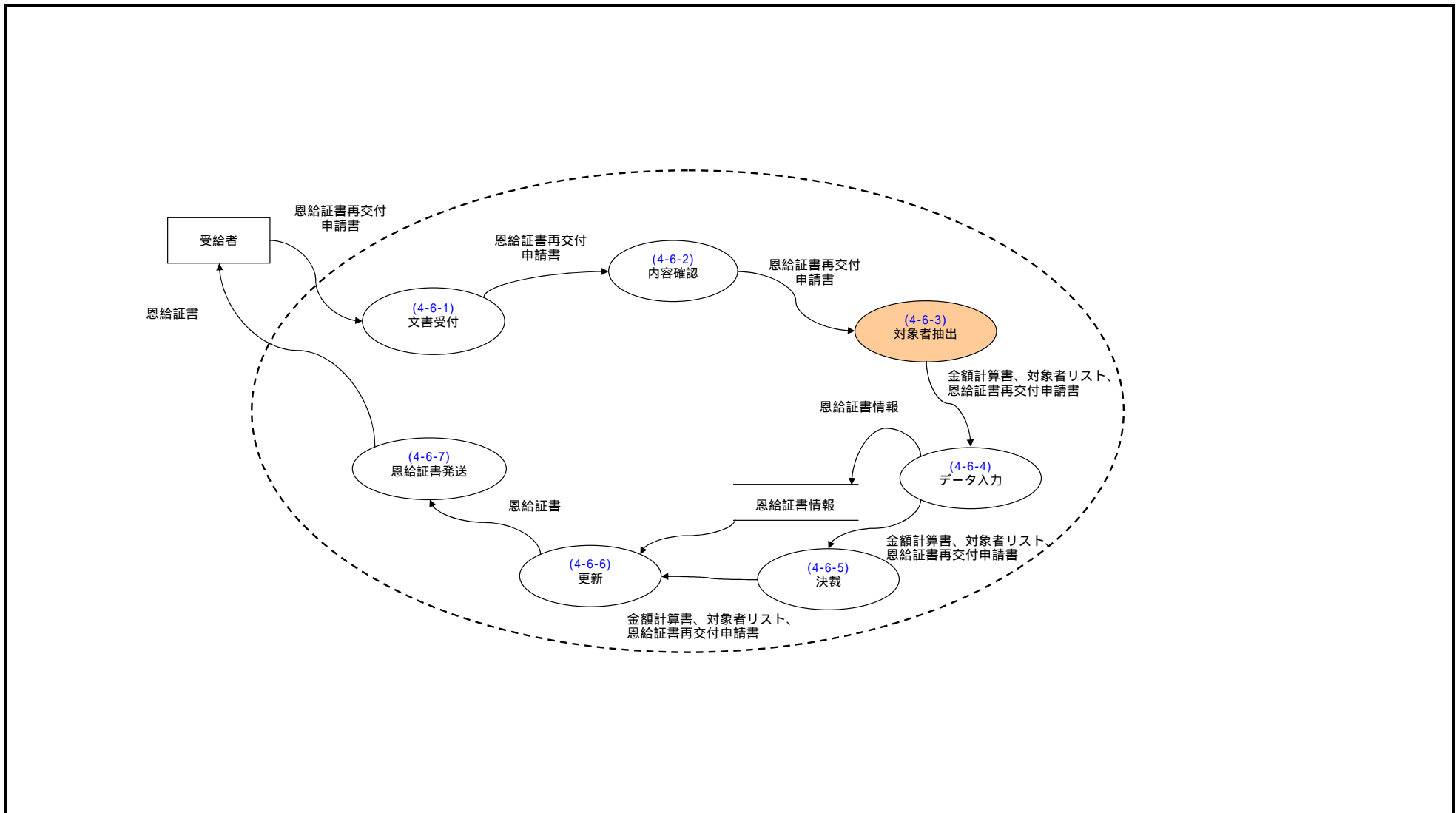

ファンクション



ターミネータ



情報の流れ

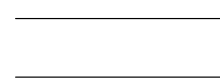

データストア

機能情報関連図 (将来体系)		恩給事務総合システム		業務名(Lv0)		資料番号	版数	日付	作成者
				恩給業務			初版		
Lv1	受給者情報管理	Lv2	住所変更	Lv3					
					Lv4				
						Lv5			

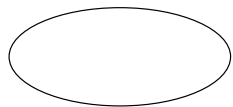
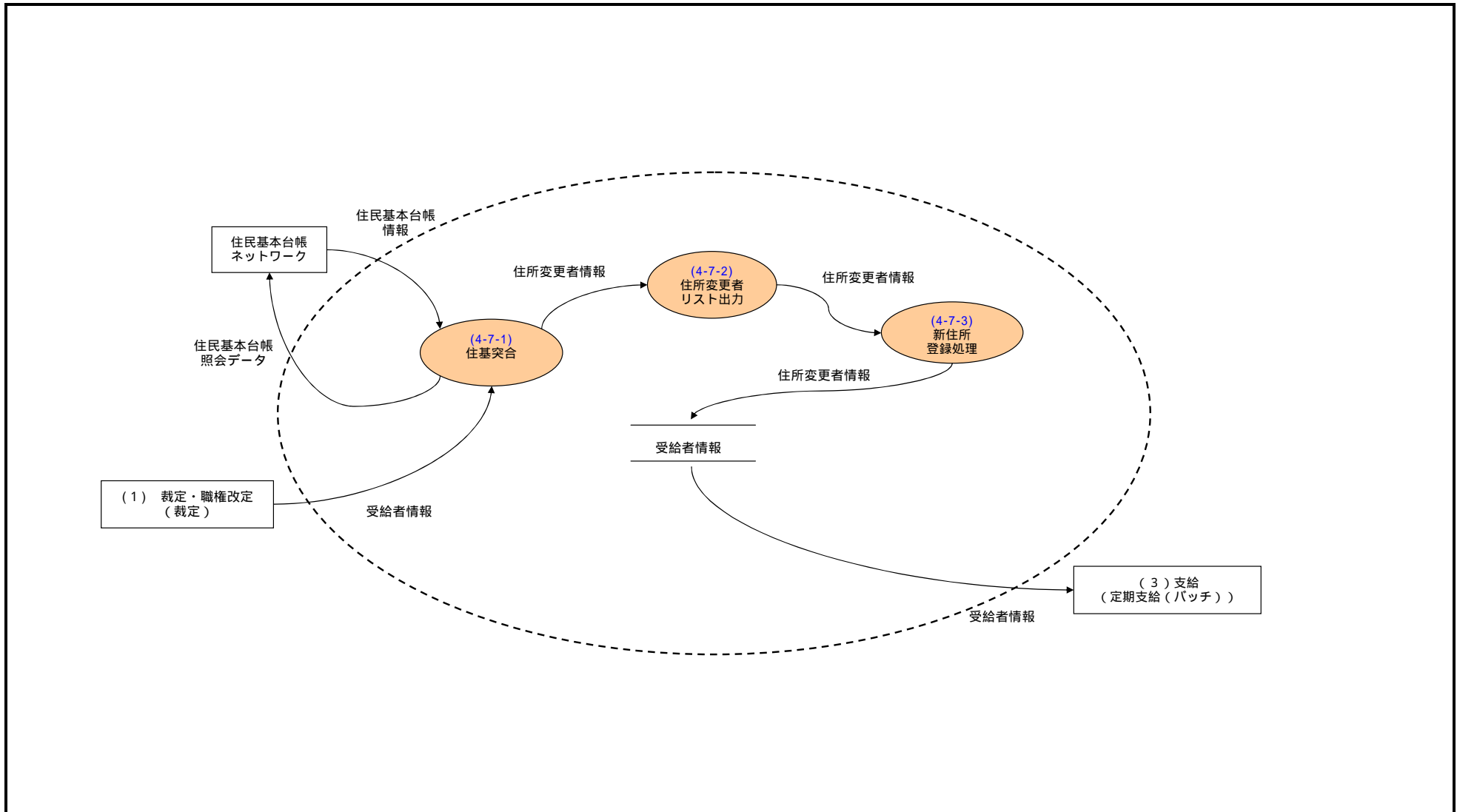

ファンクション



ターミネータ



情報の流れ



データストア

機能情報関連図 (将来体系)		恩給事務総合システム			業務名(Lv0)	資料番号	版数	日付	作成者
					恩給業務		初版		
Lv1	受給権調査	Lv2	寡婦加算調査	Lv3					
					Lv4			Lv5	

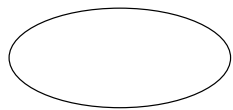
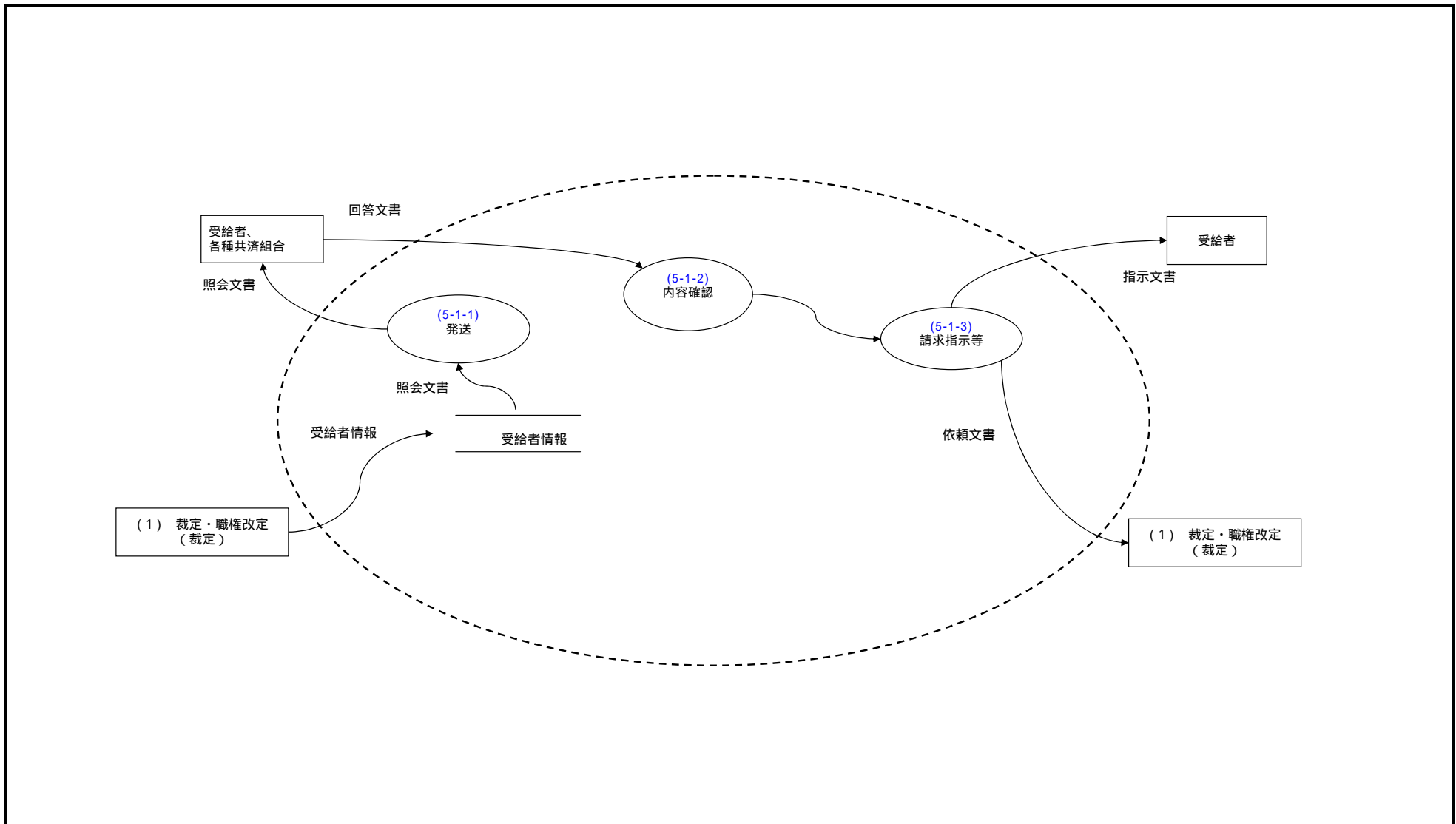

ファンクション



ターミネータ



情報の流れ

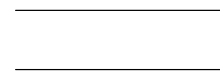

データストア

機能情報関連図 (将来体系)		恩給事務総合システム		業務名(Lv0) 恩給業務		資料番号	版数 初版	日付	作成者
Lv1	受給権調査	Lv2	海外居住者等受給権調査	Lv3					
					Lv4				
						Lv5			

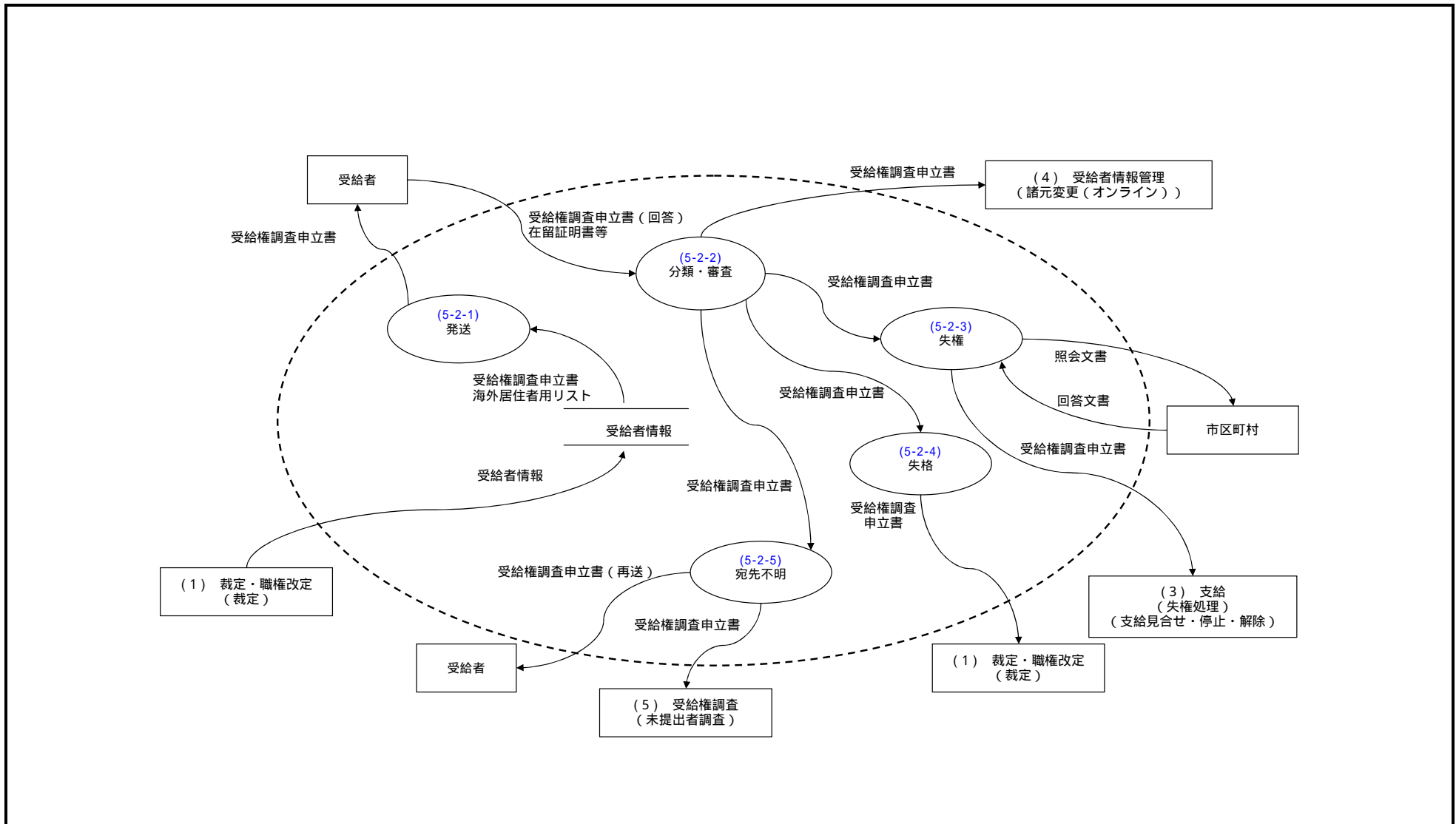

機能情報関連図 (将来体系)		恩給事務総合システム		業務名(Lv0) 恩給業務		資料番号	版数 初版	日付	作成者
Lv1	受給権調査	Lv2	重度障害者受給権調査	Lv3					
					Lv4				
						Lv5			

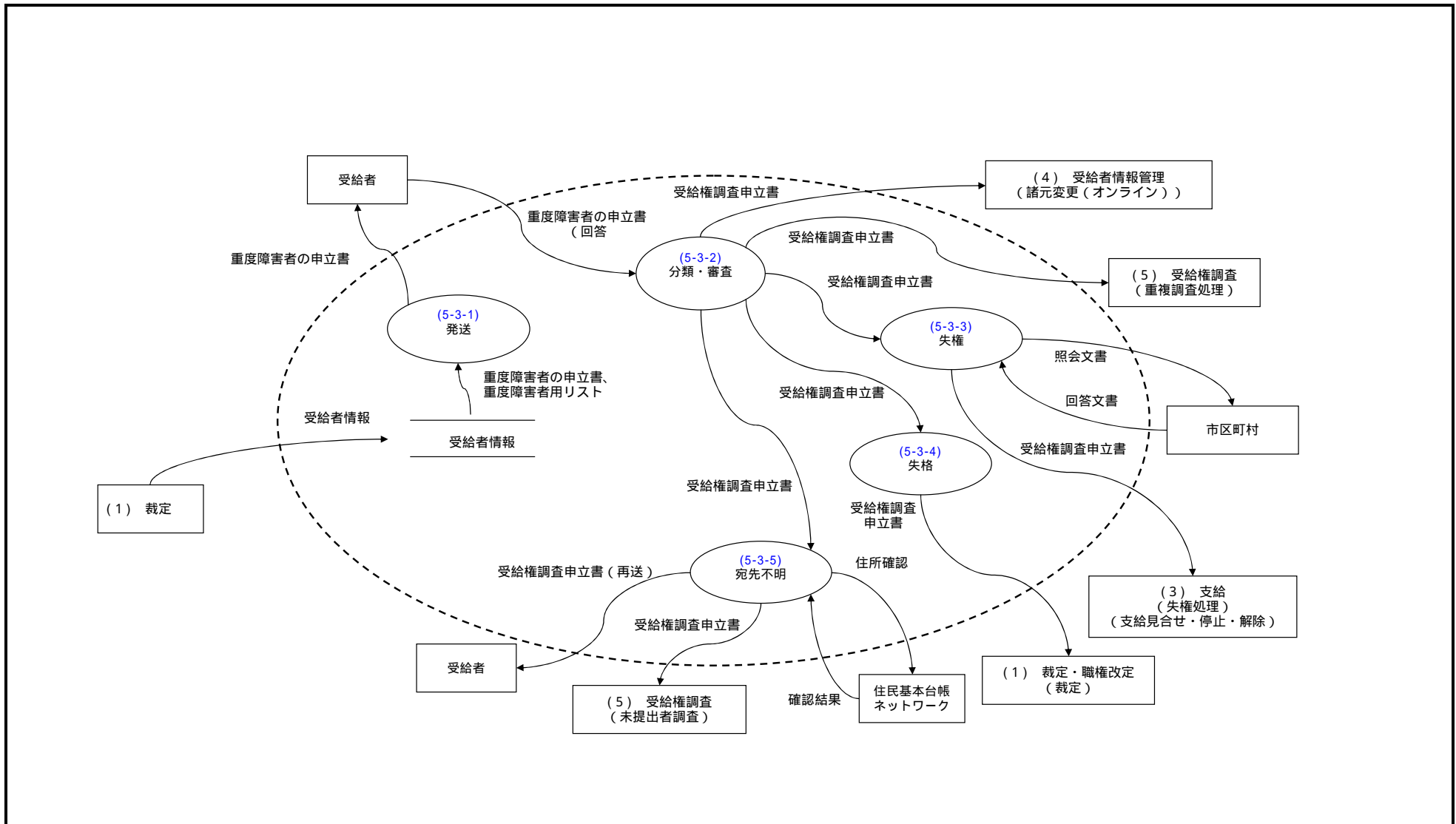

ファンクション

ターミネータ

情報の流れ

データストア



機能情報関連図 (将来体系)		恩給事務総合システム		業務名(Lv0) 恩給業務		資料番号	版数 初版	日付	作成者
Lv1	受給権調査	Lv2	宛先不明調査	Lv3					
					Lv4				
						Lv5			

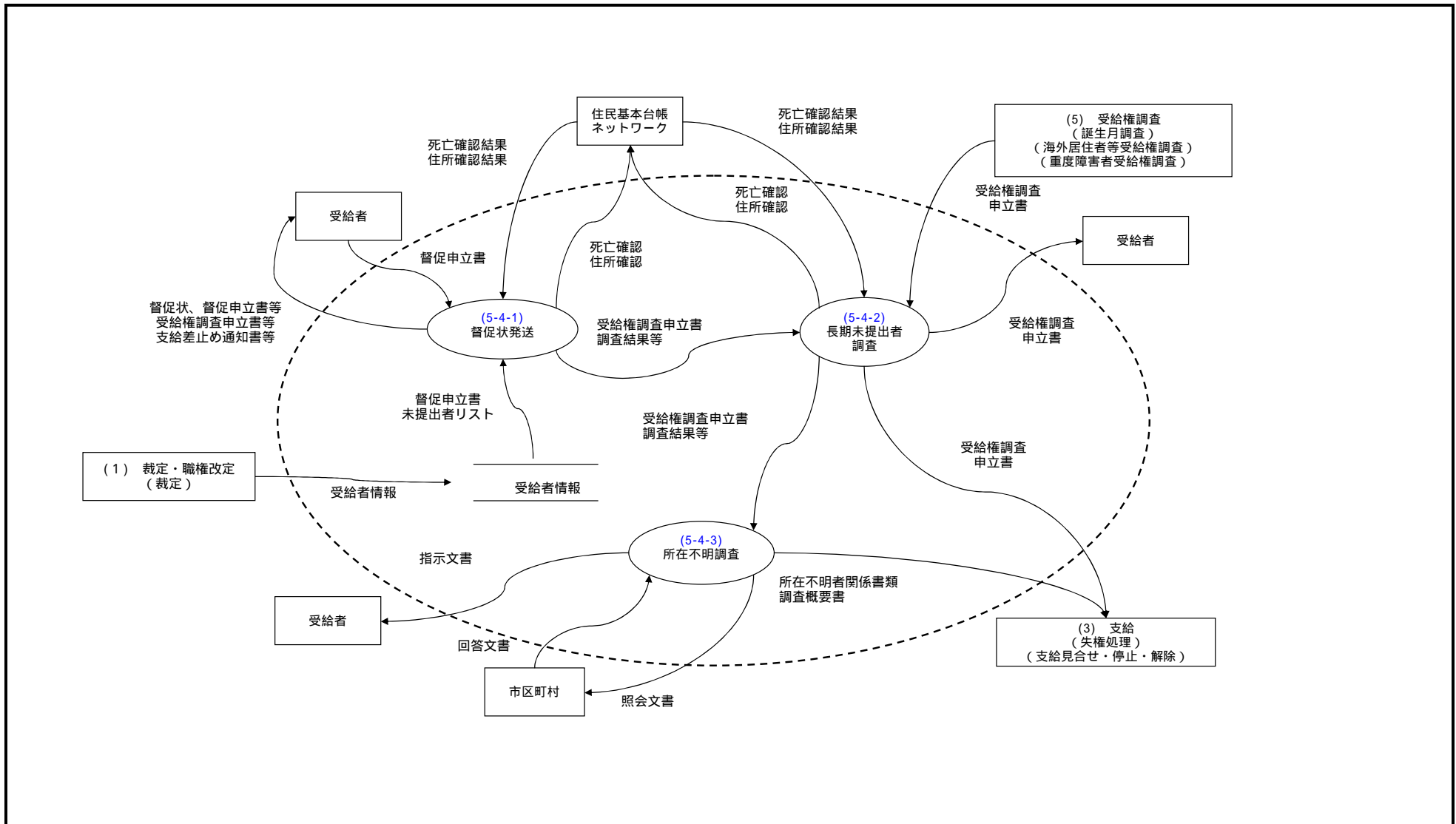

ファンクション

ターミネータ

情報の流れ

データストア

機能情報関連図 (将来体系)		恩給事務総合システム			業務名(Lv0)	資料番号	版数	日付	作成者
					恩給業務		初版		
Lv1	源泉徴収	Lv2	扶養親族等申告書作成	Lv3		Lv4		Lv5	

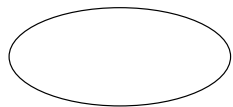
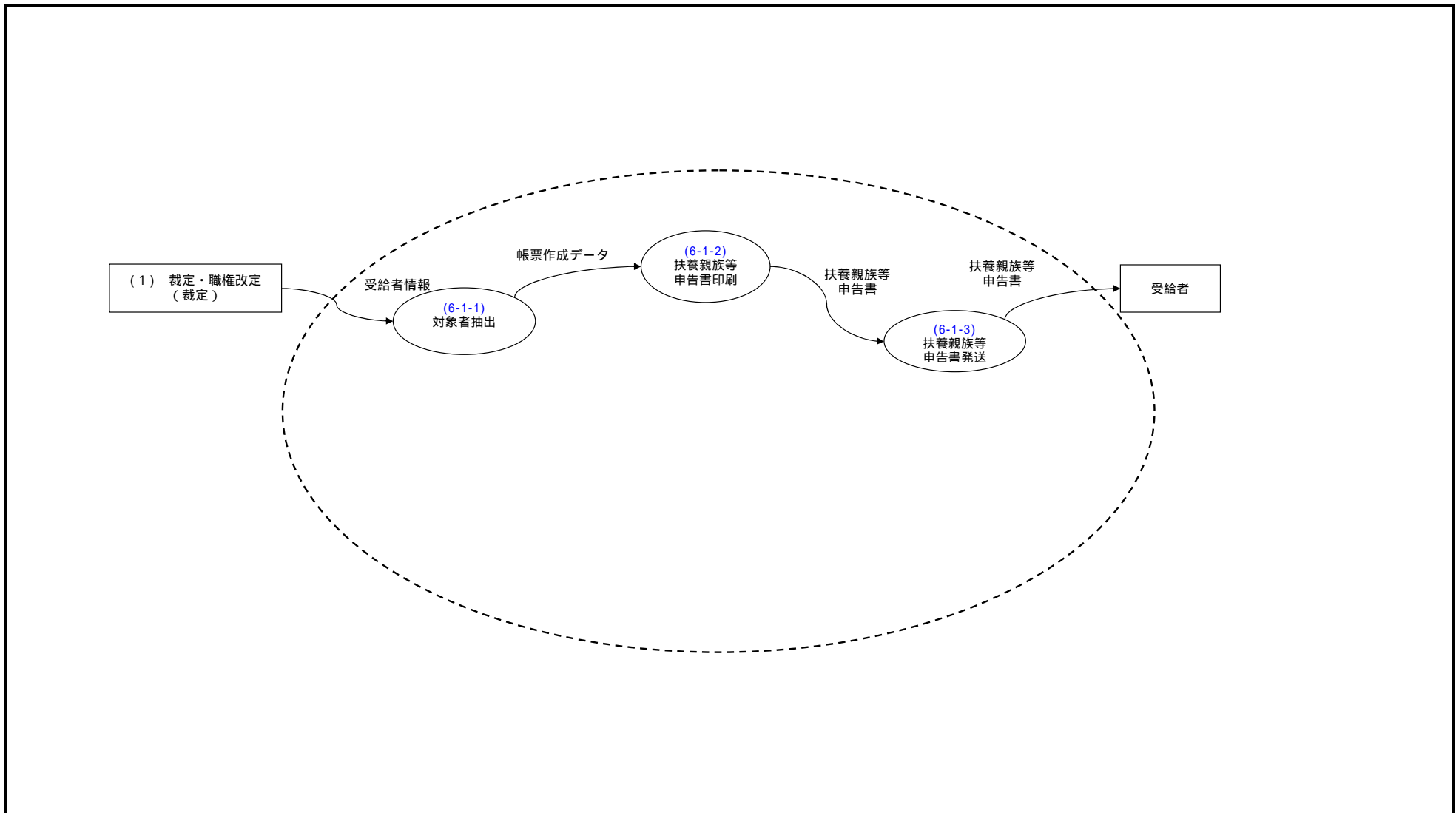

ファンクション



ターミネータ



情報の流れ



データストア

機能情報関連図 (将来体系)		恩給事務総合システム		業務名(Lv0)		資料番号	版数	日付	作成者
				恩給業務			初版		
Lv1	源泉徴収	Lv2	扶養親族等申告書登録	Lv3					
					Lv4			Lv5	

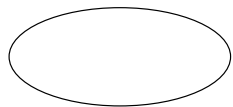
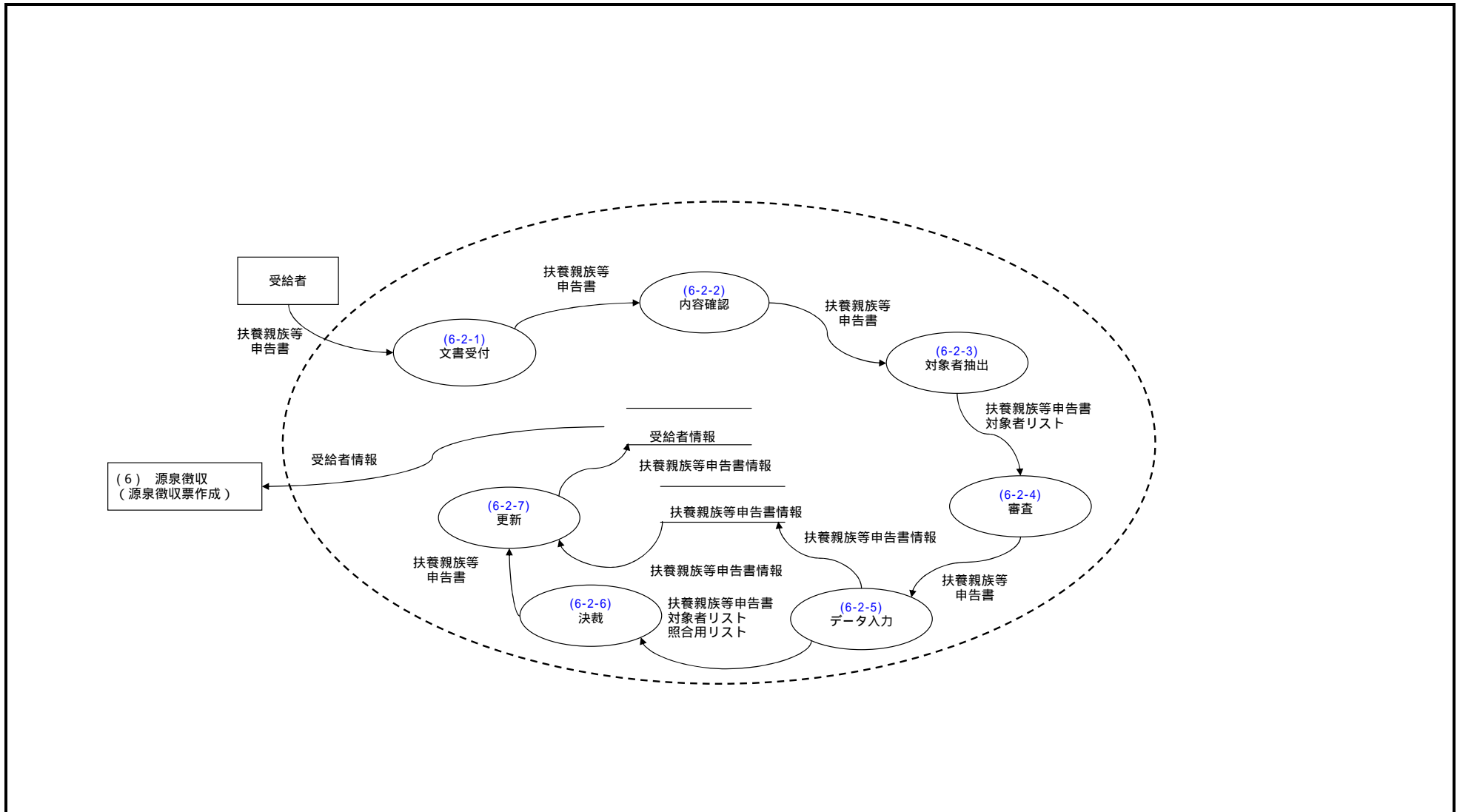

ファンクション



ターミネータ



情報の流れ

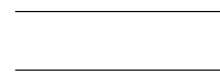

データストア

機能情報関連図 (将来体系)		恩給事務総合システム			業務名(Lv0)	資料番号	版数	日付	作成者
					恩給業務		初版		
Lv1	源泉徴収	Lv2	源泉徴収票作成	Lv3					
					Lv4			Lv5	

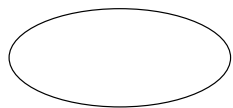
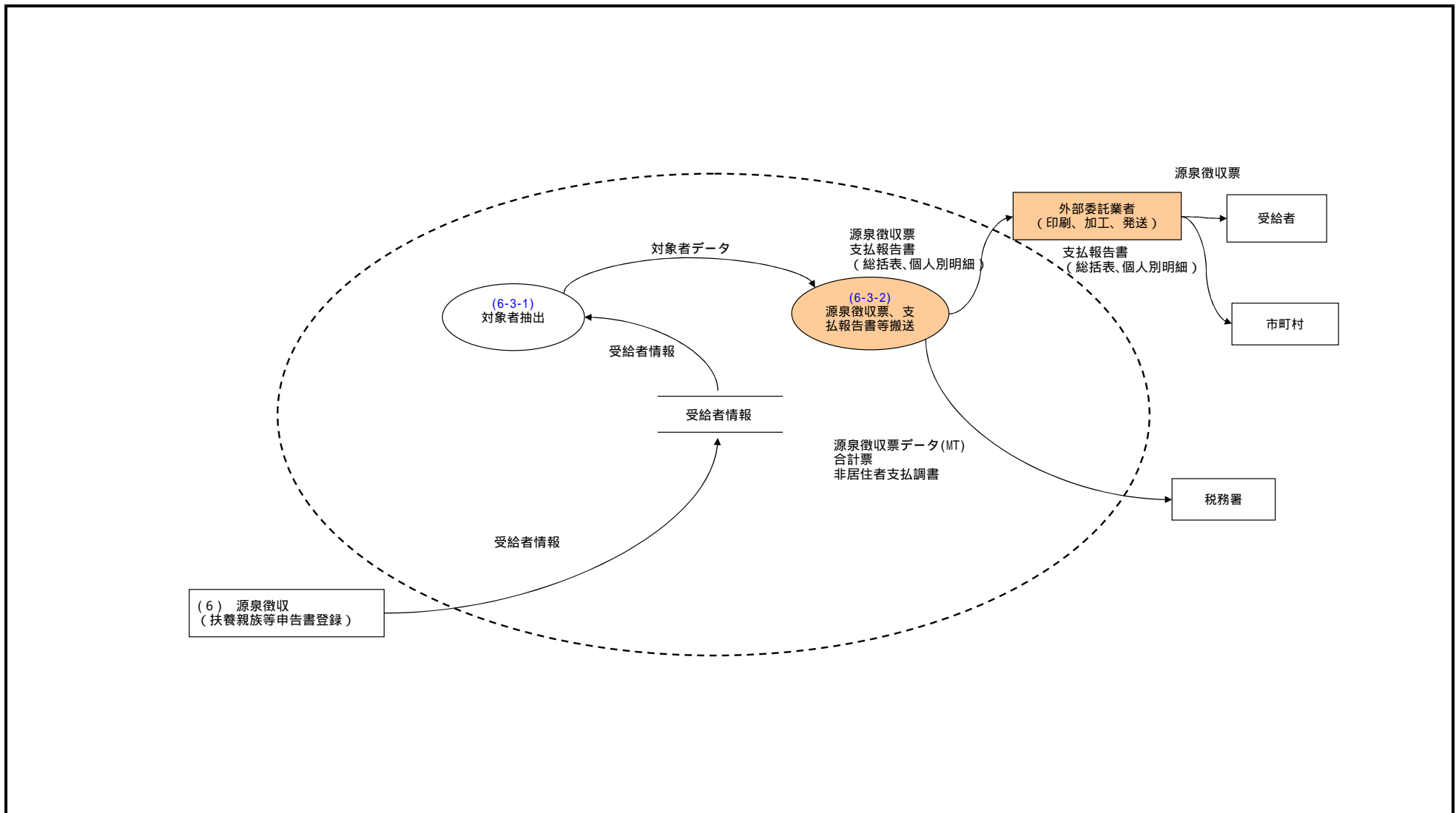

ファンクション



ターミネータ



情報の流れ

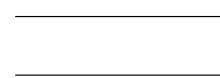

データストア

機能情報関連図 (将来体系)		恩給事務総合システム		業務名(Lv0)		資料番号	版数	日付	作成者
				恩給業務			初版		
Lv1	恩給相談	Lv2	電話等受付	Lv3		Lv4		Lv5	

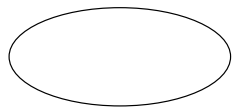
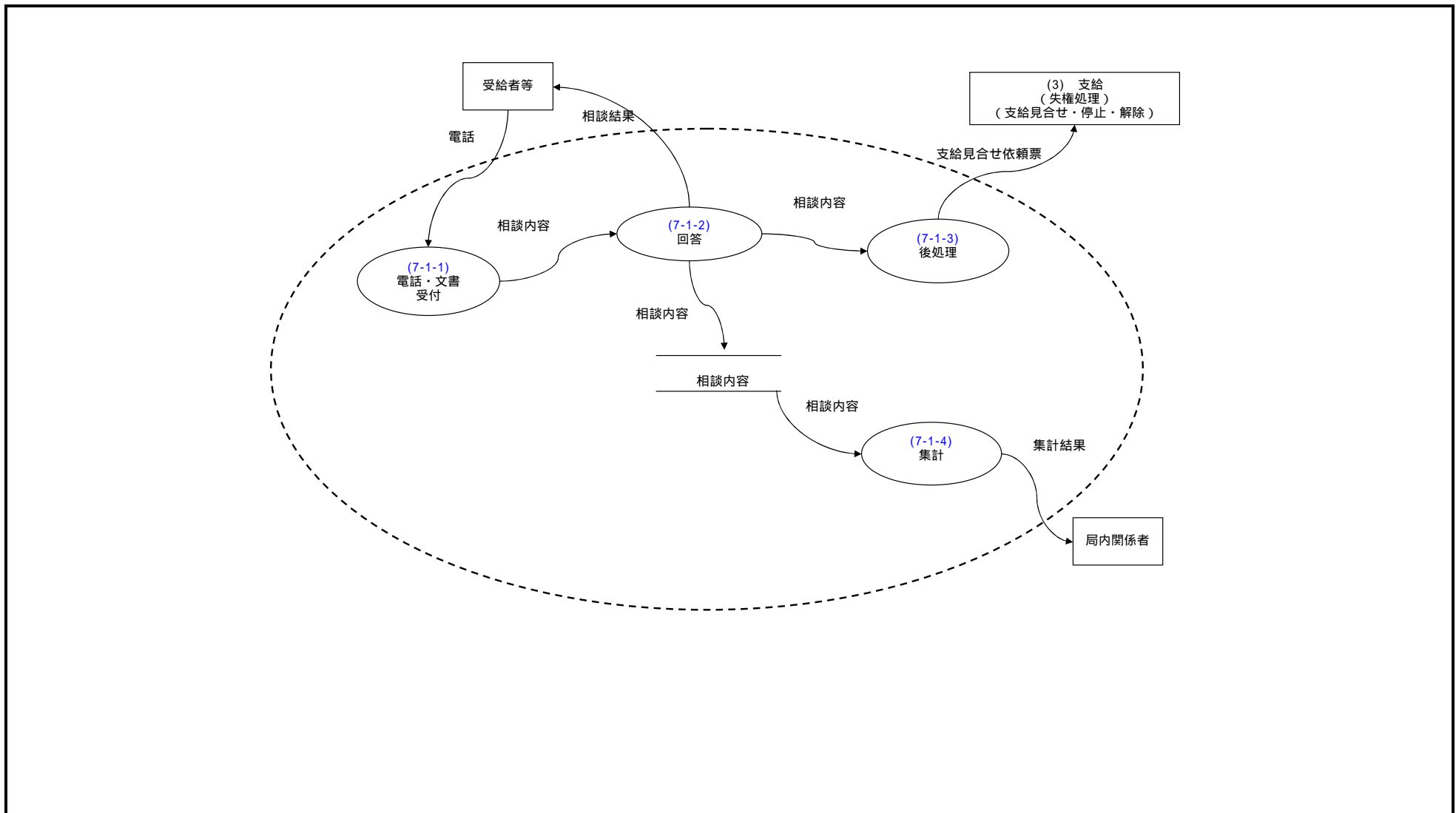

ファンクション



ターミネータ



情報の流れ



データストア

機能情報関連図 (将来体系)		恩給事務総合システム		業務名(Lv0)		資料番号	版数	日付	作成者
				恩給業務			初版		
Lv1	恩給相談	Lv2	面会	Lv3		Lv4		Lv5	

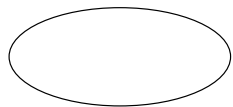
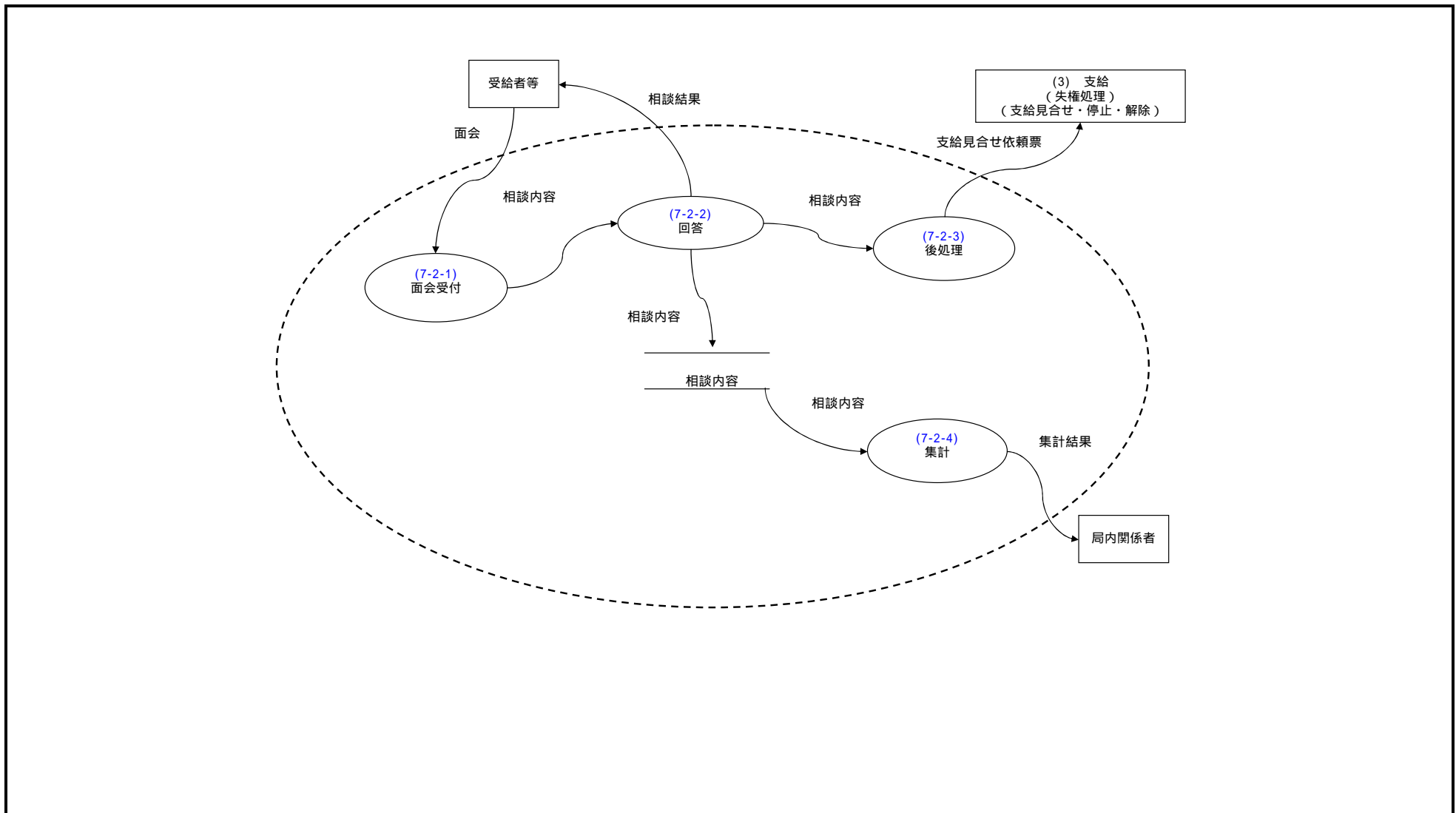

ファンクション



ターミネータ



情報の流れ

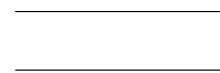

データストア

機能情報関連図 (将来体系)		恩給事務総合システム		業務名(Lv0)	資料番号	版数	日付	作成者
				恩給業務		初版		
Lv1	恩給統計	Lv2	文官恩給統計	Lv3		Lv4		Lv5

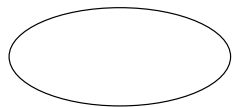
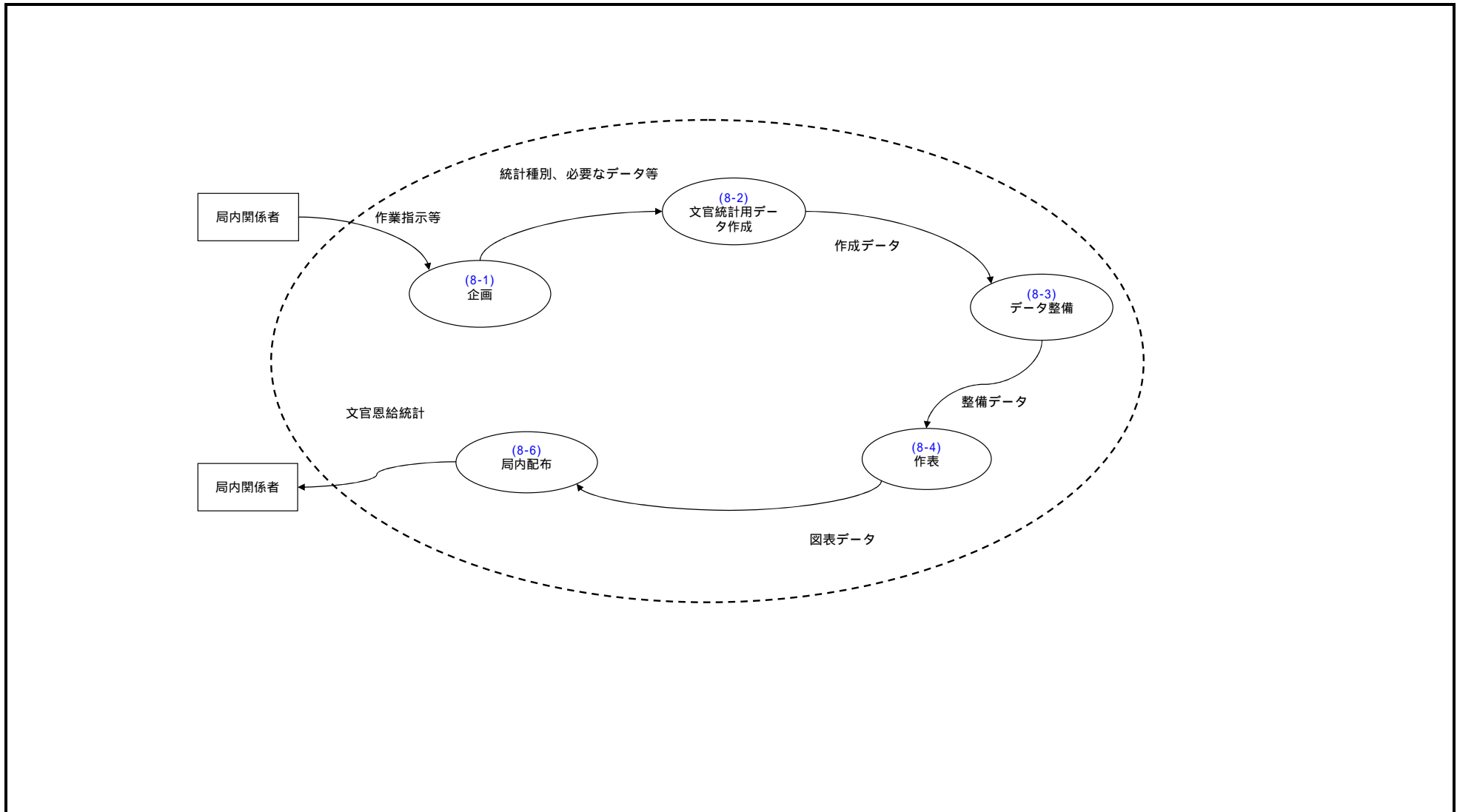

ファンクション



ターミナータ



情報の流れ



データストア

機能情報関連図 (将来体系)		恩給事務総合システム		業務名(Lv0)	資料番号	版数	日付	作成者
				恩給業務		初版		
Lv1	恩給統計	Lv2	軍人恩給統計	Lv3		Lv4		Lv5

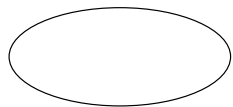
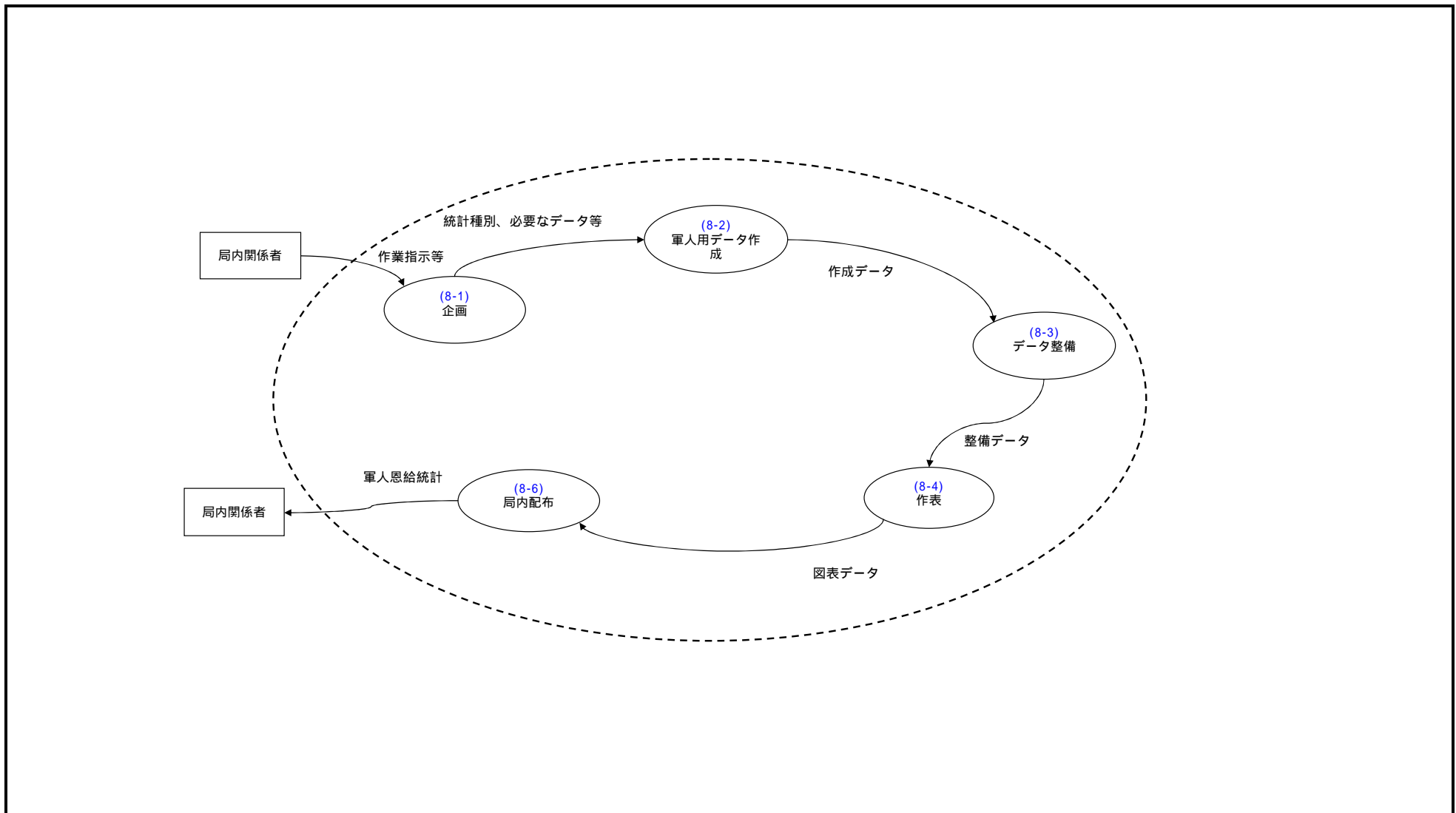

ファンクション



ターミネータ



情報の流れ

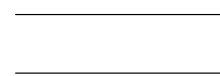

データストア



< 業務流れ図(WFA)の凡例 >

業務流れ図(WFA)枠の説明

業務主体

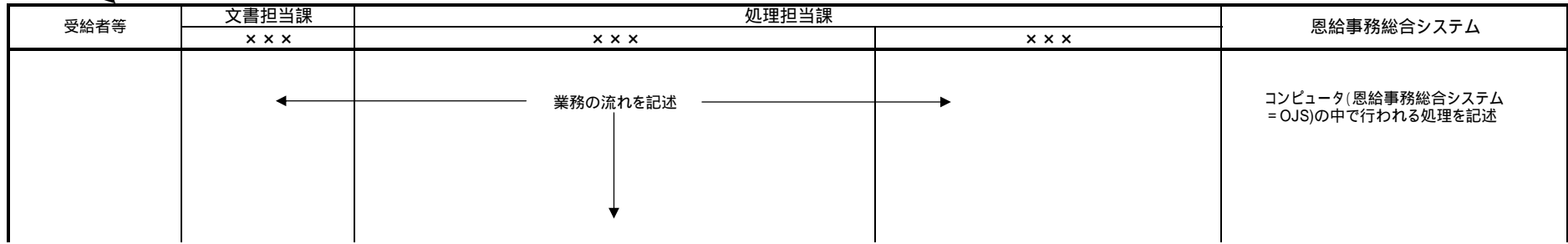

業務流れ図(WFA)上の記号の説明

記号(表記)	説明
	手作業によって行われる処理を示す。
	コンピュータを用いず、目視等により、物理的に行われる確認、チェック等の処理を示す。
	コンピュータを用いず、物理的に行われる保管処理。
	コンピュータ画面上で行われる操作。
	コンピュータで行われる演算等の処理。
	恩給事務総合システム以外のコンピュータで行われる演算等の処理。
	住民基本台帳ネットワークシステムにつながっている端末にて行われる処理。
	コンピュータ又は手作業により作成される帳票。

記号(表記)	説明
	コンピュータにより作成される磁気データ。
	コンピュータ上のデータ保管ファイル。
	業務流れ図が複数枚に及ぶ場合に書く図面間を結ぶために利用する記号(端子)。
	業務の流れ。
	情報の流れ。

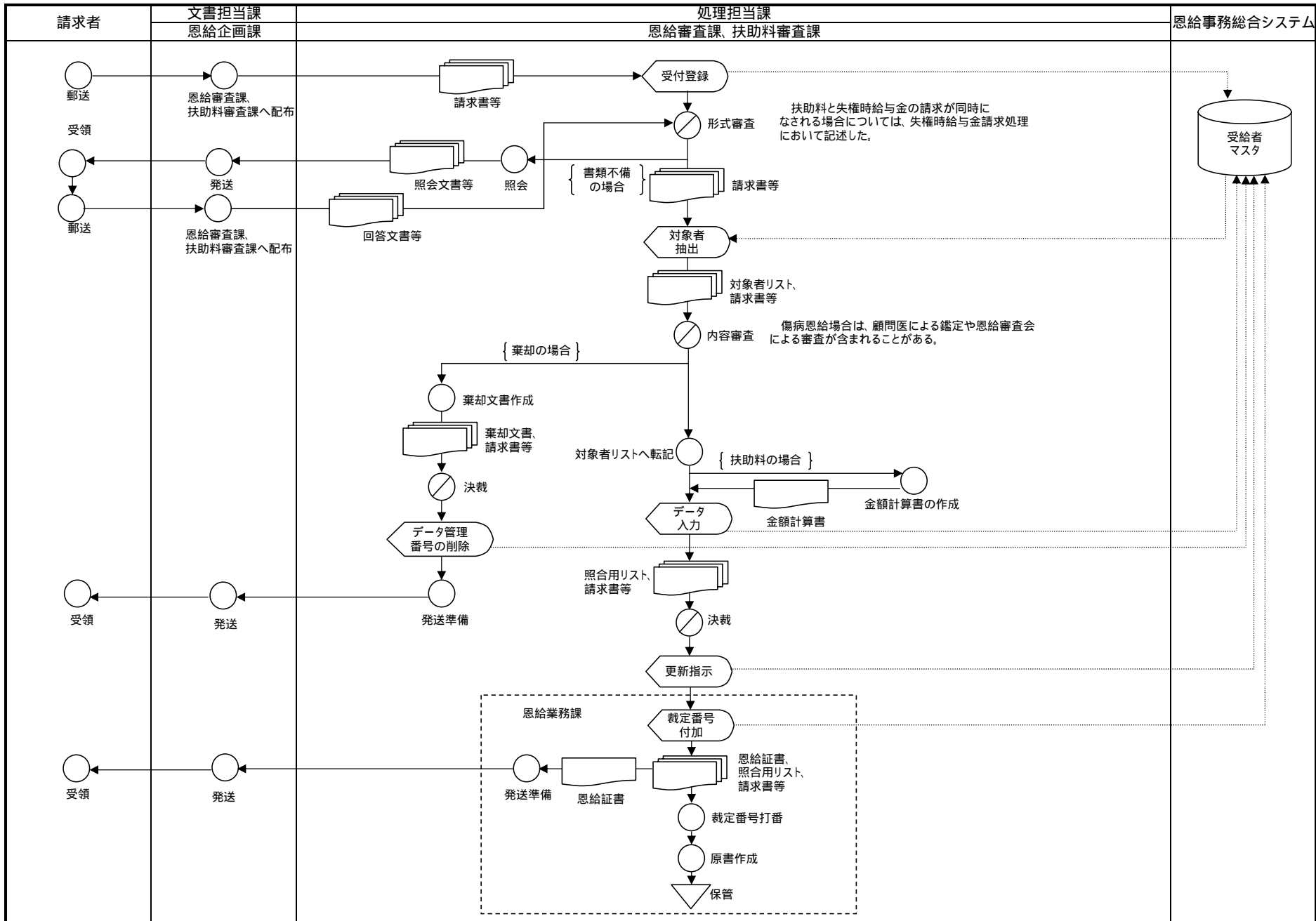

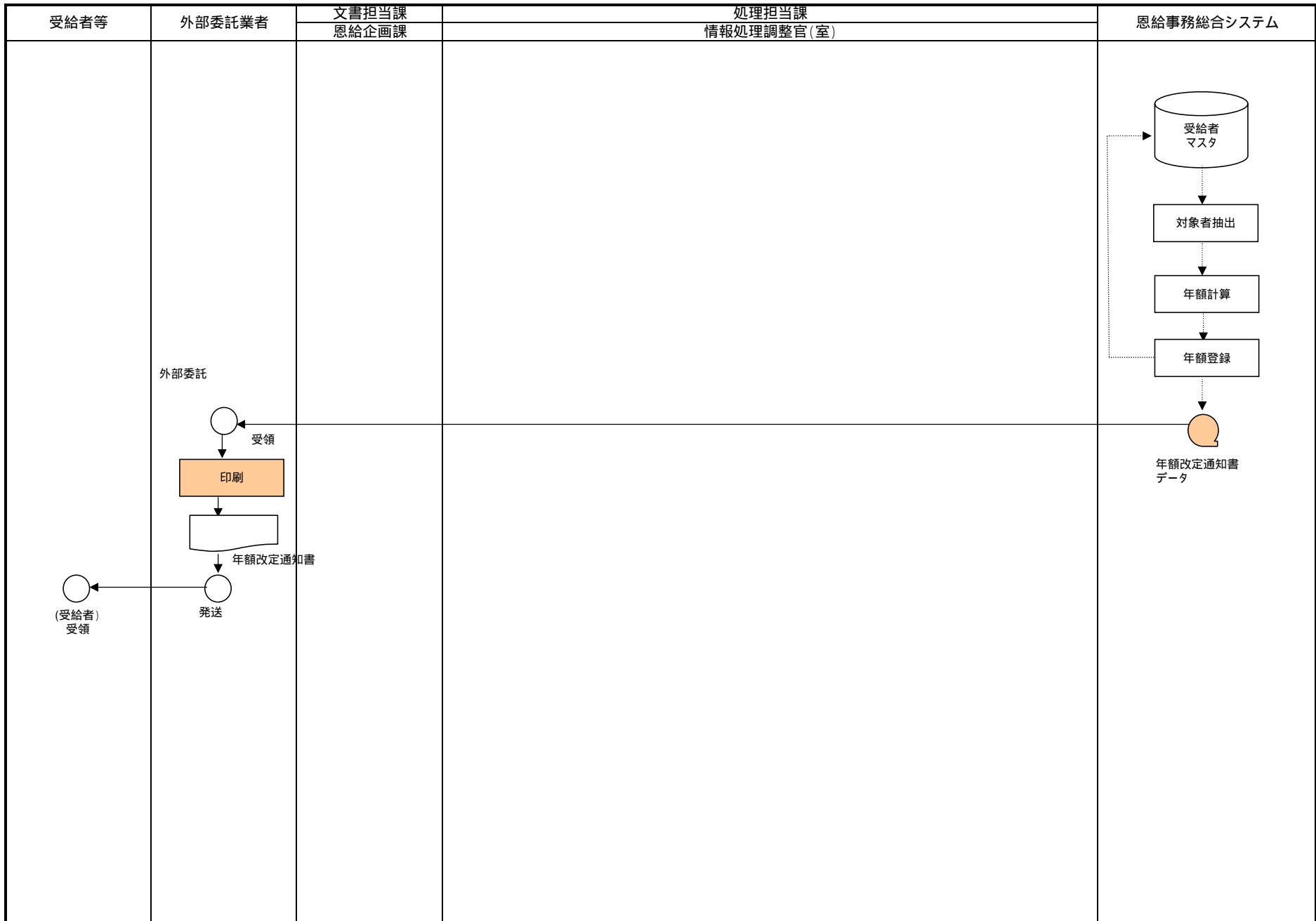

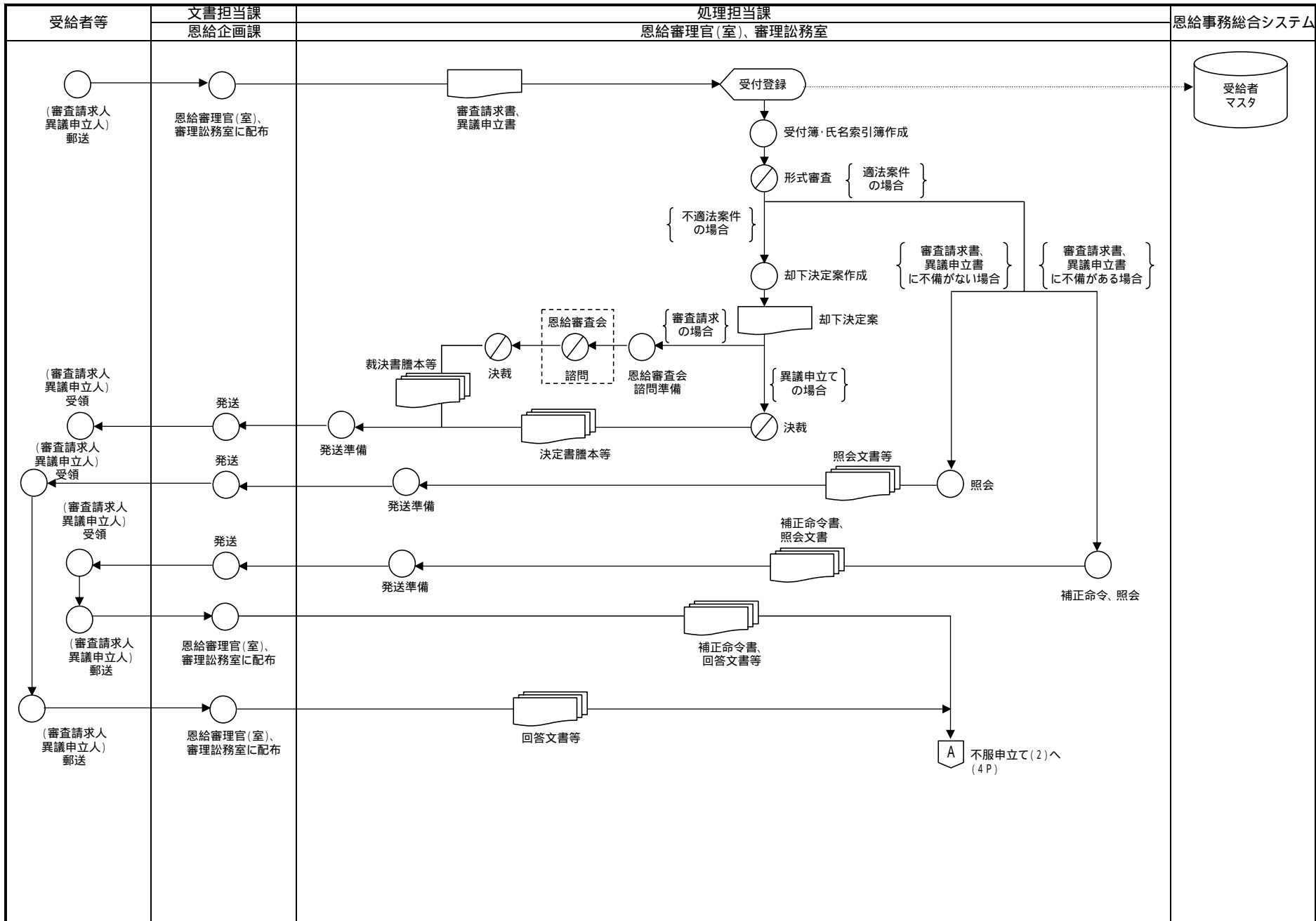



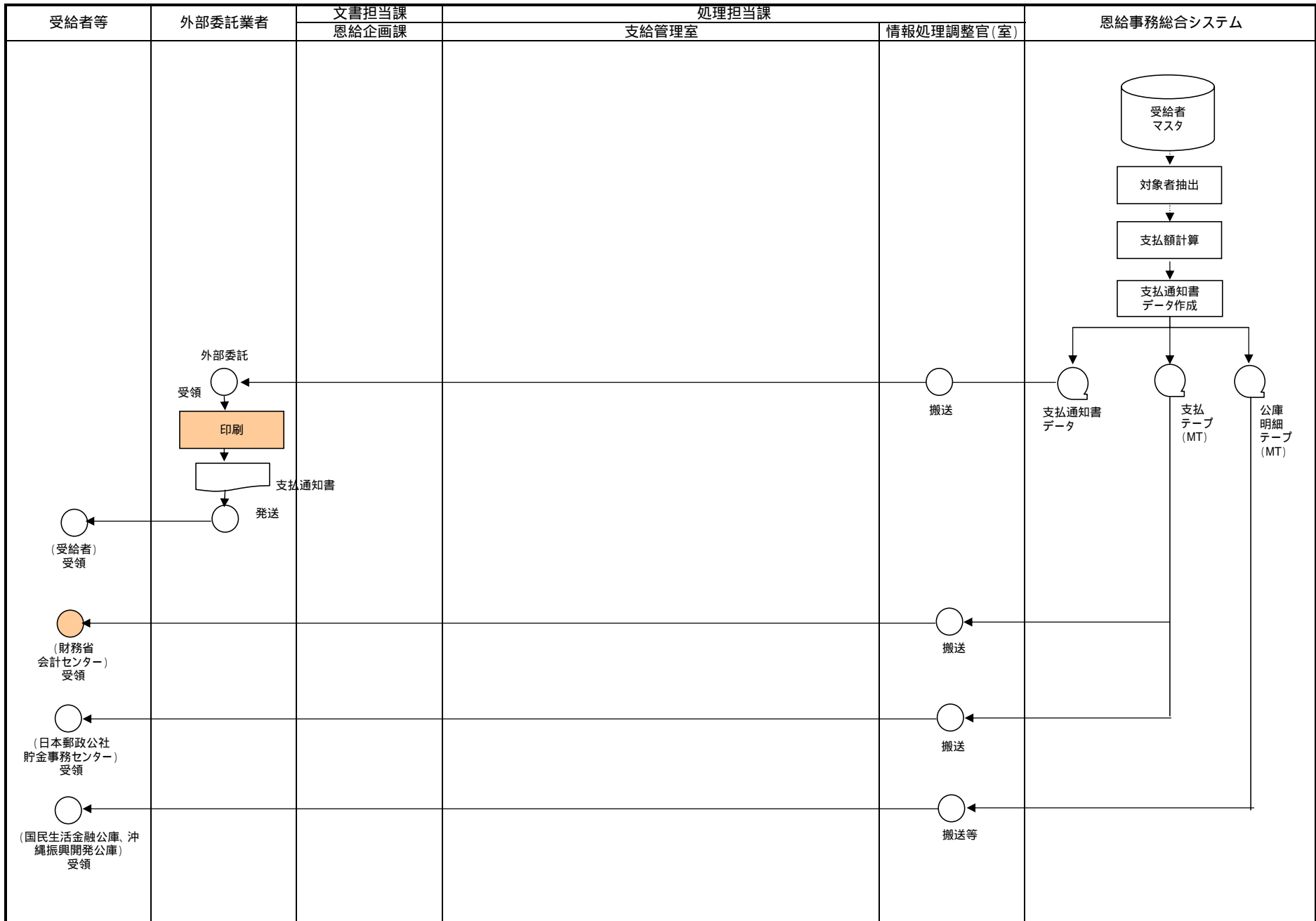

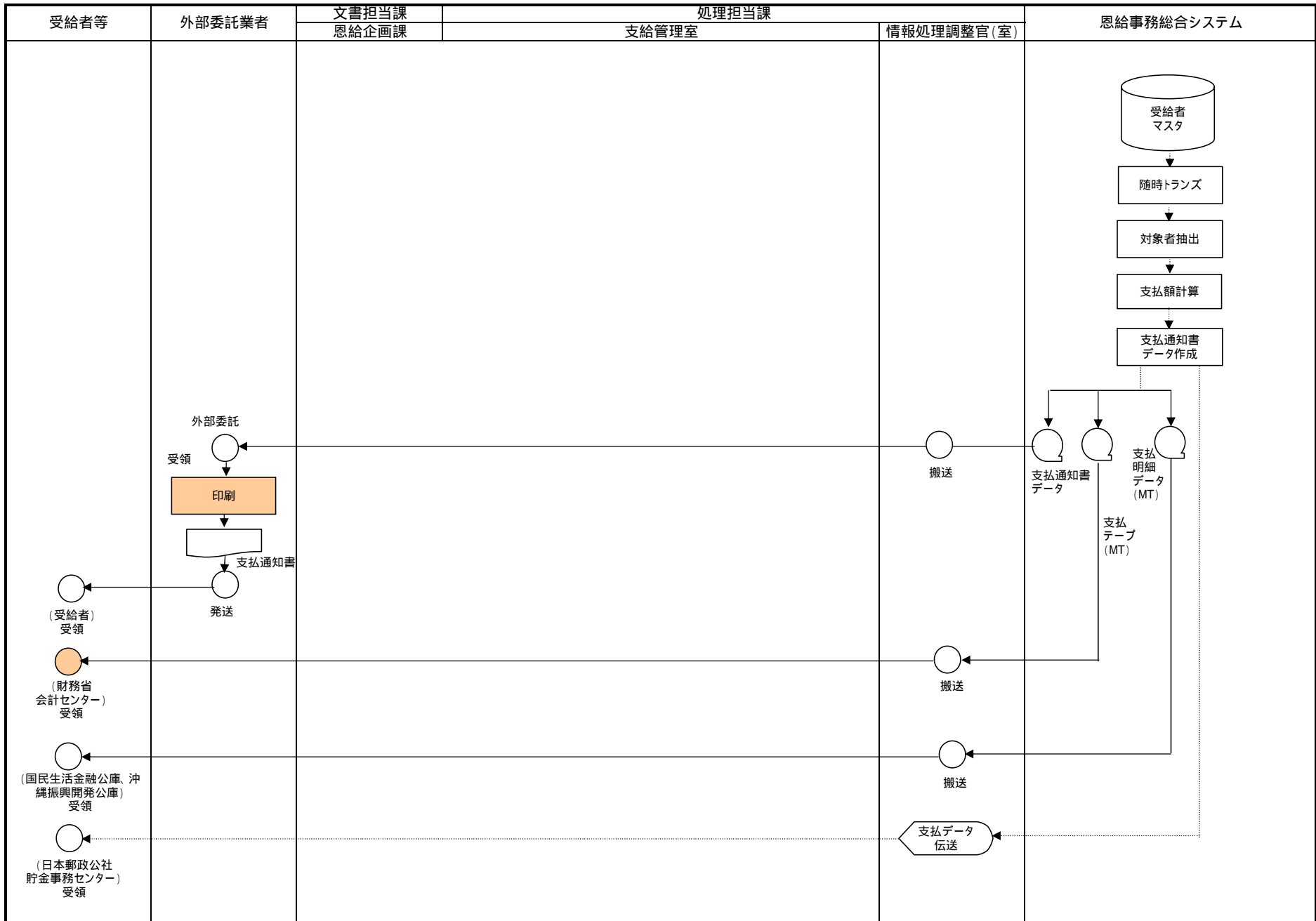

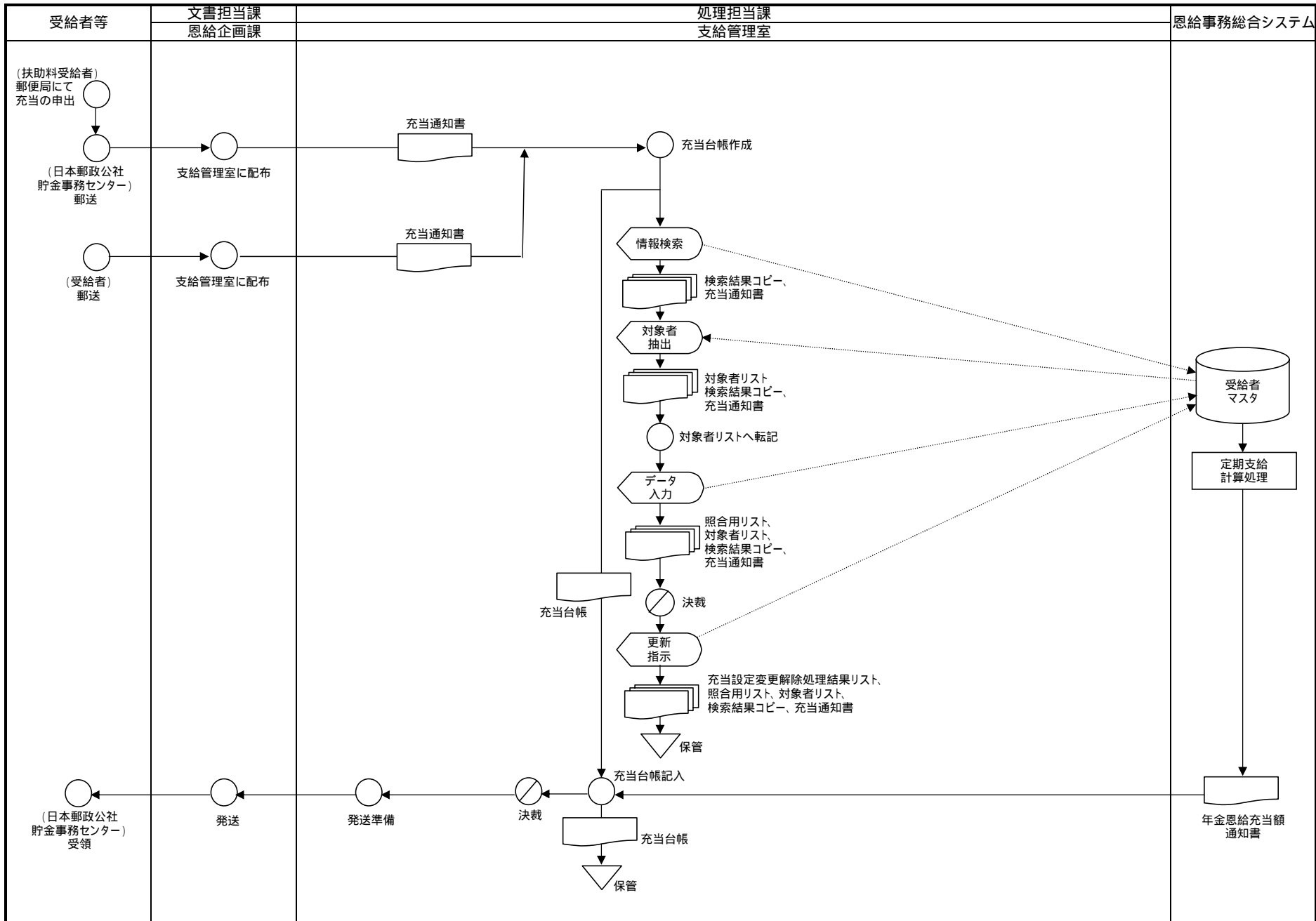





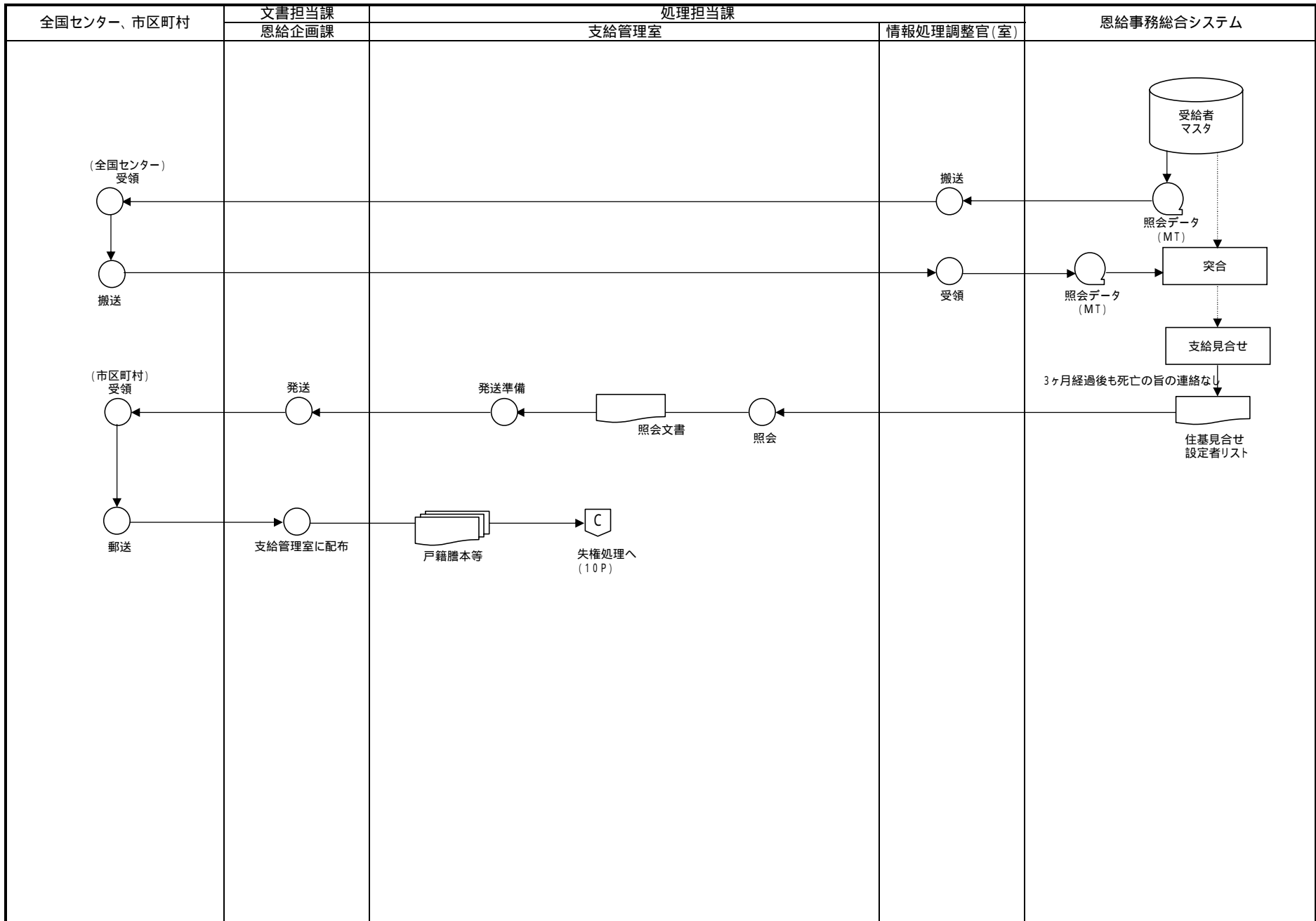

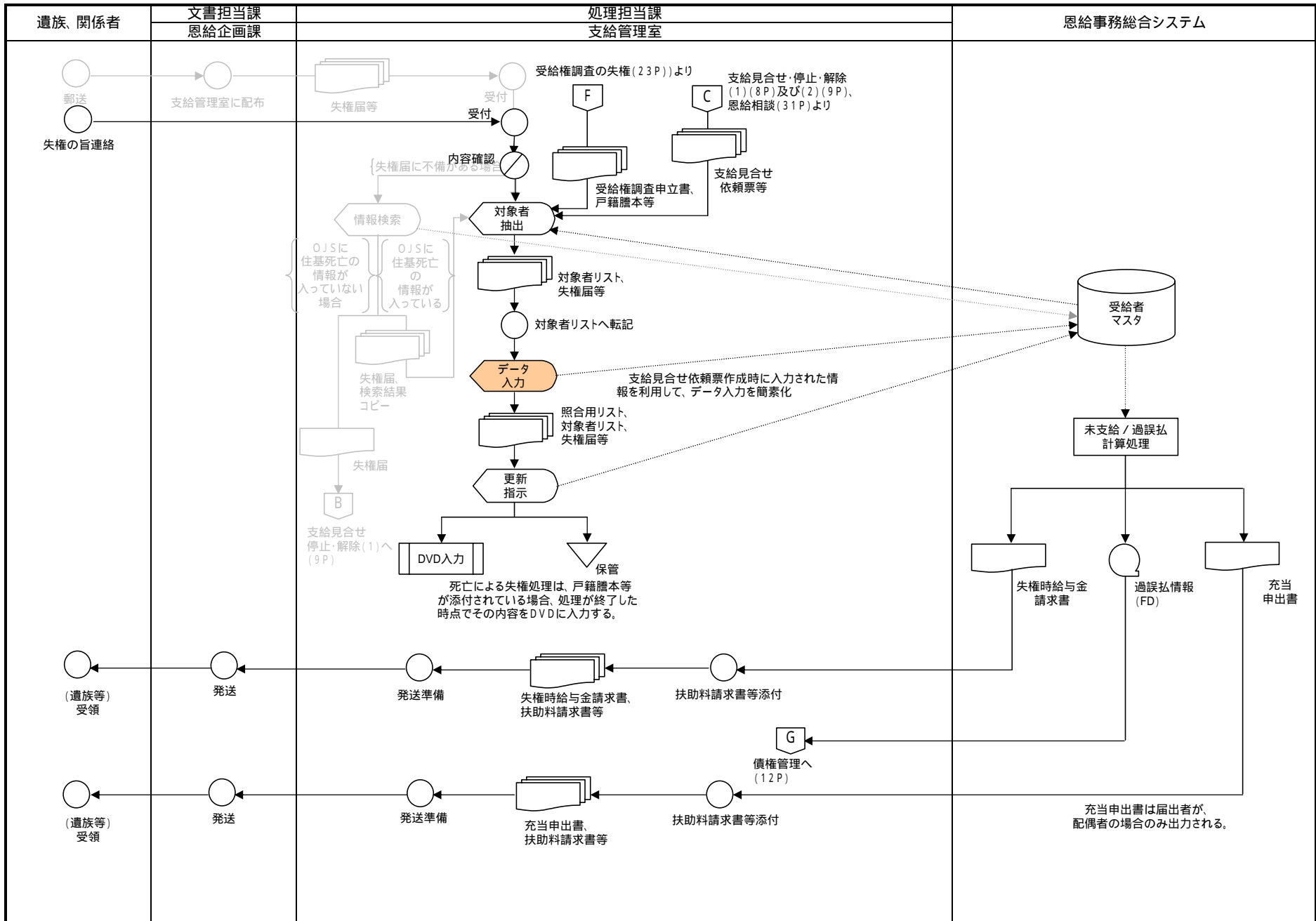

業務流れ図(WFA)	将来体系	業務名(Lv0)	業務名(Lv1)	業務名(Lv2)	頁
		恩給業務	支給	失権時給与金請求	

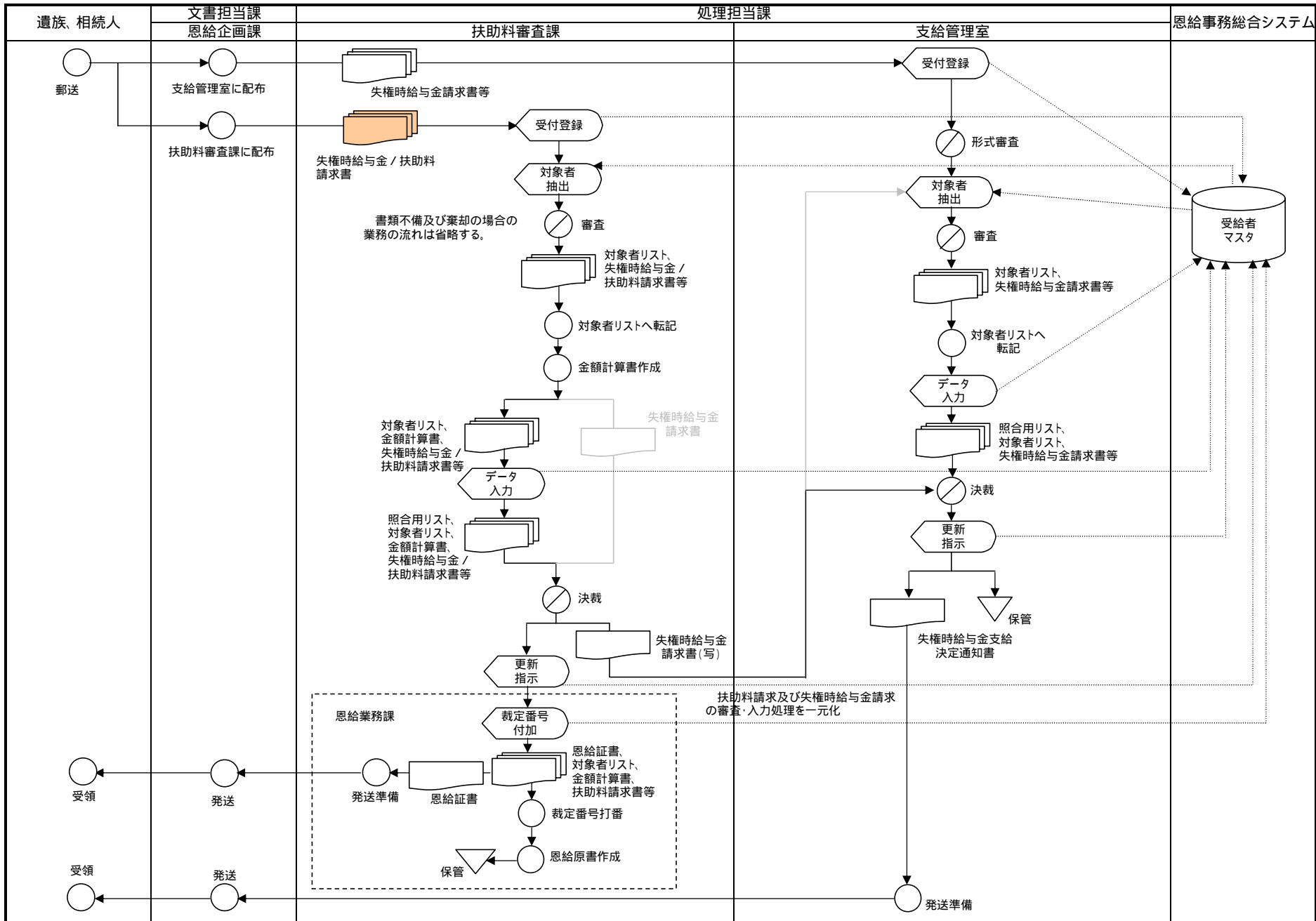

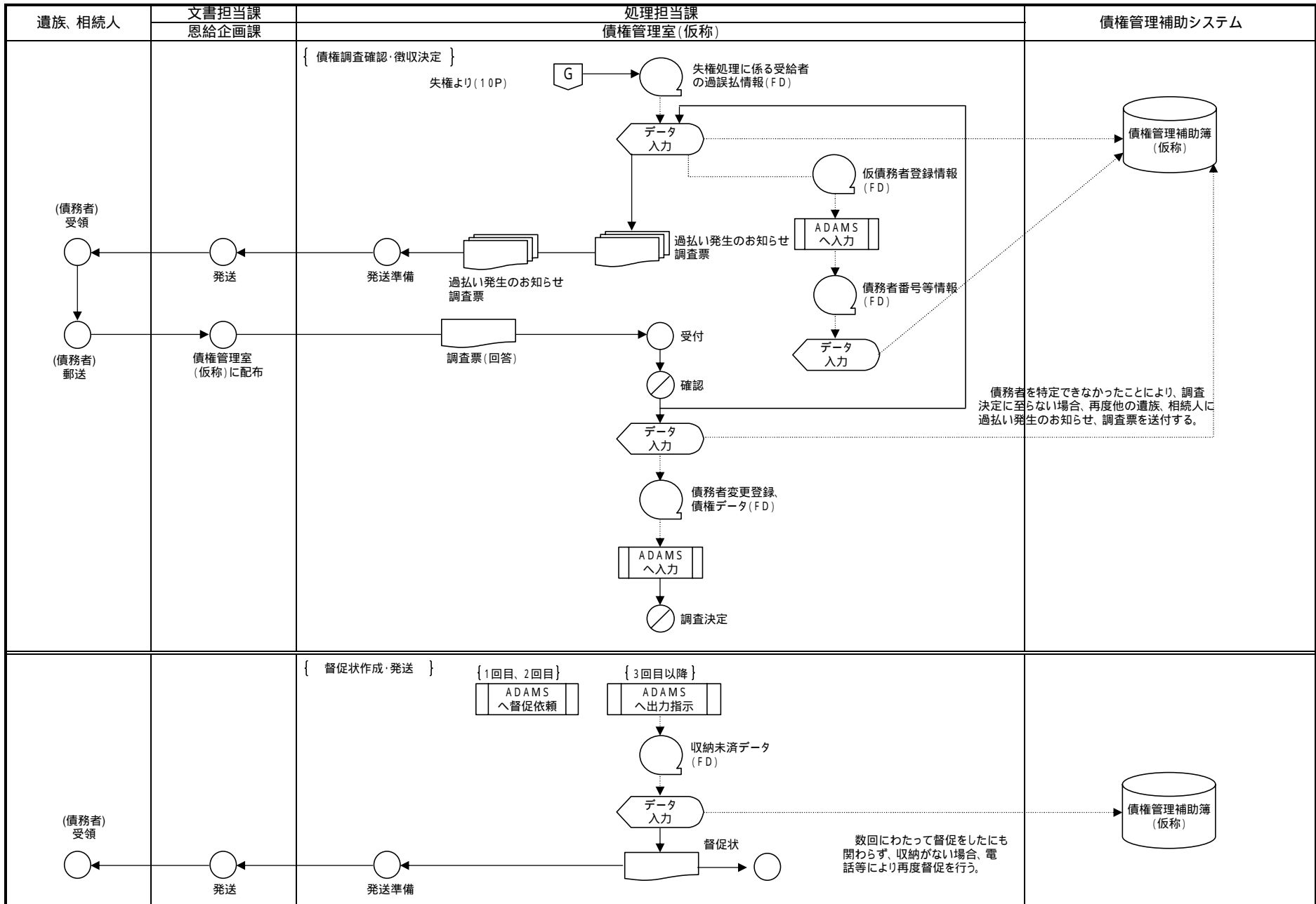

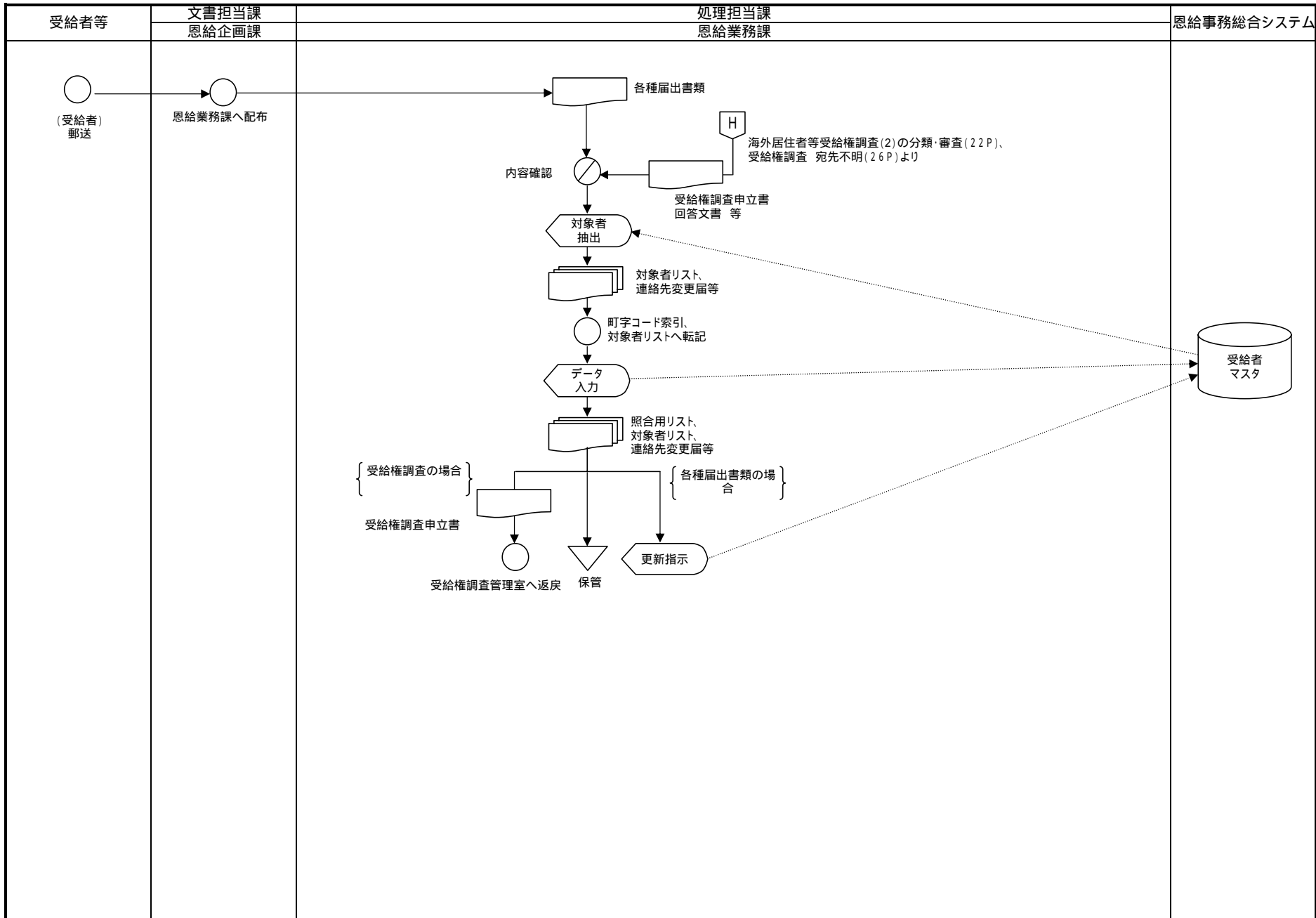

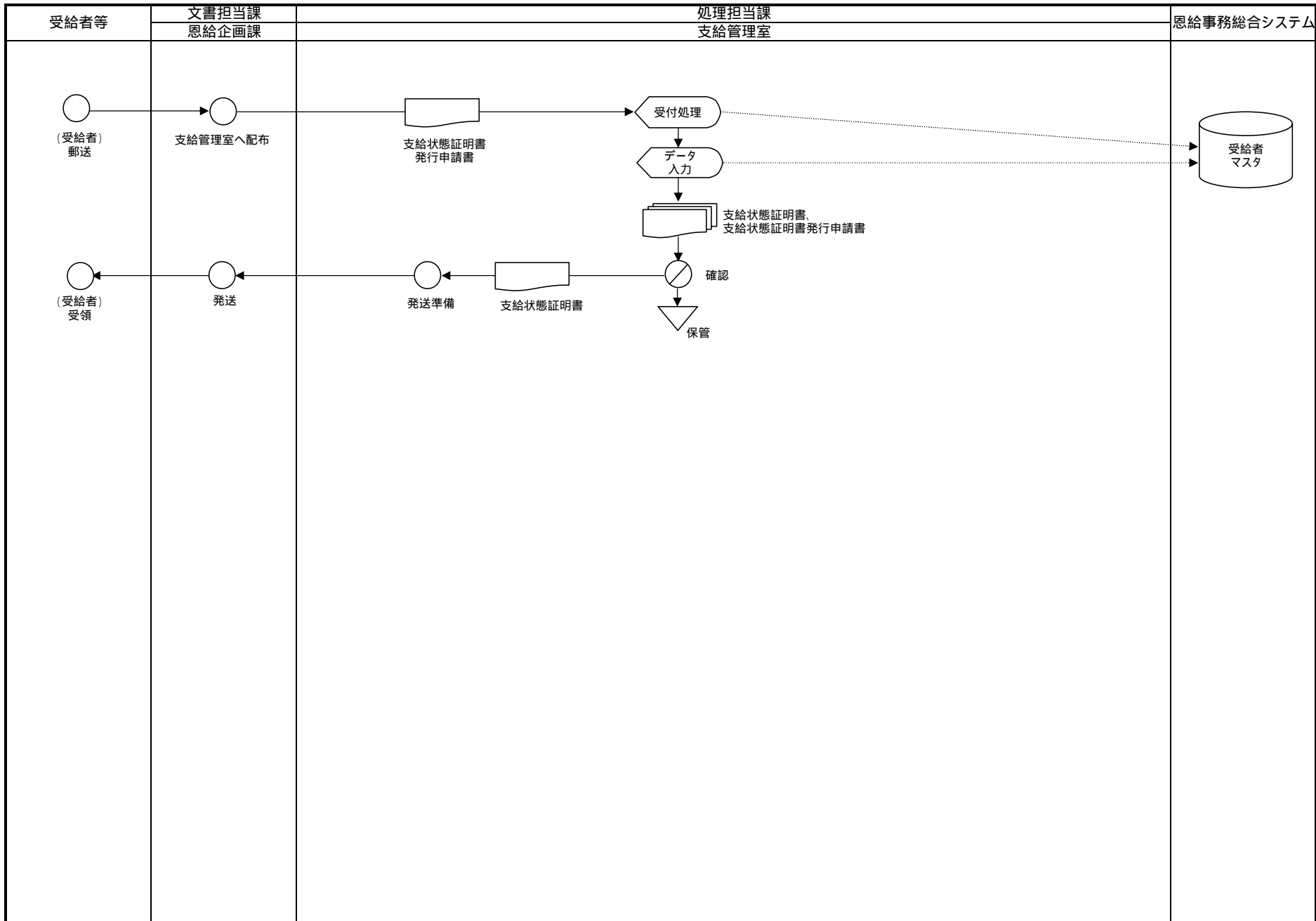

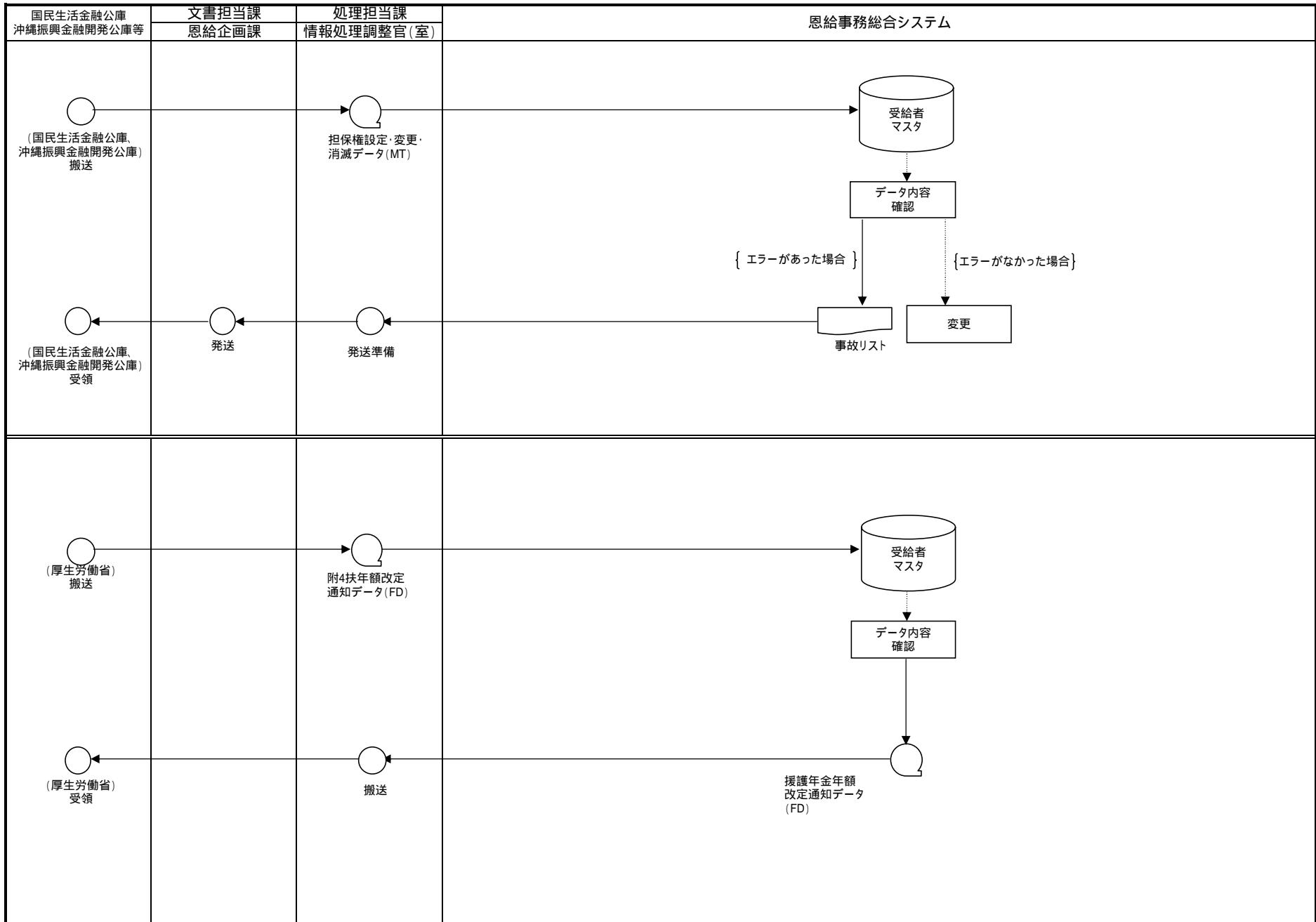



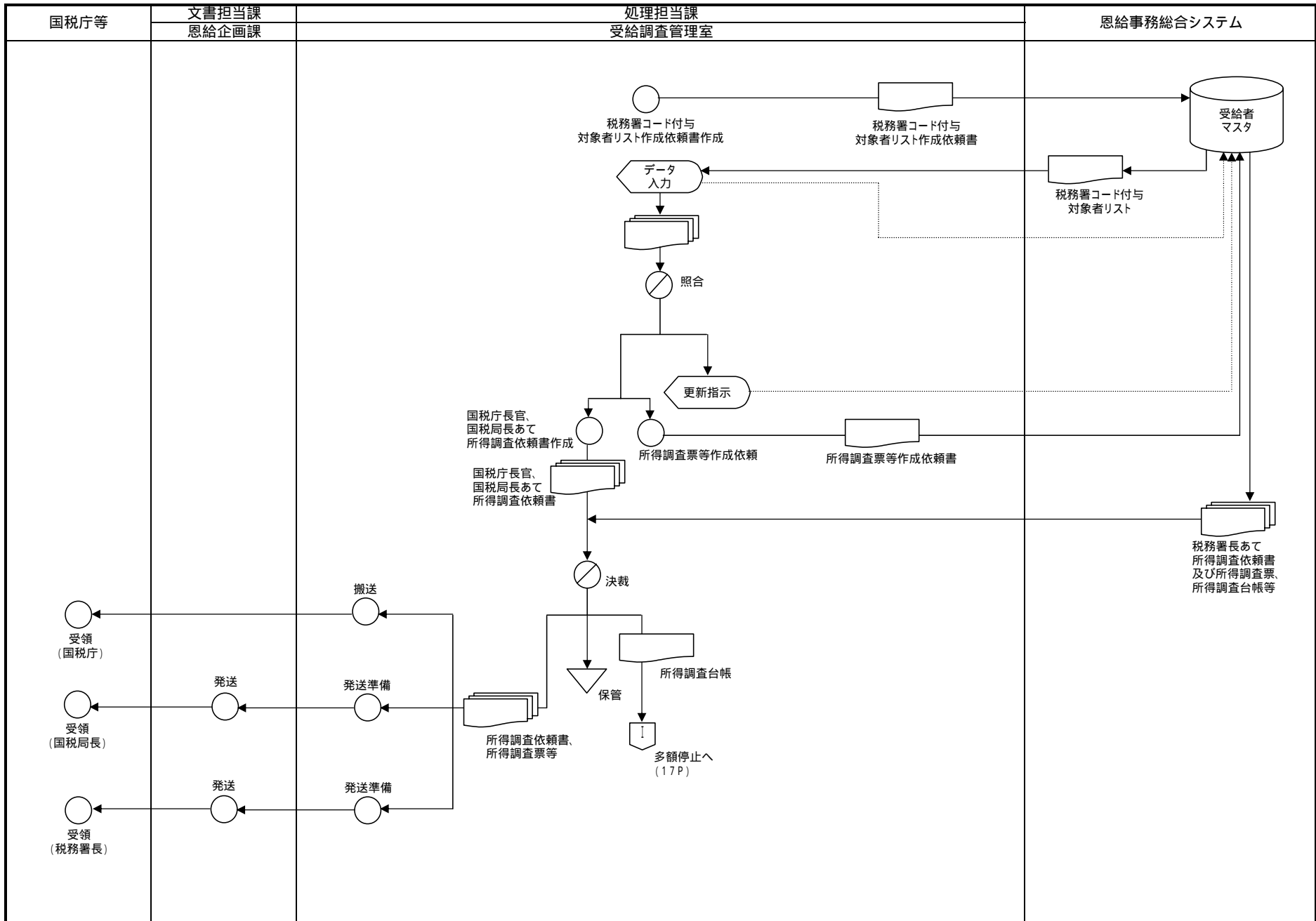

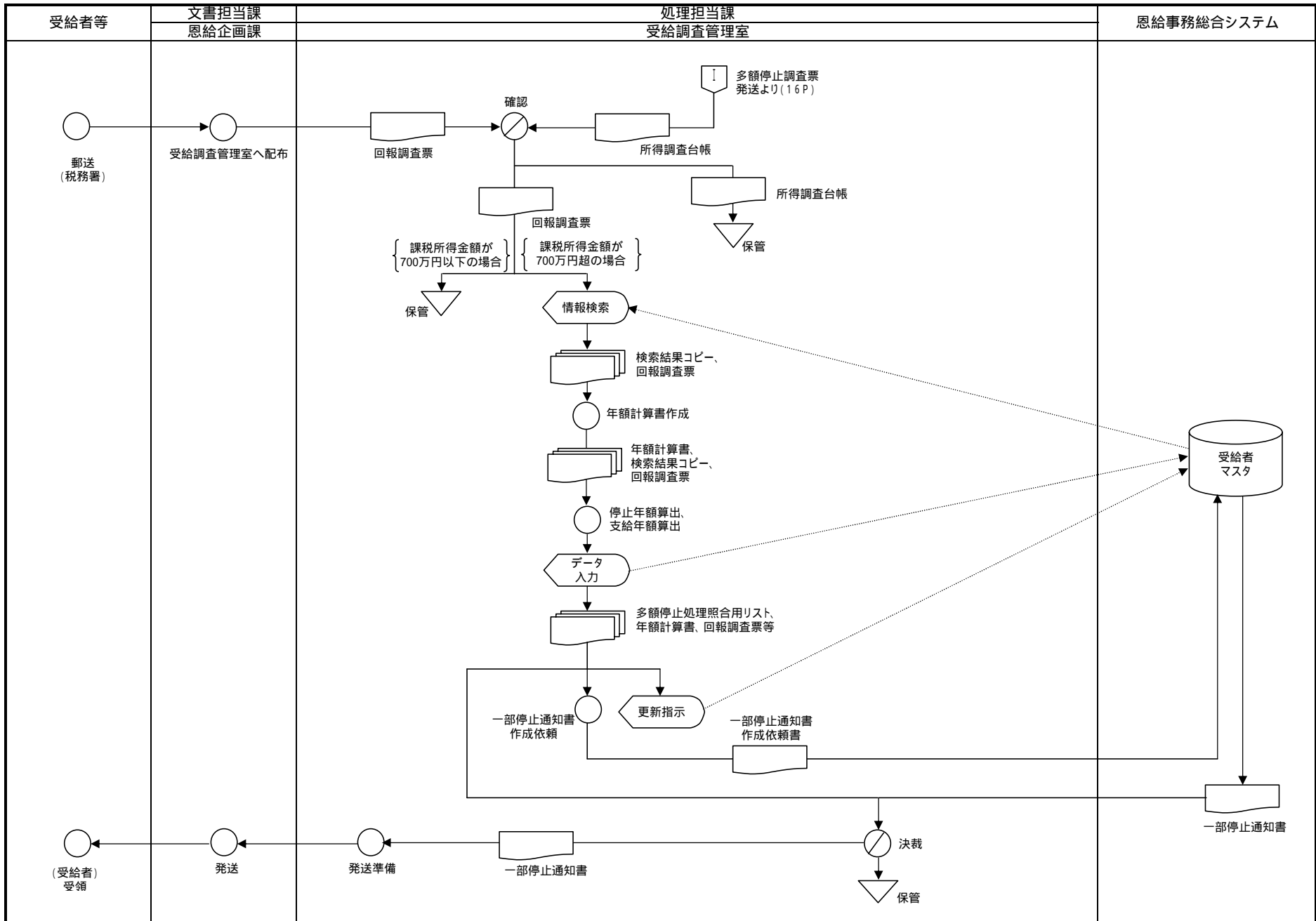

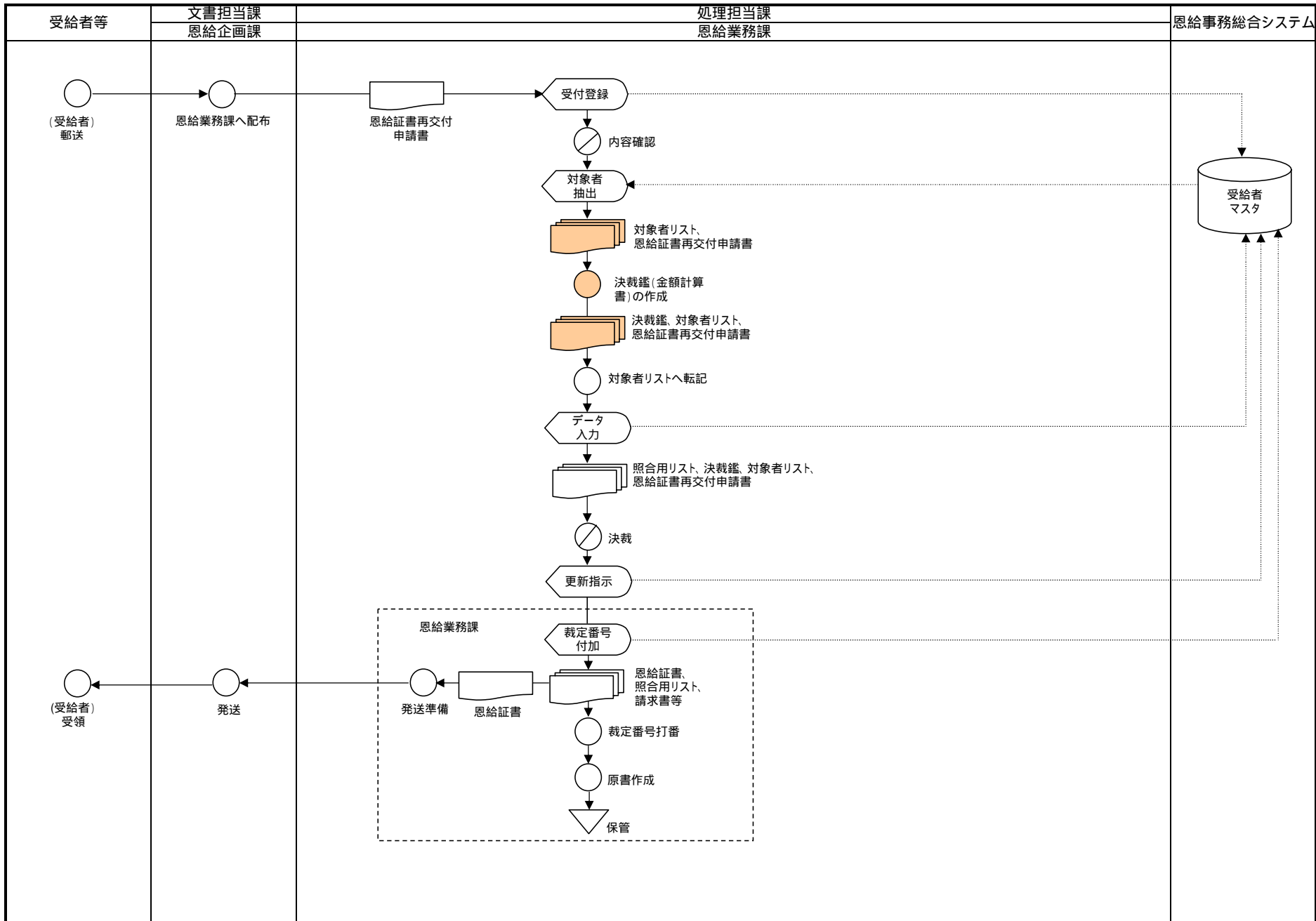

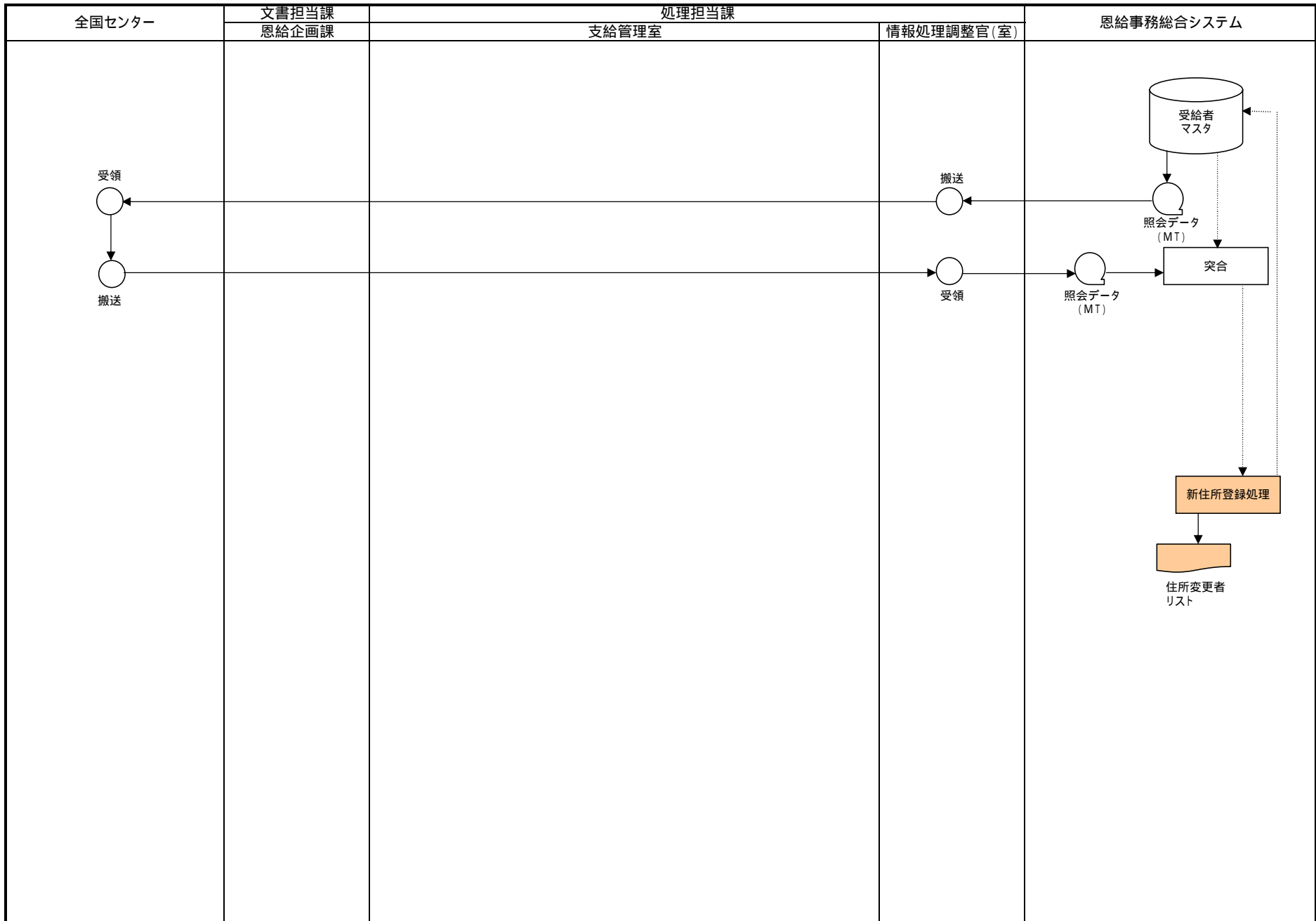

業務流れ図(WFA)	将来体系	業務名(Lv0)	業務名(Lv1)	業務名(Lv2)	頁
		恩給業務	受給権調査	寡婦加算調査	20

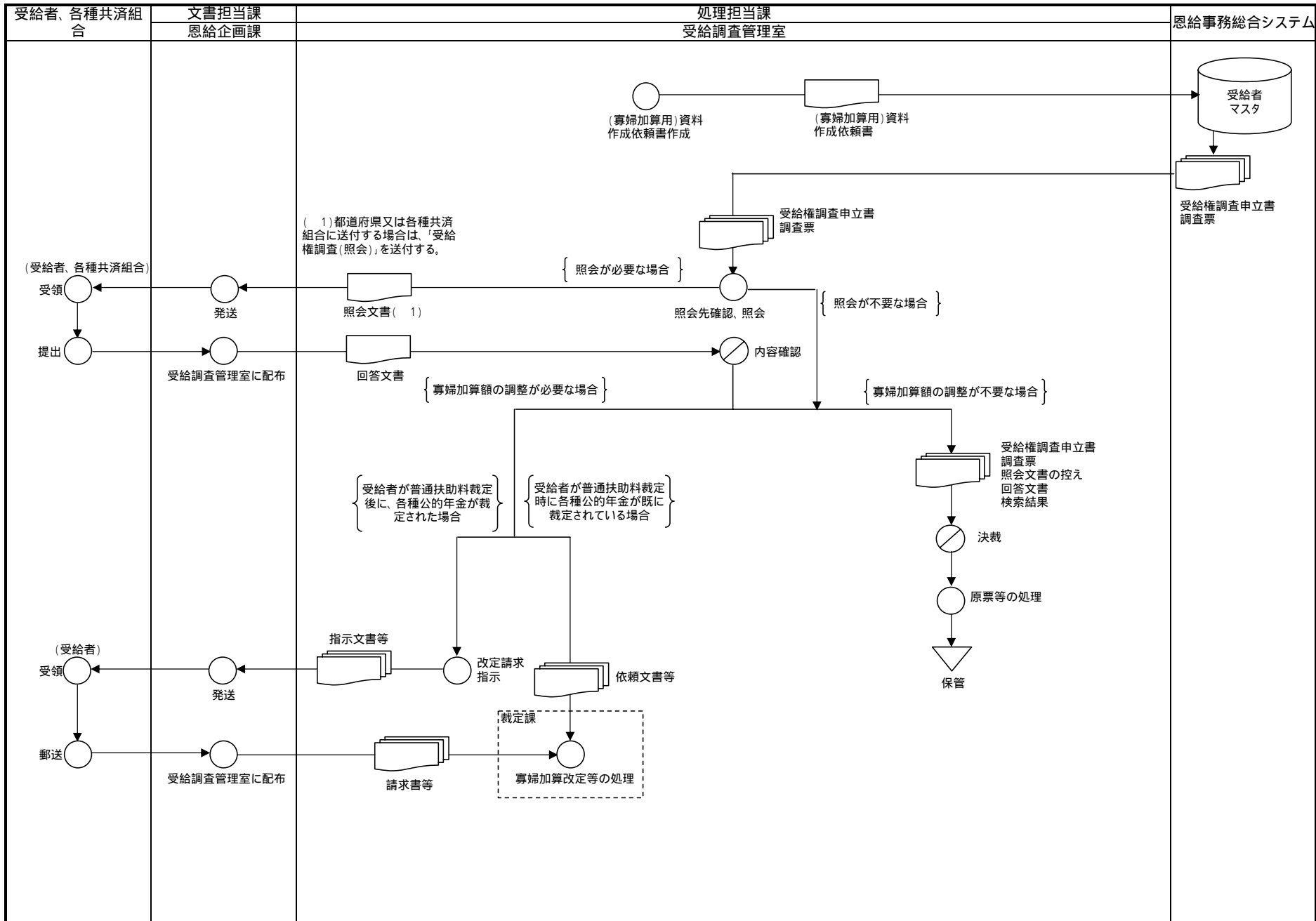

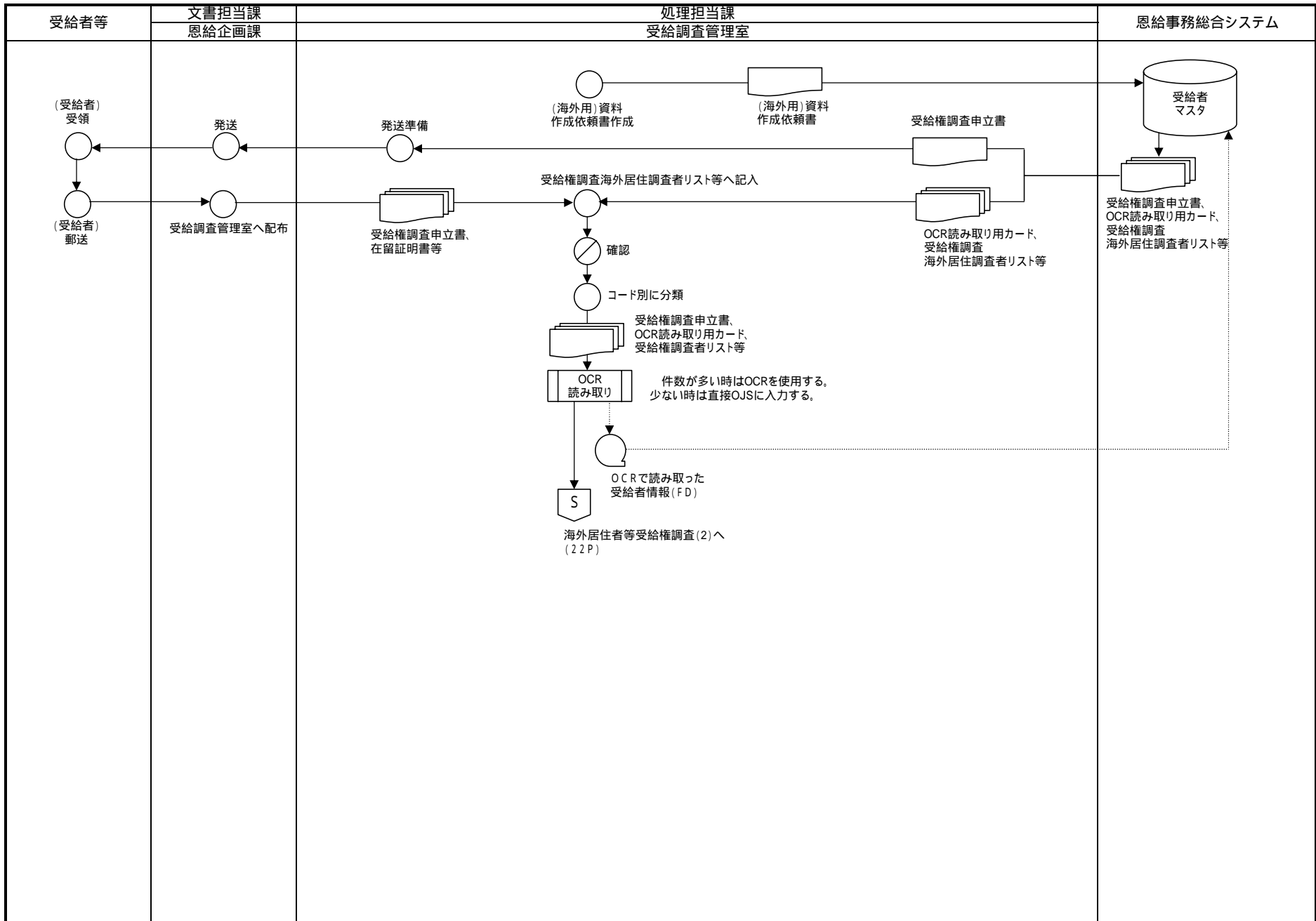

業務流れ図(WFA)	将来体系	業務名(Lv0)	業務名(Lv1)	業務名(Lv2)	業務名(Lv3)	頁
		恩給業務	受給権調査	海外居住者等受給権調査(2)	(分類・審査)	22

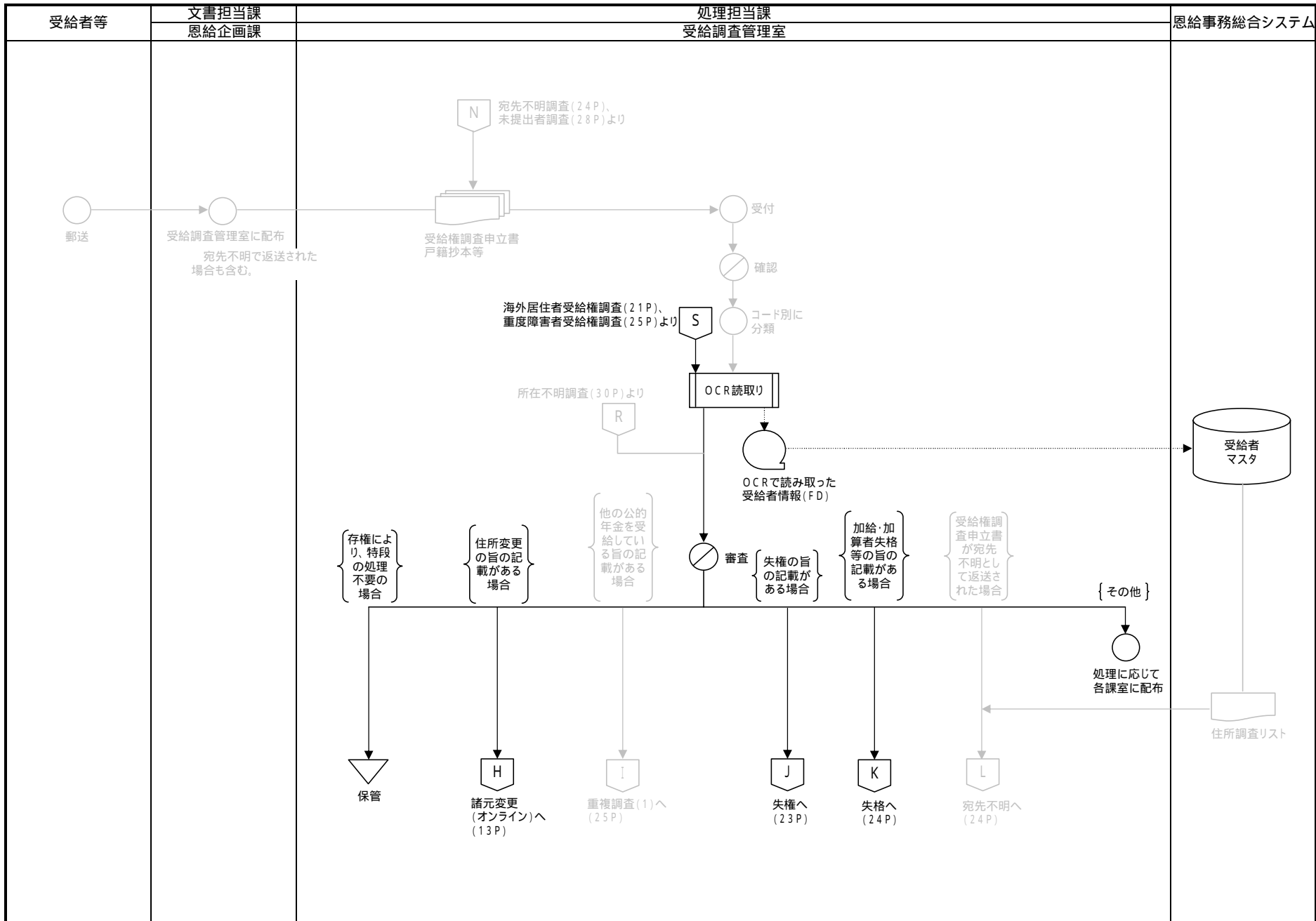

業務流れ図(WFA)	将来体系	業務名(Lv0)	業務名(Lv1)	業務名(Lv2)	業務名(Lv3)	頁
		恩給業務	受給権調査	海外居住者等受給権調査(3)	(失権)	23

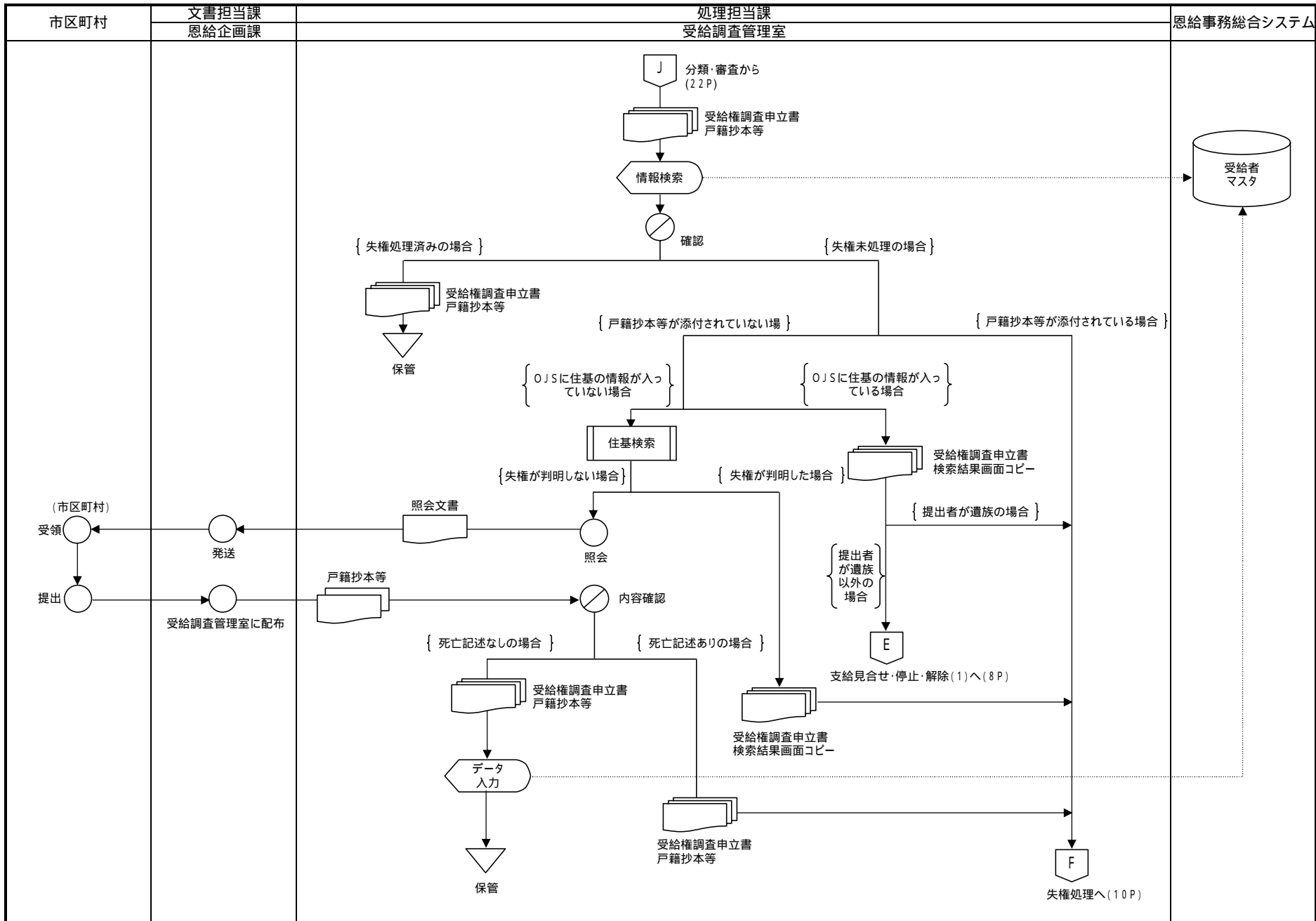



業務流れ図(WFA)	将来体系	業務名(Lv0)	業務名(Lv1)	業務名(Lv2)	業務名(Lv3)	頁
		恩給業務	受給権調査	海外居住者等受給権調査(4)	(失格)	24

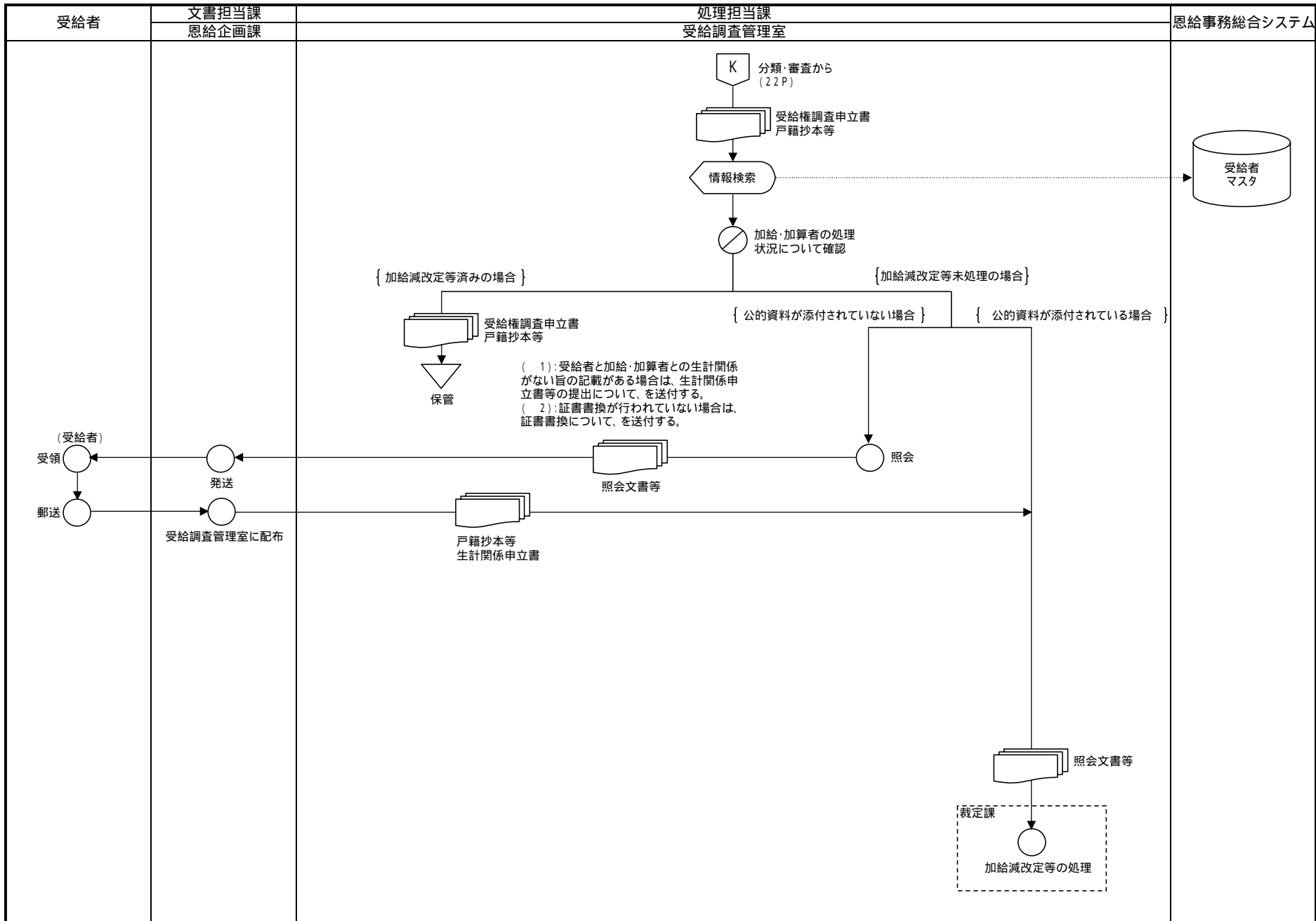

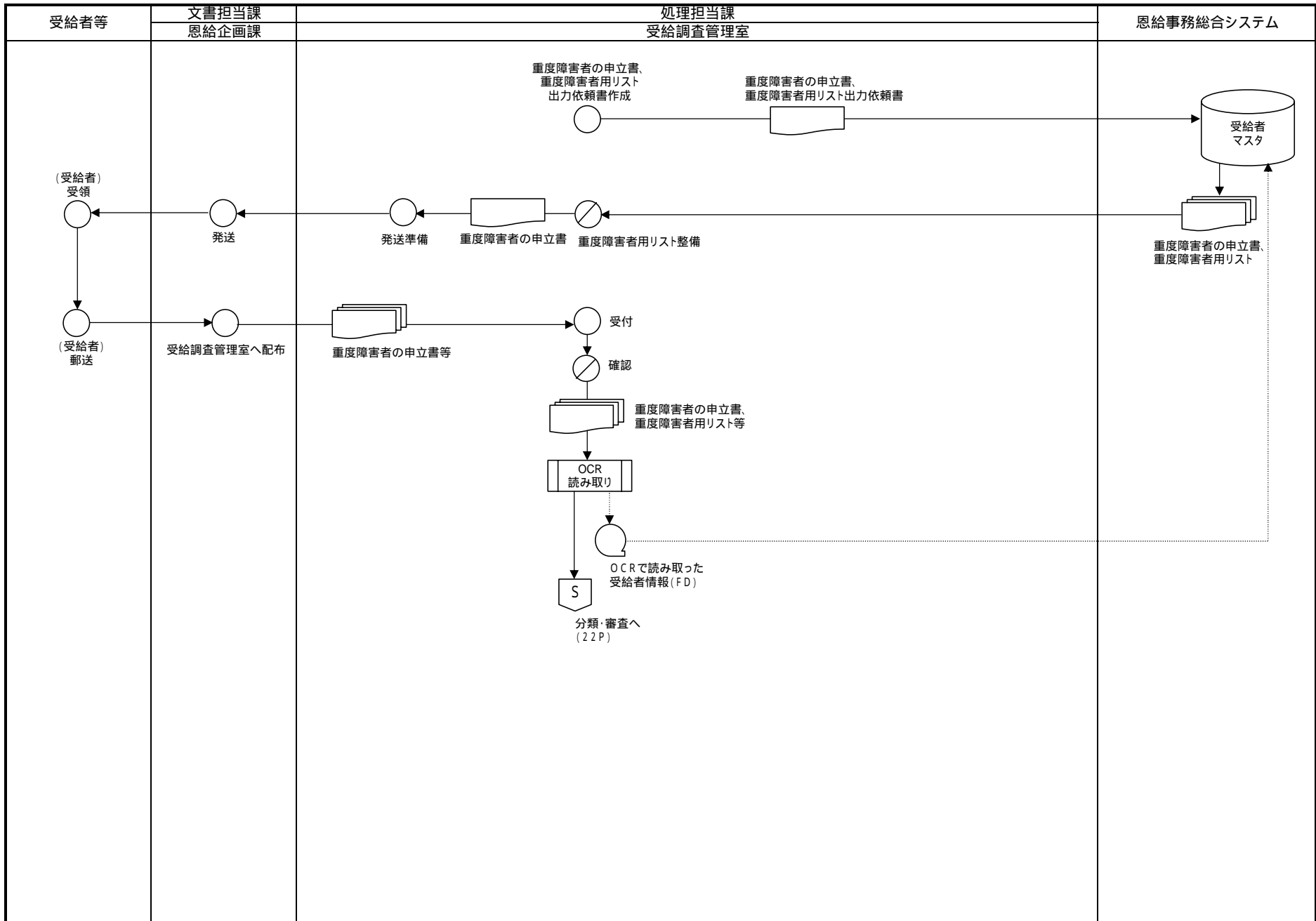

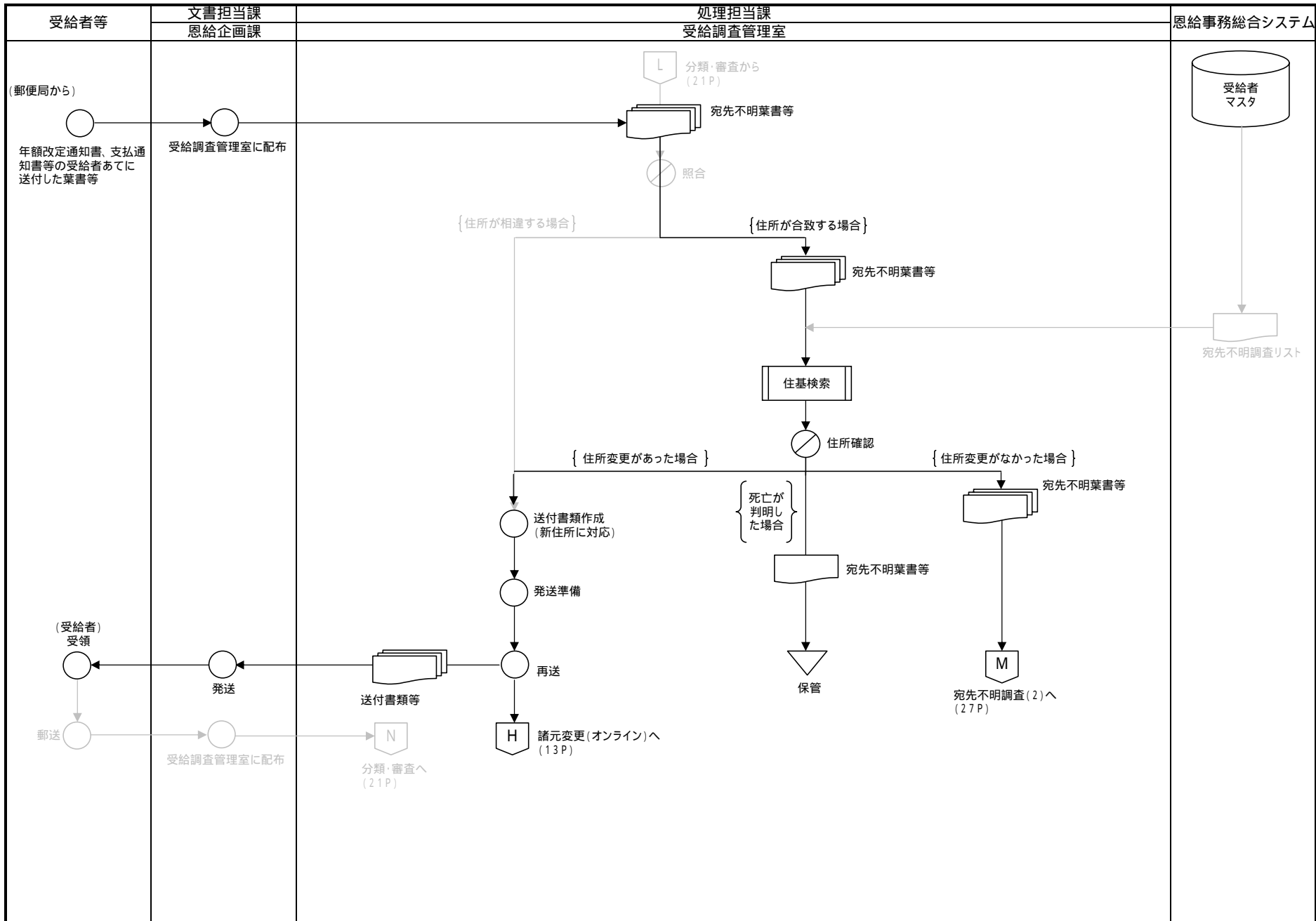

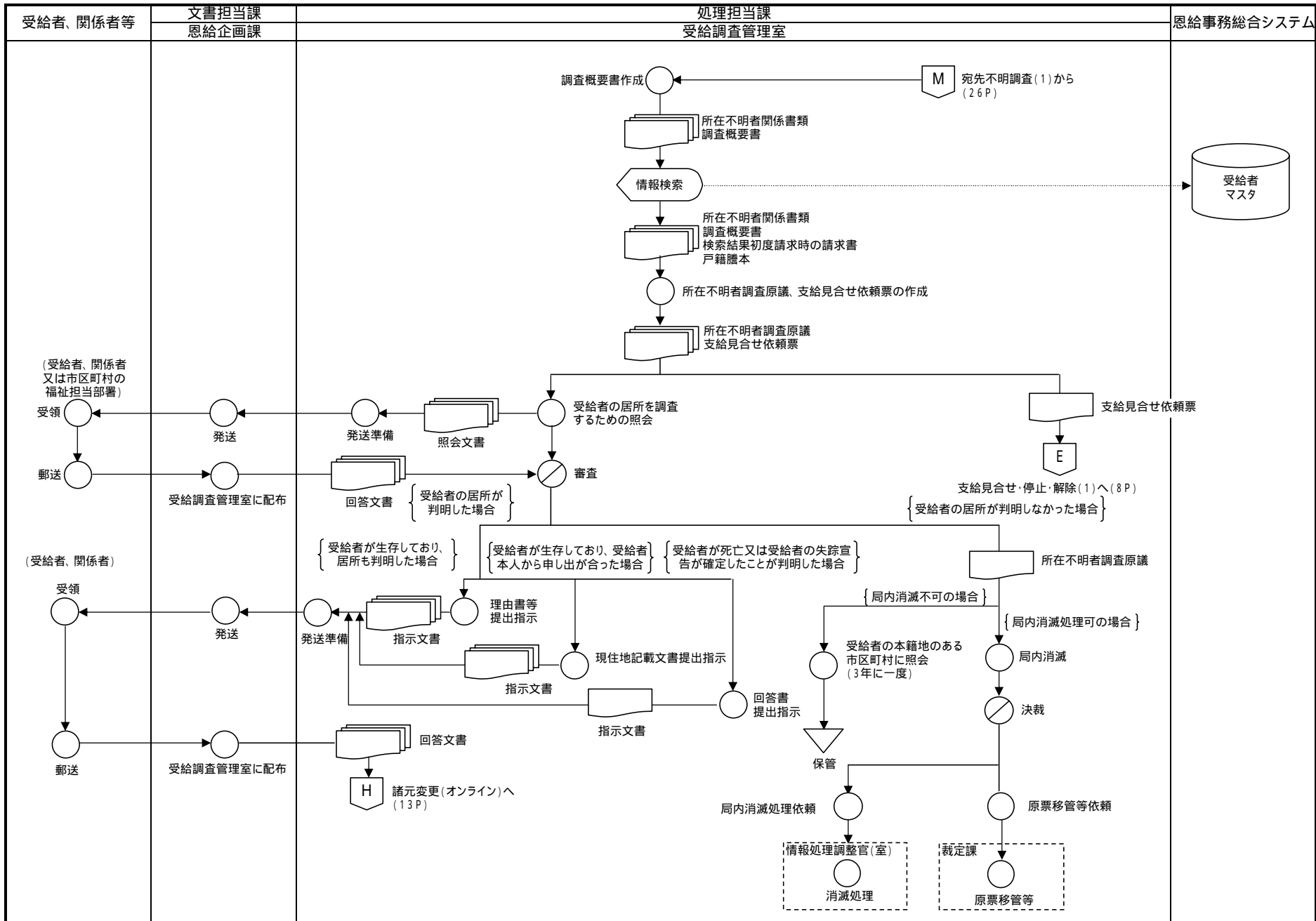



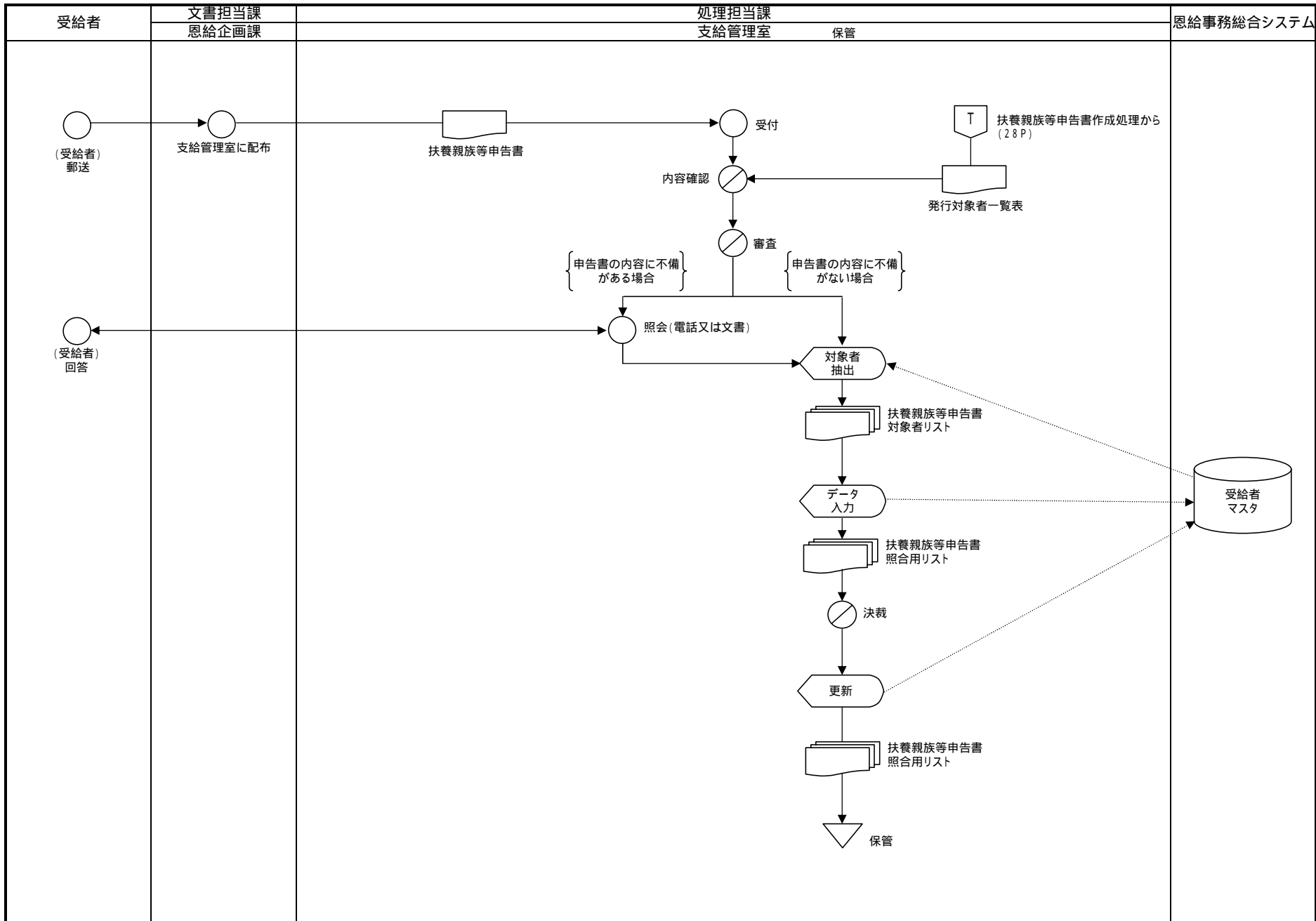

業務流れ図(WFA)	将来体系	業務名(Lv0)	業務名(Lv1)	業務名(Lv2)	頁
		恩給業務	源泉徴収	源泉徴収票作成	30

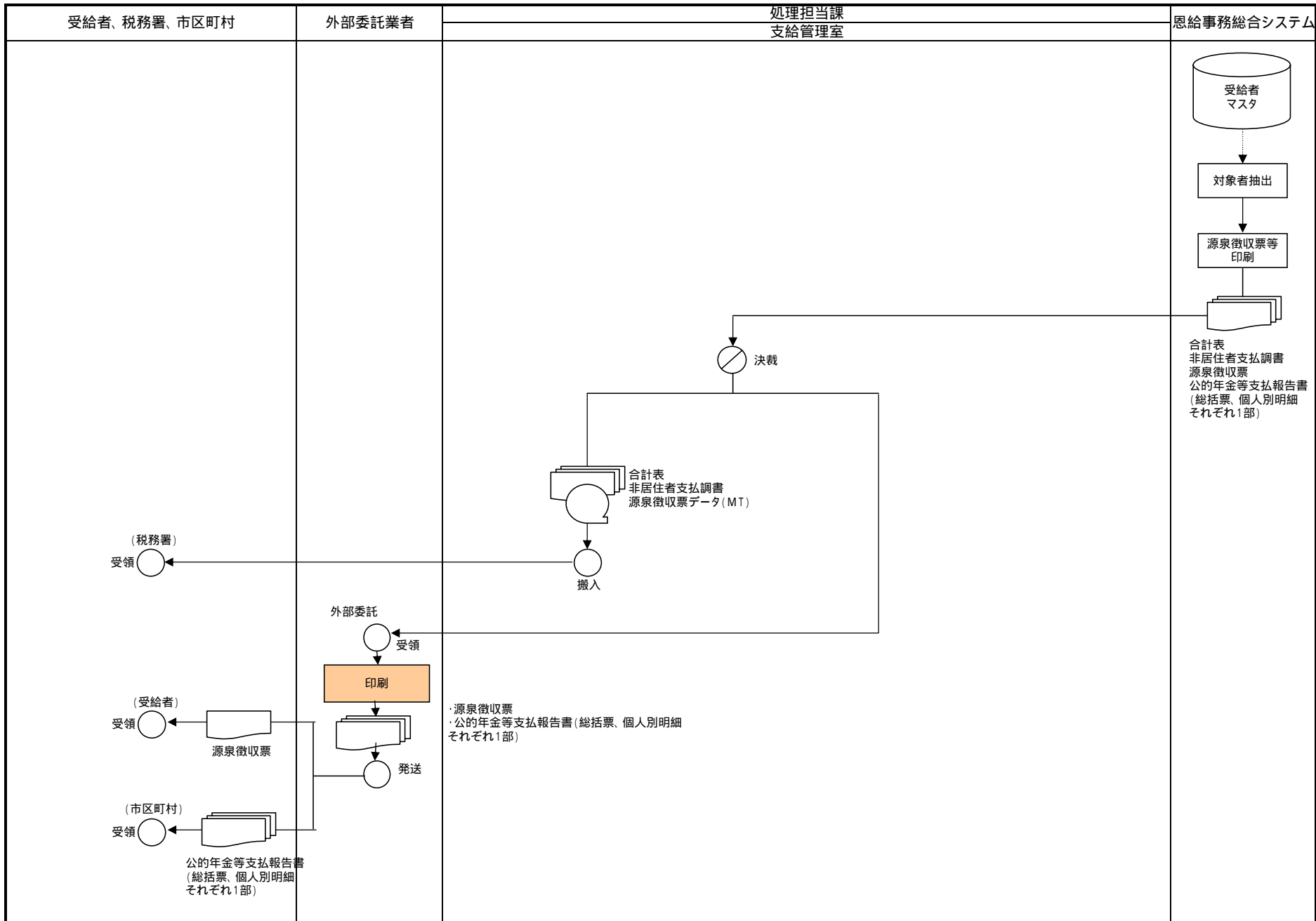

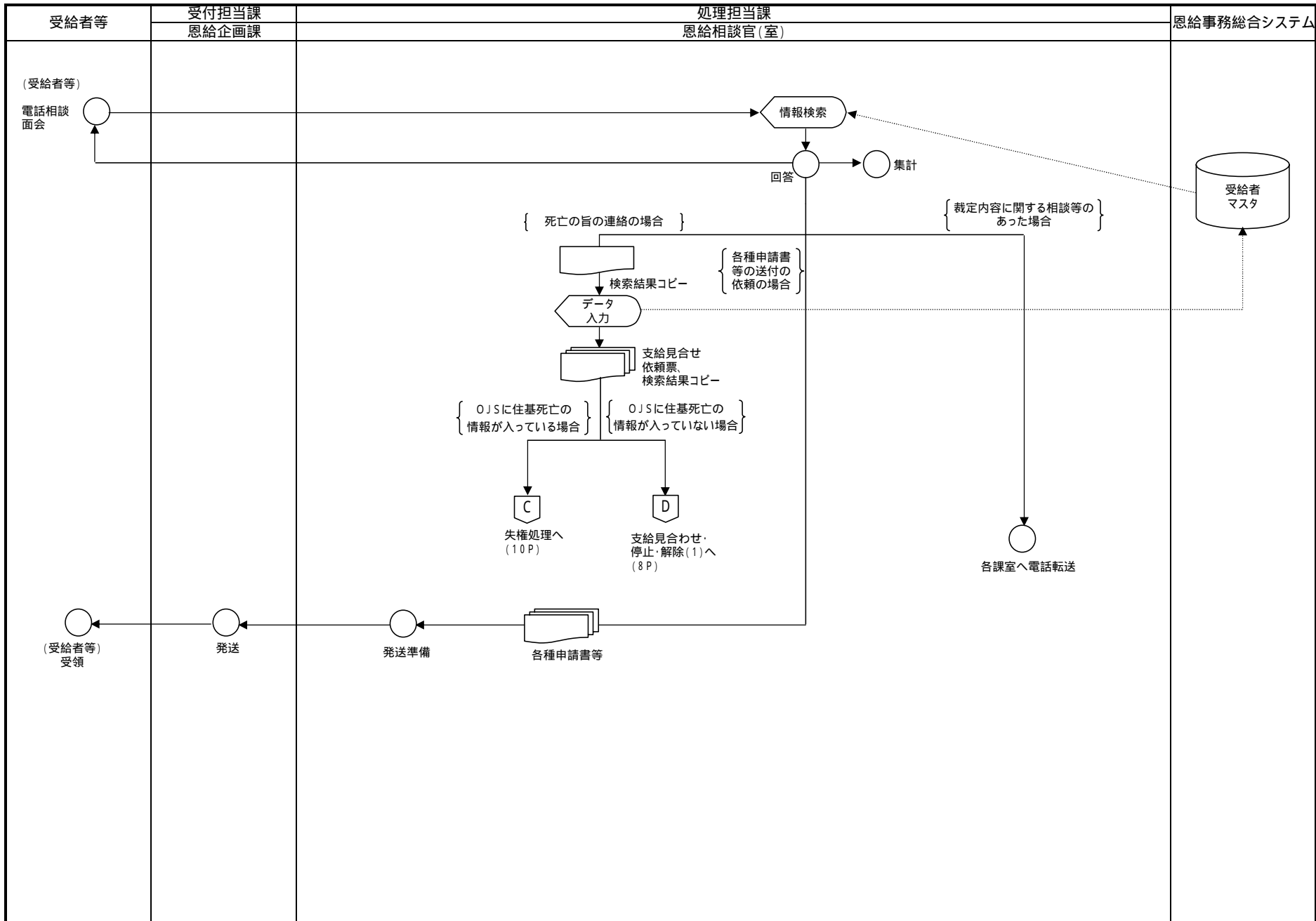



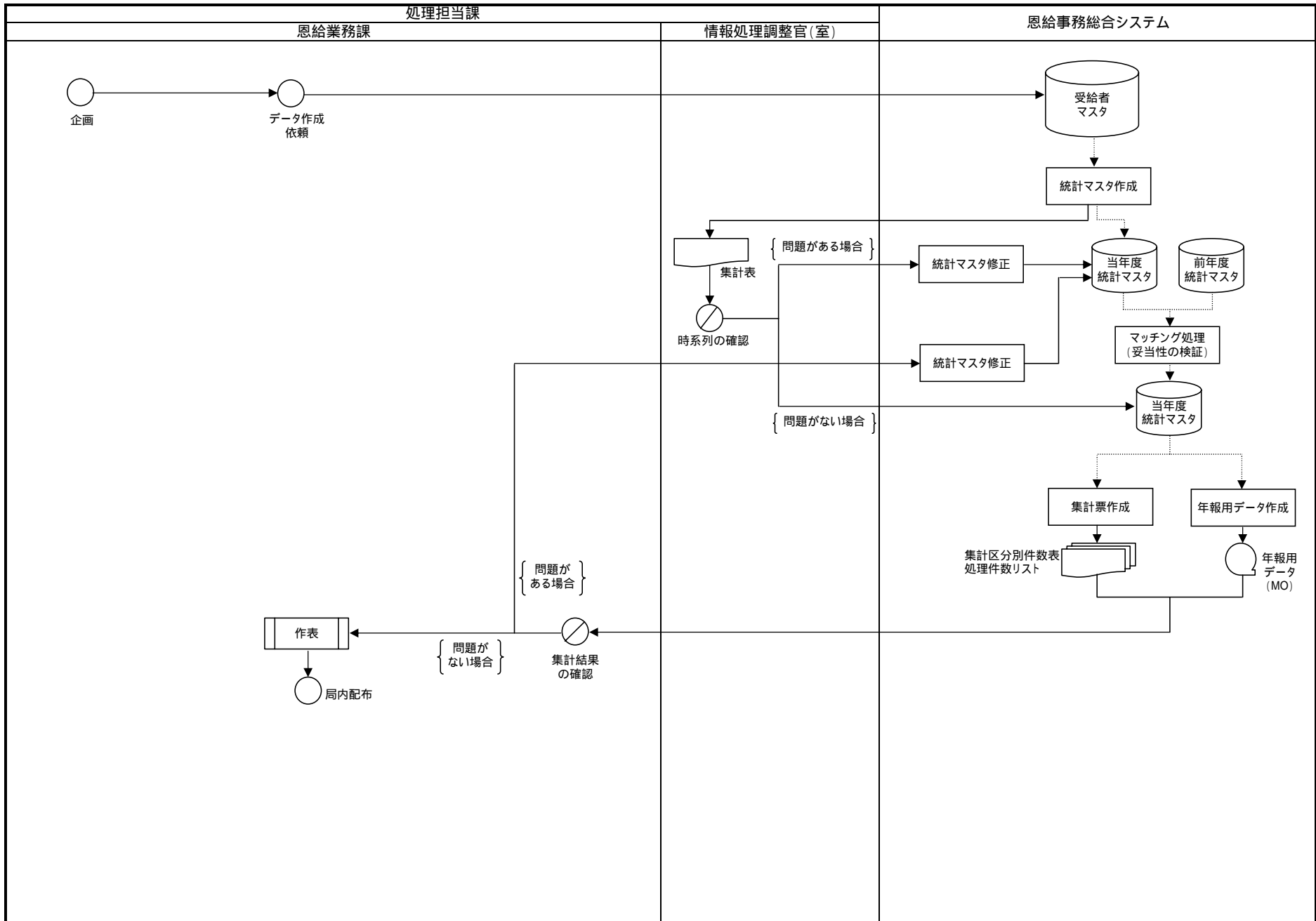

情報体系整理図 (将来体系)	恩給事務総合システム	業務名 (Lv0)	Lv1	資料番号	版数	日付	作成者
		恩給業務	Lv2		作成		
			Lv3		改訂		

