

北九州市事例紹介（ワンストップサービス） 資料 1・2 の参考資料

ワンストップサービスの具体例

父・母・小学校就学前の子が
転入してきた場合

3つの窓口で4つの手続き

- 市民課 ・住民異動の手続き
- 国保年金課 ・国民健康保険の加入手続き
- 保健福祉課 ・乳幼児医療の受給申請手続き
・児童手当の請求手続き

子どもが生まれた場合

3つの窓口で4つの手続き

- 市民課 ・出生の届出
- 国保年金課 ・国民健康保険の加入手続き
- 保健福祉課 ・乳幼児医療受給申請の手続き
・児童手当の請求手続き

高齢者(75歳以上)が
転入してきた場合

3つの窓口で4つの手続き

- 市民課 ・住民異動の手続き
- 国保年金課 ・後期高齢者の変更手続き
・国民年金の住所変更ハガキの交付
- 保健福祉課 ・介護保険の資格取得手続き

結婚した場合

2つの窓口で3つの手続き

- 市民課 ・婚姻の届出
・住民異動の手続き
- 国保年金課 ・国民健康保険の加入手続き

身体障害者手帳をお持ちの方が
転入してきた場合

3つの窓口で3つの手続き

- 市民課 ・住民異動の手続き
- 国保年金課 ・国民健康保険の加入手続き
- 保健福祉課 ・身体障害者手帳の変更手続き

父・母・小学校就学前の子が
転出する場合

3つの窓口で4つの手続き

- 市民課 ・住民異動の手続き
- 国保年金課 ・国民健康保険の喪失手続き
- 保健福祉課 ・乳幼児医療証の返還
・児童手当の喪失手続き

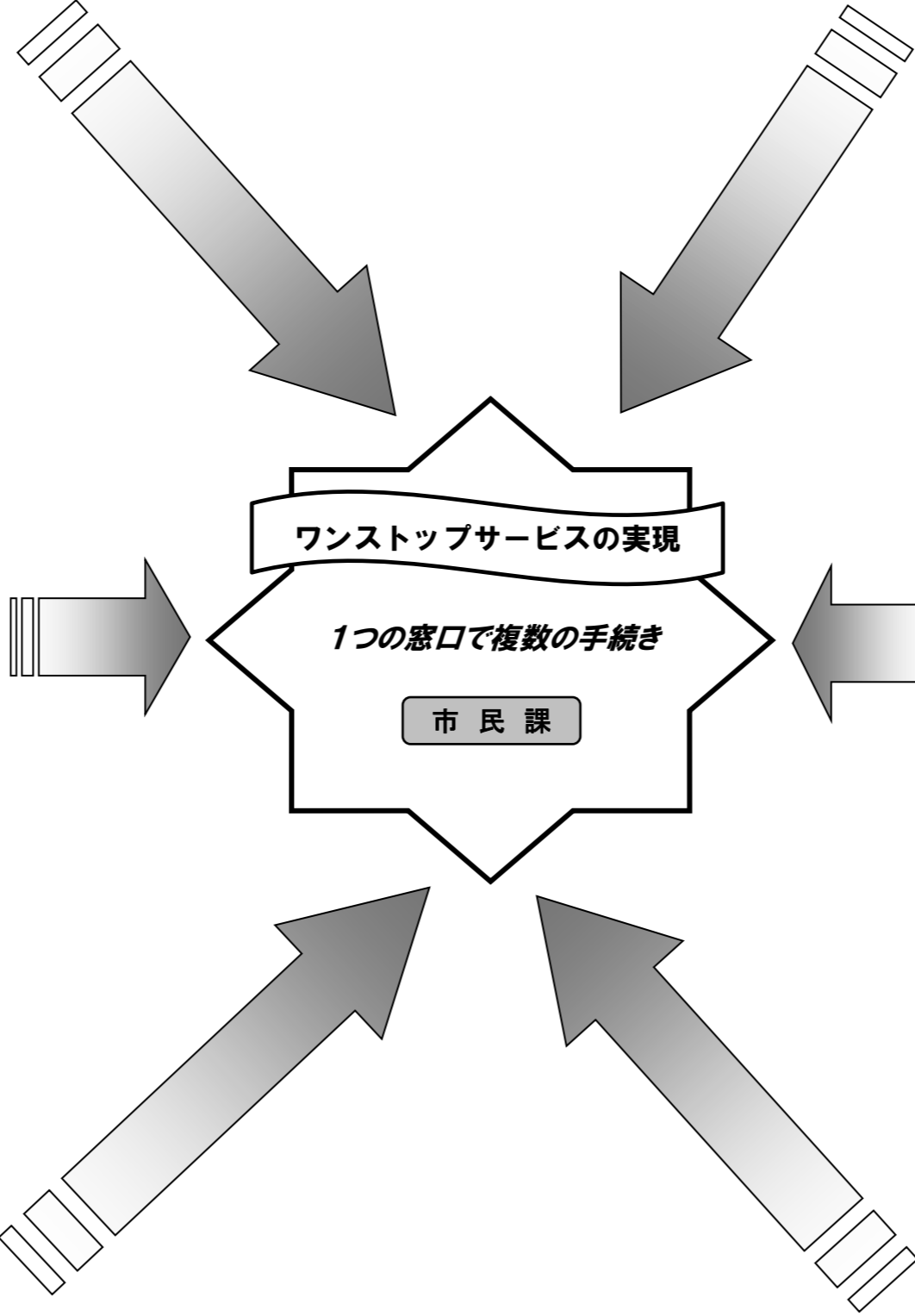

ワンストップサービスの事務の流れ（区政事務センターを経由する場合）

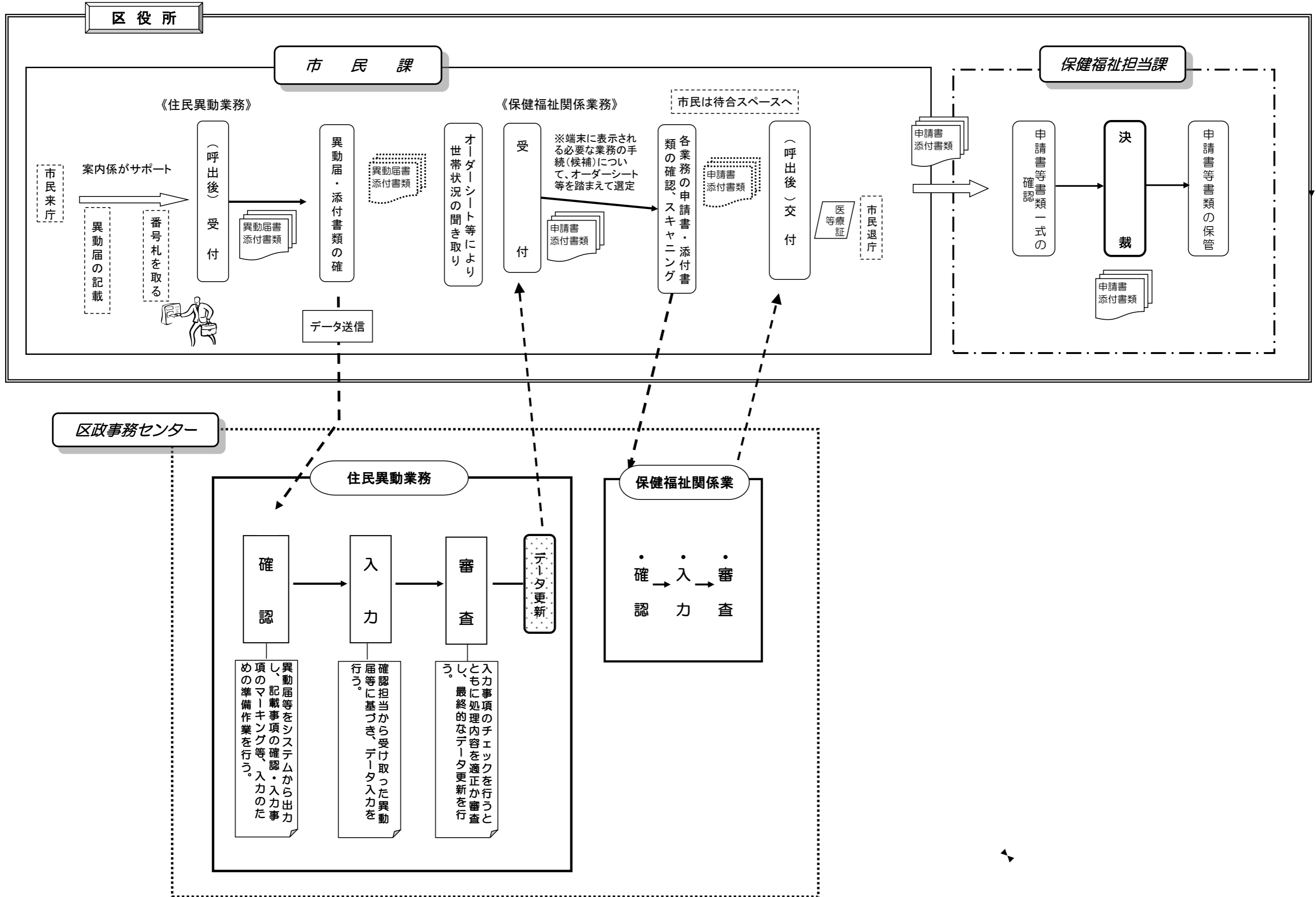

ワンストップサービスで新たに取り扱う業務一覧

1. 保健福祉関係の業務

区分	業務内容	ライフイベント別							
		転入	転出	転居	区間異動	出生	婚姻	離婚	死亡
国保年金課									
国民健康保険	資格取得・喪失・住所等変更	○	○	○	○	○	○	○	○
	手続案内・保険料納付指導(該当時)	△	△	△	△	△	△	△	△
	年金受給者の住所変更/ガキの交付	○		○	○	○	○	○	○
年金	手続案内	△	△	△	△	△	△	△	△
	資格取得・喪失・住所等変更	○	○	○	○	○	○	○	○
後期高齢者医療	手続案内(該当時)	△	△	△	△	△	△	△	△
保健福祉課									
乳幼児医療	交付申請	○				○			
	住所・氏名・健康保険変更			○	○				
	医療証の返還			○					
	手続案内					△	△	△	△
	住所・氏名・健康保険変更			○	○				
	医療証の返還			○					
	手続案内	△				△	△	△	△
	認定請求	○				○			
	額改定請求						○		
	別居監護の申立			○	○	○			
児童手当	資格消滅届			○					
	手続案内					△	△	△	△
子どもに関するサービス	手続案内					△	△	△	
ひとり親家庭等医療	手続案内		△	△	△	△	△	△	
児童扶養手当	手続案内		△	△	△	△	△	△	
ひとり親家庭へのサービス	手続案内		△			△	△	△	
保育所	手続案内		△	△	△	△	△	△	
介護保険	資格取得・喪失・住所等変更	○	○	○	○	○	○	○	○
	手続案内(該当時)	△	△	△	△	△	△	△	△
身体障害者手帳	住所変更(転入時)	○				○			
	住所変更			○	○				
療育手帳	手続案内		△	△	△	△	△	△	△
	手続案内		△	△	△	△	△	△	△
	精神障害者保健福祉手帳		△	△	△	△	△	△	△
	手続案内		△	△	△	△	△	△	△
	重度心身障害者介護見舞金		△	△	△	△	△	△	△
	手続案内		△	△	△	△	△	△	△
	自立支援医療		△	△	△	△	△	△	△
	手続案内		△	△	△	△	△	△	△
	特別障害者手当		△	△	△	△	△	△	△
	手続案内		△	△	△	△	△	△	△
障害児福祉手当		△	△	△	△	△	△	△	
手続案内		△	△	△	△	△	△	△	
経過的福祉手当	手続案内		△	△	△	△	△	△	
障害福祉サービス	手続案内	△	△	△	△	△	△	△	

※ ○印は、転入・転出等のライフイベントに伴って発生する手続きのうち、市民課で一括して処理するものを示す。
 ※ △印は、転入・転出等のライフイベントに伴って発生する手続きのうち、市民課では処理を行わないが対応する窓口を
 書面で案内するものを示す。

2. 証明書

市民税課・税務課	区分	証明の書類	備考
税証明		所得額証明書	現在、市民課で取り扱っている住民票の写しや戸籍謄本等と一緒に請求する場合には、(税証明のみは取り扱わない。)
		非課税証明書	

見本

窓口のご案内

平成22年10月10日
 北九州市小倉北区役所
 北九州市小倉北区大手町1番1号
 市民課 : 093-582-3350
 国保年金課 : 093-582-3400
 年金係 : 093-582-3404
 後期高齢者医療 : 093-582-3406
 保健福祉課 : 093-582-3434
 介護保険係 : 093-582-3433
 生活支援課 : 093-582-3430
 保健福祉相談係 : 093-582-3430

本市市民課で受けました手続は以下のとおりです。
 下記のご案内をよく読まれて、必要な方は担当課で手続をおこなってお帰りください。
 また、ご不明な点は担当課へお尋ねください。
 なお、現在妊娠中の方、4歳未満のお子様がいらっしゃる方は無料健診のご案内がありますので、健康相談コーナーへお越しください。

届出年月日	届出内容
平成24年 1月23日	転入

番号	氏名	生年月日	性別
1	北九 太郎	昭和49年 9月 1日	男
2	北九 華子	昭和50年 5月 1日	女
3	北九 美咲	平成18年 6月21日	女

10285

対象者	業務	本日の手続	ご案内メッセージ	交付物
1, 2, 3	住民記録 国民年金	転入 (全部) 国民年金加入者・受給待機者の住所変更	本日、転入の手続を受けました。証明窓口へお越しください。 厚生年金・共済年金加入の方及びその配偶者で被扶養者の方は区役所で年金の手続はごさいません。	転入セット
3	乳幼児医療	乳幼児医療の申請② (転入)	審査の結果、医療制度の対象となる方です。審査については、医療証を本日交付いたしました。所得制限により、医療対象とならなかった方につきましては、翌年以降、収入減により対象者と判定され送付されません。詳細につきましては、子ども・家庭相談係へお尋ねください。	乳幼児医療証 (白色) お知らせ (3歳以上児の保護者の方用)
1	児童 手当	児童 手当の申請①	後日 児童 手当の支給について通知します。	

資料6

区役所窓口ワンストップサービスと 総合受付システム

平成26年10月
北九州市



©ていたん,北九州市

環境未来都市
北九州市



総合受付システムの特徴

職員へのサポート

- ▶ 事務手順や申請書のチェック内容などのガイダンスを表示する
- ▶ 市民(世帯)に応じた手続きを自動的に抽出し処理を促す
- ▶ 保健福祉業務の入力処理を行う場合も、各業務のシステムを操作する必要がない

処理状況の管理

- ▶ 市民課窓口や区政事務センターの業務処理状況を画面で確認することができる

ワンストップサービスと総合受付システムの機能

届出内容選択(ライフイベントの選択)

届出内容選択

届出内容選択

*受付番号 777

ライフイベント 単独手続 その他

届出内容一覧

届出内容

- 転入
- 転出
- 転居
- 区間異動
- 出生
- 婚姻
- 離婚
- 死亡

届出内容詳細 *届出日 H23. 2.21 *異動日 H23. 2.21

住民

- 転居 (全部・全部)
- 転居 (全部・一部)
- 転居 (一部・全部)
- 転居 (一部・一部)

外国人

- 転居 (全部)
- 転居 (一部)

届出内容ガイド

- 「転居 (全部・全部)」は当区内で世帯全員が住所異動する届出です。
- 届出人は本人もしくは同一世帯員ですか。それ以外の方は委任状がないと届出できません。
- 身分証明書で本人確認をしてください。
- オーダーシート (転居) を持っていますか。

添付書類

受付(異動届のみ) 受付

ログイン:
説明会 7号別名
H23. 2.21 (月) 15:09:41
使用可能時間 / 23:59:00

ここでは、転居の(全部、全部)をチェックする。それぞれのケースに応じたガイダンスが表示される。

ワンストップサービスと総合受付システムの機能

届出内容選択(ガイダンス機能:住民異動届)

http://p4-lpar141.ktq.or.jp/ - 総合受付システム Ver.002.000.000.050 Build_20110214-192928 - 総合受付システム - Windows Internet Explorer

届出内容選択 > 受付ガイダンス

メッセージ (0件)

受付ガイダンス - 転居 (全部・全部)

受付番号: 777
 識別番号: 2015029
 世帯番号: 2005034

きたきゅうしゅう たろう S40. 1. 1 男
 北九州 太郎 小倉北区青葉一丁目1番1号
 区: 小倉北区 町字: 青葉一丁目

世帯員一覧

No.	氏名	生年月日	年齢	続柄	性別	住民状態	選択
1	北九州 太郎	S40. 1. 1	46	世帯主	男		<input checked="" type="checkbox"/>
2	北九州 花子	S45. 2. 2	41	妻	女		<input checked="" type="checkbox"/>
3	北九州 紀子	H18. 3. 3	4	子	女		<input checked="" type="checkbox"/>
4	北九州 健太	H20. 4. 4	2	子	男		<input checked="" type="checkbox"/>
5	北九州 一郎	S20. 5. 5	65	父	男		<input checked="" type="checkbox"/>

届出(申請)書一覧

業務	申請書名称	対象者
<input checked="" type="radio"/>	住民記録 住民異動届	

チェック項目

チェック資料

- 以下のことを確認します
- ・受付審査票と異動届の内容に齟齬がないか
- ・代理人申請の場合、委任状に不備はないか
- ・身分証明書を所持しない場合、口頭質問を行う
- ・新住所が新築一戸建てであれば住居表示証明書を提示してもらう
- ・新住所が中高層建物であれば、住居表示を確認
- ・続柄が「妻(未届)」、「夫(未届)」となる場合、本籍地へ結婚要件の確認
- ・続柄が「同居人」となる場合、問題ないか世帯主に確認

*異動代表者氏名: 北九州 太郎
 優先度: 普通

事務サポート
 受付審査票を出力し、チェック項目を確認してください。
 異動代表者の変更入力が可能です。
 確認後、優先度を設定し、「確定」ボタンを押してください。

キャンセル 申請書作成 受付審査票 確定

「チェック資料」をクリックすると、資料の画面イメージが表示される。(次ページ参照)

ワンストップサービスと総合受付システムの機能

保健福祉手続の申請設定(手続の選択)

総合受付

他部門照会

画面移動

- 戻る
- 再表示
- 業務メニューへ
- 総合メニューへ
- 印刷画面へ
- ヘルプ

ログイン:
説明会 7号別名
H28. 2. 21 (月) 15:09:41
使用可能時間 / 23:59:00

届出内容選択 > 受付ガイダンス > イメージ登録 > 手続ガイダンス

手続ガイダンス - 転居 (全部・全部)

受付番号: 777
識別番号: 2015029
世帯番号: 2005034

きたきゅうしゅう たろう S40. 1. 1 男
北九州 太郎 小倉北区内1番1号
区 小倉北区 町字 城内

世帯員一覧 【異動済】

No.	氏名	生年月日	年齢	住民 状態	選択
1	北九州 太郎	S40. 1. 1	46	世帯主	<input checked="" type="checkbox"/>
2	北九州 花子	S45. 2. 2	41	妻	<input checked="" type="checkbox"/>
3	北九州 紀子	H18. 3. 3	4	子	<input checked="" type="checkbox"/>
4	北九州 健太	H20. 4. 4	4	子	<input checked="" type="checkbox"/>
5	北九州 一郎	S20. 5. 5	65	父	<input checked="" type="checkbox"/>

受けることができるサービス

業務	手続名称	必須	対象者	申請
<input checked="" type="radio"/>	国民健康保険 資格の得喪		1, 2, 3, 4, 5	確認
<input type="radio"/>	国民健康保険 学生に関する手続			-
<input type="radio"/>	国民年金 年金受給者の住所変更ハガキの交付		5	確認
<input type="radio"/>	国民年金 国民年金加入者の住所変更		1, 2	確認
<input type="radio"/>	国民年金 離婚時の年金手続案内			-
<input type="radio"/>	介護保険 I 一般住宅等への住所異動		5	確認
<input type="radio"/>	介護保険 II 適用除外施設への住所異動			-

添付書類 (不備がある場合にチェックする)

国民健康保険証

チェック項目を確認してください。
異動代表者を入力してください。
優先度を設定し、「確定」ボタンを押してください。

申請しない 申請する

キャンセル 受付審査票 確定

システムが異動世帯に応じた保健福祉関係の手続きを抽出し表示する



ワンストップサービスと総合受付システムの機能

申請書(保健福祉手続)印刷

http://p4-lpar141.ktq.or.jp/ - 総合受付システム Ver.002.000.000.050 Build_20110214-192928 - 総合受付システム - Windows Internet Explorer

届出内容選択 > 受付ガイダンス > イメージ登録 > 手続ガイダンス > 申請書作成 メッセージ (0件)

申請書作成

受付番号	777						
識別番号	2015029						
北九州 太郎	小倉北区内 1 番 1 号						
区	小倉北区	町字	城内	世帯番号	2005034		
届出内容	転居 転居 (全部・全部)	受付担当	説明会 7号別名	受付日時	H23. 2.21 15:10		
受付場所	北九州市役所	申請種別	窓口申請	エントリID	3118	所要時間	11分

届出 (申請) 書一覧 **【異動済】** 枠のみ出力 該当件数 3件

No.	業務	手続名称	申請書名称	対象者氏名	出力区分	経過
1	<input type="checkbox"/> 国民健康保険	資格の得喪	住民異動届 (2枚目)	北九州 太郎, 北九州 花子, 北九	-	-
2	<input type="checkbox"/> 国民年金	年金受給者の住所変更ハガキの交付	年金受給権者住所・支払機関変更届	北九州 一郎	-	-
3	<input type="checkbox"/> 乳幼児医療	乳幼児医療証の住所変更	住民異動届	北九州 紀子, 北九州 健太	-	-

作成する申請書を選択して「印刷」ボタンを押してください。
 未記入の申請書の印刷を行いたい場合は、「枠のみ出力」のチェックボックスをチェックしてください。
 出力区分「-」の申請書は出力されませんので、用意してください。
 申請書がすべて揃っていることを確認して来庁者に記入をお願いしてください。
 申請書出力後「完了」ボタンを押してください。

印刷 完了

ログイン:
 説明会 7号別名
 H23. 2.21 (月) 15:09:41
 使用可能時間 / 23:59:00

🔍 「処理イメージ」のページに戻る

ワンストップサービスと総合受付システムの機能

申請書(保健福祉手続)の内容確認

届出内容選択 > 受付ガイダンス > イメージ登録 > 手続ガイダンス > 申請書作成 > 申請ガイダンス

申請ガイダンス - 転居 (全部・全部)

受付番号: 777
 識別番号: 2015029
 世帯番号: 2005034

きたきゆうしゅう たろう S40. 1. 1 男
 北九州 太郎 小倉北区内 1 番 1 号
 区 小倉北区 町字 城内

世帯員一覧 【異動済】

No.	氏名	生年月日 続柄	年齢 性別	住民 状態	選択
1	北九州 太郎	S40. 1. 1 世帯主	46 男		<input checked="" type="checkbox"/>
2	北九州 花子	S45. 2. 2 妻	41 女		<input checked="" type="checkbox"/>
3	北九州 紀子	H18. 3. 3 子	4 女		<input checked="" type="checkbox"/>
4	北九州 健太	H20. 4. 4 子	2 男		<input checked="" type="checkbox"/>
5	北九州 一郎	S20. 5. 5 父	65 男		<input checked="" type="checkbox"/>

届出(申請)書一覧

No.	業務	申請書名称	対象者	申請
<input checked="" type="radio"/>	国民健康保険	住民異動届(2枚目)	1,2,3,4,5	
<input type="radio"/>	年金	年金受給権者住所・支払機関変更届	5	
<input type="radio"/>	子育て	住民異動届	3,4	

チェック項目

チェック資料

住民異動届(2枚目)をスキャンします。
 納付方法について確認してください。
 保険料の納付方法は、次の3通りです。
 ・納付書による納付
 ・集金人による納付
 ・口座振替

添付書類

国民健康保険証

事務サポート

チェック項目を確認し、「申請確認」を押してください。
 全ての申請書のチェックが完了すれば、「確定」を押してください。
 「確定」を押すと、「申請保留」「申請取消」を選択していない申請書は「申請確認」を押したこととなります。

申請保留 申請取消 申請確認

キャンセル 確定

「チェック資料」をクリックすると、資料の画面イメージが表示される。



ワンストップサービスと総合受付システムの機能

交付書類の準備

http://p4-lpar141.ktq.or.jp/ - 総合受付システム Ver.002.000.000.050 Build_20110214-192928 - 総合受付システム - Windows Internet Explorer

届出内容選択 > 受付ガイダンス > イメージ登録 > 手続ガイダンス > 申請書作成 > 申請ガイダンス > イメージ登録 > 通知・交付 メッセージ (0件)

通知・交付

受付番号	777						
識別番号	2015029						
きたきゅうしゅう たろう S40. 1. 1 男							
北九州 太郎	小倉北区内1番1号						
区	小倉北区	町字	城内	世帯番号	2005034		
届出内容	転居 転居 (全部・全部)	受付担当	説明会 7号別名	受付日時	H23. 2.21 15:10		
受付場所	北九州市役所	申請種別	窓口申請	エントリID	3118	所要時間	18分

普通帳票

No	業務	帳票名称	対象者氏名	経過
1	<input type="checkbox"/> 国民年金	ハガキの目隠しシール/記入例/年金用テ	北九州 一郎	-
2	<input checked="" type="checkbox"/> 総合受付	案内書		未
3	<input checked="" type="checkbox"/> 総合受付	職員事務ガイド		未

手差し帳票

No	業務	帳票名称	対象者氏名	経過
1	<input checked="" type="radio"/> 介護保険	介護保険資格者証	北九州 一郎	未
2	<input type="radio"/> 介護保険	保険証	北九州 一郎	未
3	<input type="radio"/> 乳幼児医療	乳幼児医療証 (水色)	北九州 健太	未

交付物等を印刷してください。
全ての交付物が揃っていることを確認し、職員事務ガイドを参考に、来庁者に案内書と交付物を交付します。
交付の手続完了後、「完了」ボタンを押してください。

説明会 / 予約 / 印刷
H23. 2.21 (月) 15:09:41
使用可能時間 / 23:58:00

印刷

証明書発行 完了

「印刷」をクリックすると、「案内書」等が印刷される。

「処理イメージ」のページに戻る



ワンストップサービスと総合受付システムの機能

受付状況確認画面

http://p4-lpar141.ktq.or.jp/ - 総合受付システム Ver.002.000.000.050 Build_20110214-192928 - 総合受付システム - Windows Internet Explorer

受付状況確認

受付状況確認

処理状況確認

届出内容 (全て) ステータス (通常) 受付番号 申請種別 (全て)

受付場所 (全て) 受付日 H23. 2. 21 エントリーID 検索

No.	受付番号	届出内容	異動代表者 担当職員	受付日時 受付場所	経過 種別	優先 度	ステータス	備考 エントリーID
1	1	転入	総窓 次郎 説明会 5号別名	H23. 2. 21 13:38 小倉北区役所	111分 窓口		処理待ち 1時間44分	異動待
2	2	転入	総窓 三郎 説明会 5号別名	H23. 2. 21 13:44 小倉北区役所	103分 窓口		処理待ち 1時間37分	異動待
3	3	転入	総窓 転居1 5 X 説明会 5号別名	H23. 2. 21 14:12 小倉北区役所	76分 窓口		処理待ち 1時間11分	異動待
4	4	転入	総窓 転入 6 D 説明会 5号別名	H23. 2. 21 14:30 小倉北区役所	58分 窓口		処理待ち 52分	異動待
5	5	転出	総窓 転居1 3 A 説明会 5号別名	H23. 2. 21 14:41 小倉北区役所	48分 窓口		処理待ち 43分	異動待
6	6	転出	総窓 転居1 6 Y 説明会 5号別名	H23. 2. 21 14:47 小倉北区役所	41分 窓口		処理待ち 38分	異動待
7	7	転出	総窓 転居1 4 A 説明会 5号別名	H23. 2. 21 14:51 小倉北区役所	37分 窓口		処理待ち 34分	異動待
8	8	転居	総窓 太郎 説明会 5号別名	H23. 2. 21 14:56 小倉北区役所	32分 窓口		処理待ち 27分	異動待
9	777	転居	北九州 太郎 説明会 7号別名	H23. 2. 21 15:10 北九州市役所	18分 窓口		処理待ち	異動済

該当件数 9件 前頁 頁切替

イメージ管理 受付詳細 状態変

ログイン:
説明会 7号別名
H23. 2. 21 (月) 15:08:41
使用可能時間 / 23:59:00

処理状況を表示
・進行状況、経過時間など

住民異動入力
が完了しているもの
はアイコンが「異
動待」から「異動
済」に変わる

「処理イメージ」のページに戻る



ワンストップサービスと総合受付システムの機能

処理状況確認画面

http://p4-lpar141.ktq.or.jp/ - 総合受付システム Ver.002.000.000.050 Build_20110214-192928 - 総合受付システム - Windows Internet Explorer

処理状況確認
処理状況確認

業務 (全て) ステータス (通常) 受付番号 受付場所 (全て) 受付日 H23. 2.21 エントリID 検索

No.	受付番号	業務	受付日時	優先度	ステータス	障害	保留	確認	差戻	備考
1	○	1 国民健康保険 資格取得 総窓 テス男, 総窓 テス子	H23. 2.21 13:36 小倉北区役所		確認待ち 1時間32分					転入 3109-4
2	○	2 国民健康保険 資格取得 総窓 テス子	H23. 2.21 13:44 小倉北区役所		確認待ち 1時間24分					転入 3110-4
3	○	3 国民健康保険 資格取得 総窓 テス男, 総窓 テス子	H23. 2.21 14:12 小倉北区役所		確認待ち 58分					転入 3112-4
4	○	4 国民健康保険 資格取得 総窓 テス子	H23. 2.21 14:30 小倉北区役所		確認待ち 40分					転入 3113-4
5	○	5 国民健康保険 資格喪失 総窓 転居13A, 総窓 転居1	H23. 2.21 14:41 小倉北区役所		確認待ち 30分					転出 3114-2
6	○	6 国民健康保険 資格喪失 総窓 転居15C	H23. 2.21 14:47 小倉北区役所		確認待ち 25分					転出 3115-2
7	○	7 国民健康保険 資格喪失 総窓 転居14A, 総窓 転居1	H23. 2.21 14:51 小倉北区役所		確認待ち 21分					転出 3116-2
8	○	8 国民健康保険 資格の得喪 総窓 太郎	H23. 2.21 14:56 小倉北区役所		確認待ち 15分					転居 3117-2
9	○	777 住民記録 転居(全部・全部)	H23. 2.21 15:10 小倉北区役所		確認待ち					転居 3118-1

該当件数 9件 前頁 後頁 頁切替

ログイン: 説明会 7号81名
H23. 2.21 (月) 15:08:41
使用可能時間/23:58:00

処理状況を表示
・進行状況、経過時間など

イメージ管理 受付詳細 状態変更 エントリー

「処理イメージ」のページに戻る



ワンストップサービスと総合受付システムの機能

事務処理センター入力画面(例:国民健康保険)

http://p4-lpar141.ktq.or.jp/ - エントリー入力 - Windows Internet Explorer

エントリー

イメージエントリー ページ目

前頁 次頁 [国保資格異動]

*** 国保異動対象者情報 ***

住記世帯員選択 ▼ 2005094

*** 異動対象世帯員 1 ***

氏名かな	きたきゅうしゅう たろう
氏名漢字	北九州 太郎
生年月日	S40. 1. 1
年齢	46
性別	男
資格区分	▼ 世帯主
国保統柄	▼ 世帯主

*** 異動対象世帯員 2 ***

氏名かな	きたきゅうしゅう はなこ
氏名漢字	北九州 花子
生年月日	S45. 2. 2
年齢	41
性別	女
資格区分	▼ 世帯員
国保統柄	▼ 妻

*** 異動対象世帯員 3 ***

氏名かな	きたきゅうしゅう のりこ
氏名漢字	北九州 紀子

移動 +ズーム 全体 左90 180 右90

前頁 次頁 [1 / 1頁] 頁切替 添付資料 印刷

保留 削除 差戻

確認完了 入力完了 審査完了

閉じる



ワンストップサービスと総合受付システムの機能

業務システムとの連携イメージ

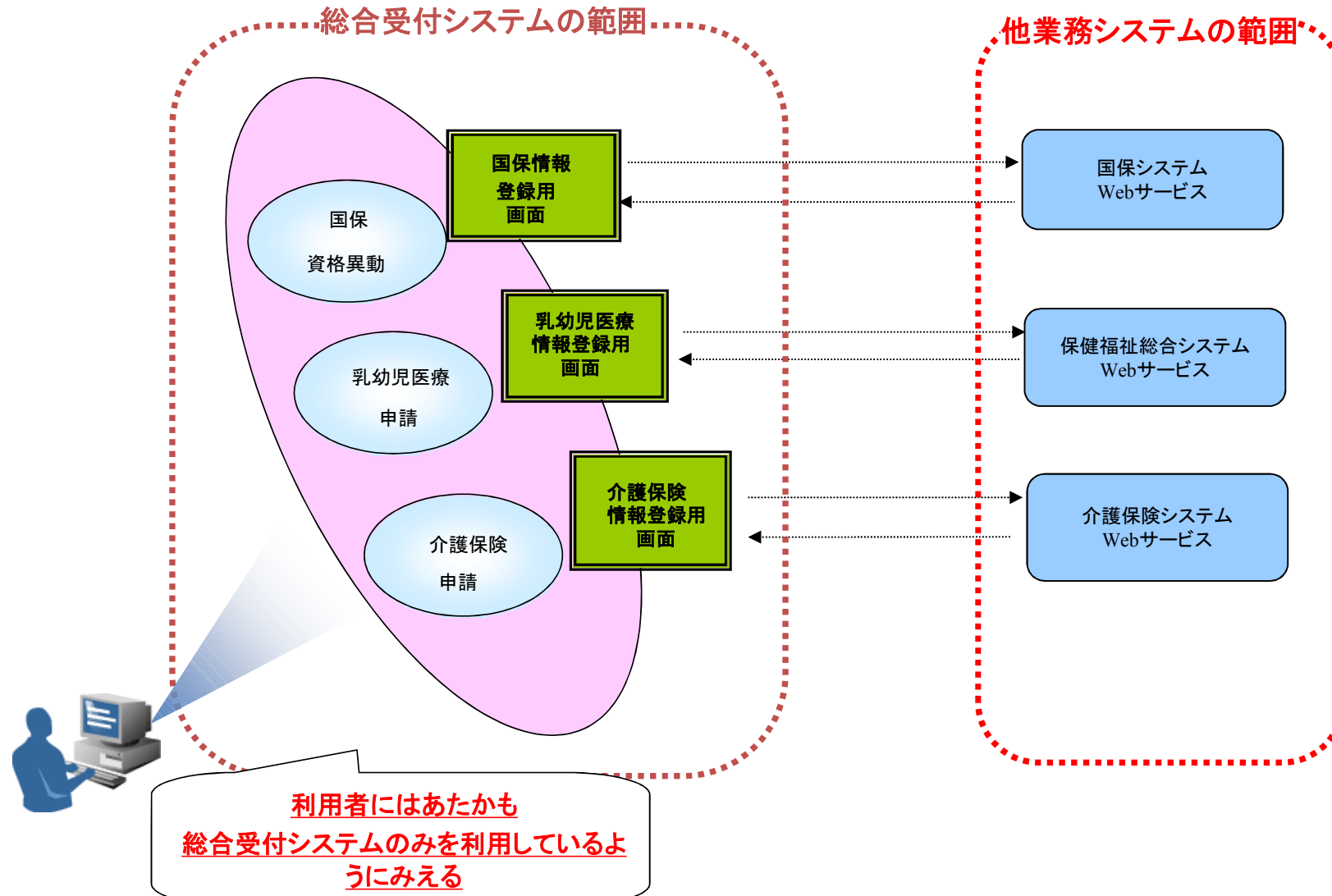

➡ 「処理イメージ」のページに戻る