











## BPMN表記 凡例







## 《開始・終了・中断》

-  事務(業務フロー)の開始を表します。
-  事務(業務フロー)の終了を表します。
-  事務(業務フロー)が次のページに続くことを表します。
-  事務(業務フロー)が前のページから続くことを表します。

## 《作業》

-  事務の中で発生する1つの作業単位を表します。  
左上にマークがある場合は、以下の意味を表しています。
-  人が手作業で行う作業を表します。
-  人が主体となって情報システム等を操作する作業を表します。
-  他の関係者に対して情報を送信することを表します。
-  他の関係者から情報を受け取る作業を表します。
-  情報システムによって自動化された処理を表します。
-  この作業の中の詳細な作業が別のフローに用意されていることを表します。

## 《他パーツ》

-  当該事務に関わる関係者(組織・人)を表します。
-  事務(業務フロー)の流れを表します。
-  メッセージ(口頭、文書、メール等)のやりとりがあることを表します。
-  情報群や注釈との関連があることを表します。
-  事務(業務フロー)の分岐を表します。
-  当該事務上で発生する帳票を表します。
-  情報システムなどの蓄積された情報群を表します。

## ※ 出典

地方公共団体の情報システム調達における機能要件の表記方法 利用ガイド  
(平成27年3月 地方公共団体情報システム機構(J-LIS))

# 1. 住民異動届

## 1.1 転入届 (1/5)

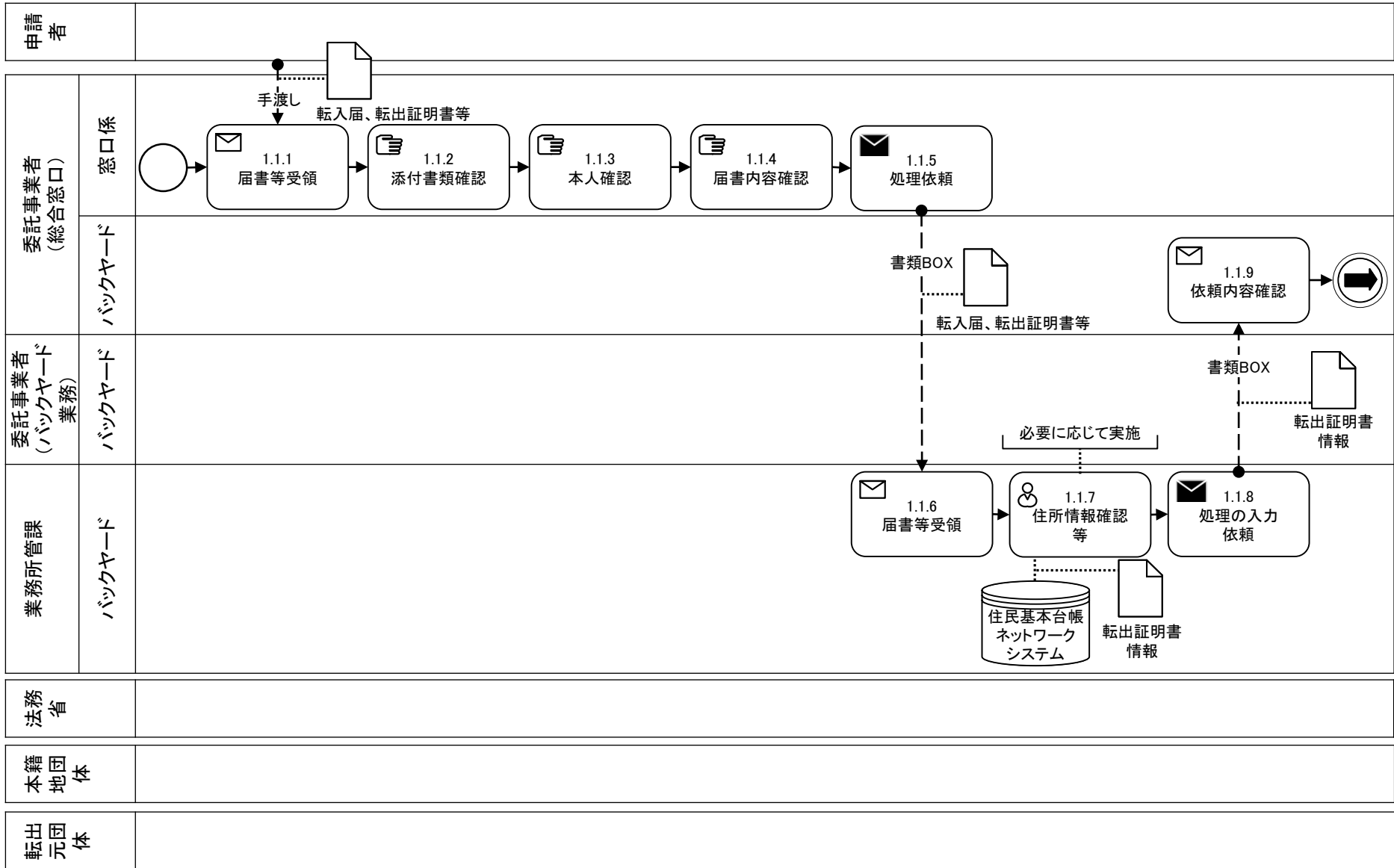

# 1. 住民異動届

## 1.1 転入届 (2/5)

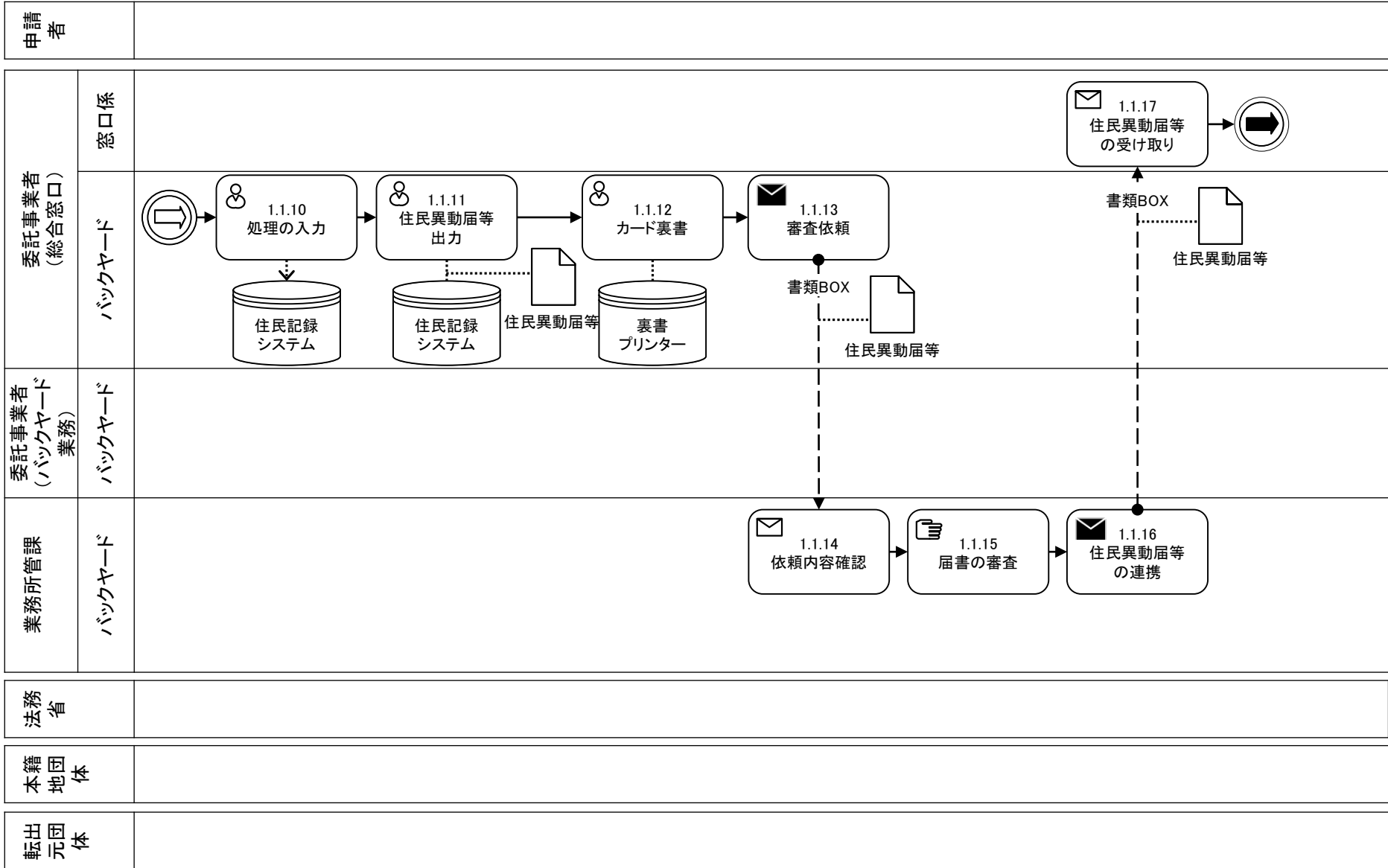

# 1. 住民異動届

## 1.1 転入届 (3/5)

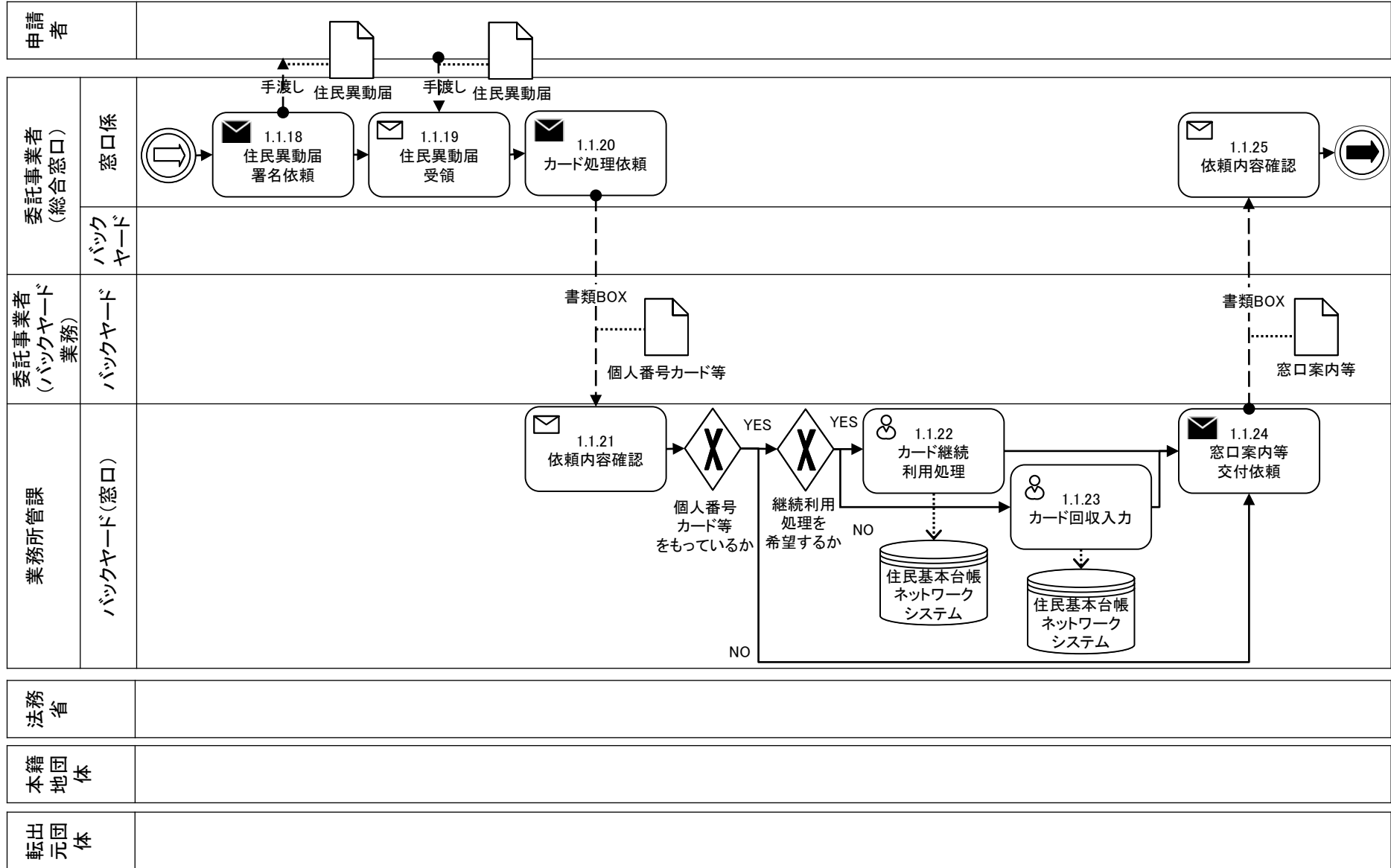

# 1. 住民異動届

## 1.1 転入届 (4/5)

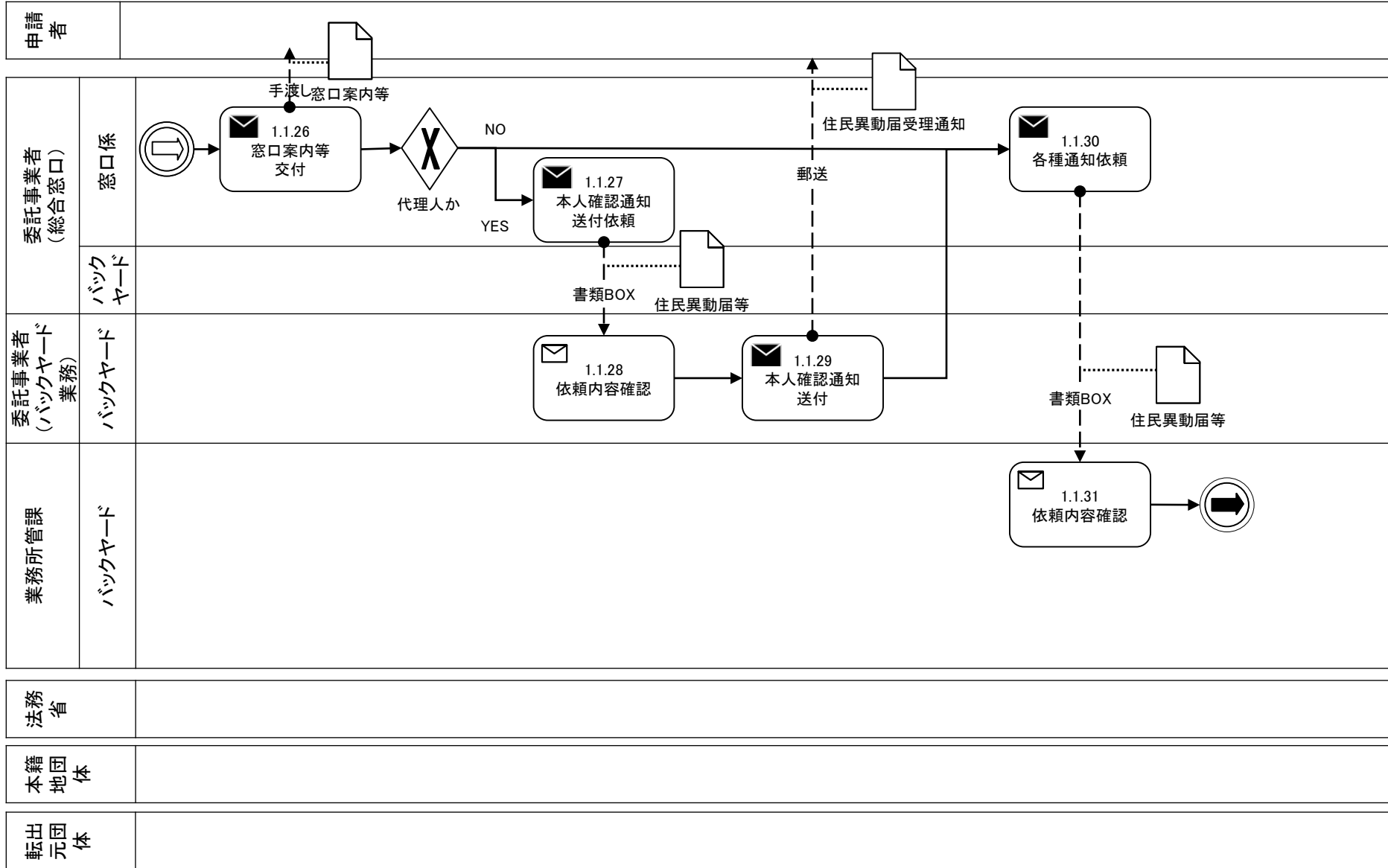

# 1. 住民異動届

## 1.1 転入届 (5/5)

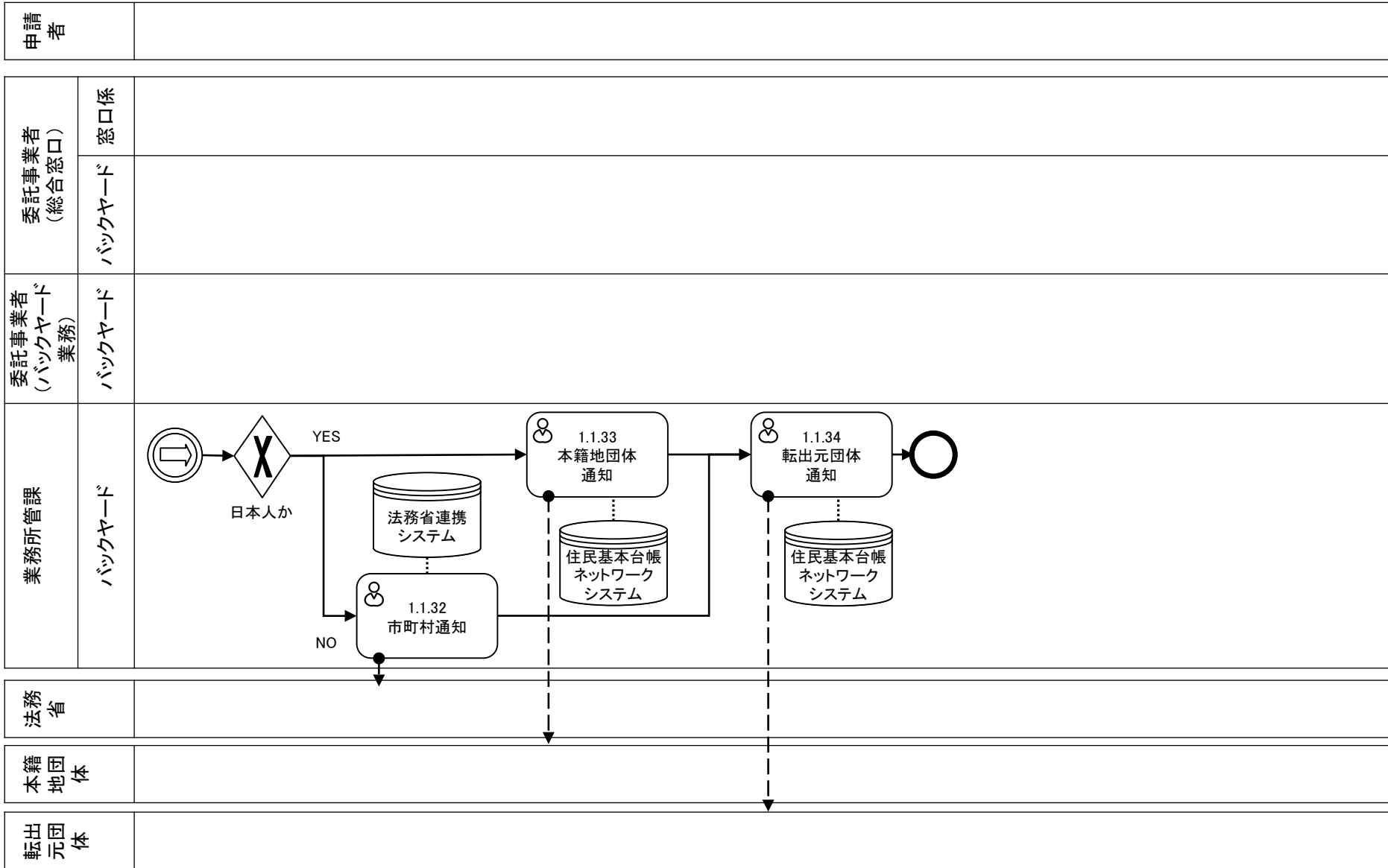

# 1. 住民異動届

## 1.2 転出届 (1/4)

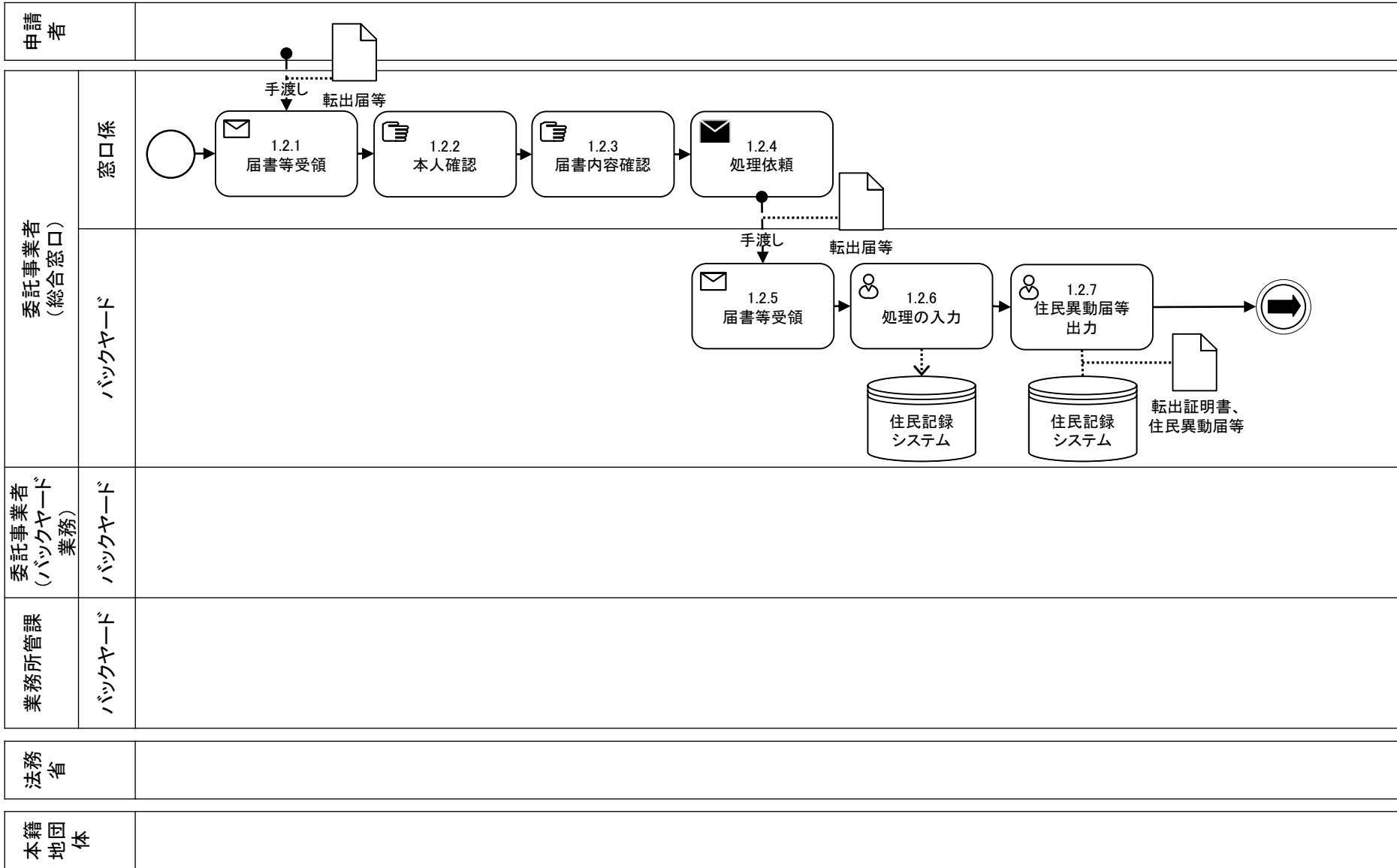

# 1. 住民異動届

## 1.2 転出届 (2/4)

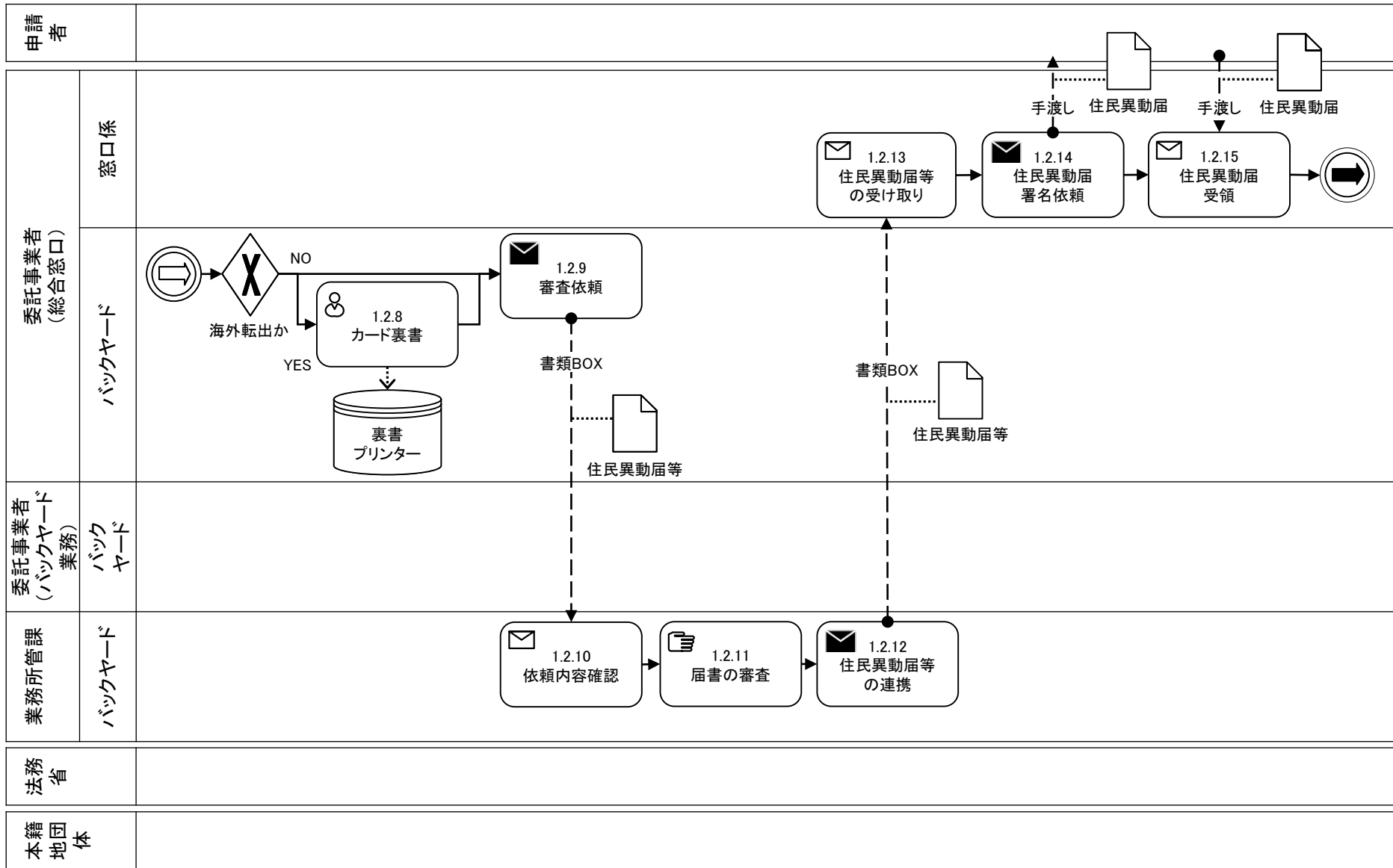



# 1. 住民異動届

## 1.2 転出届 (3/4)

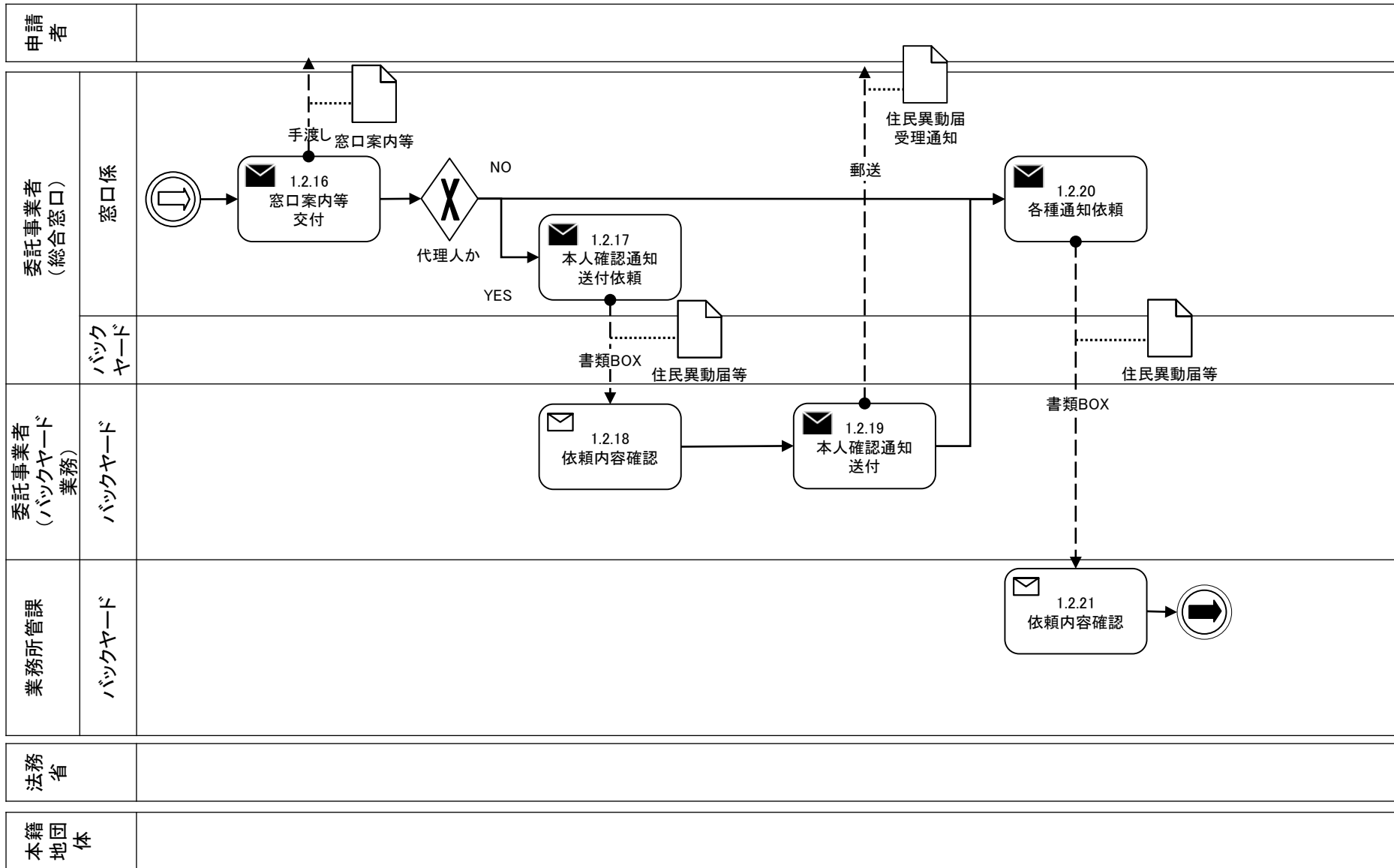

# 1. 住民異動届

## 1.2 転出届 (4/4)

申請者		
委託事業者 (総合窓口)	窓口係	
	バックヤード	
委託事業者 (バックヤード業務)	バックヤード	
業務所管課 バックヤード	<pre> graph TD     Start(( )) --&gt; D1{X 日本人か}     D1 -- YES --&gt; D2{X 国外転出か}     D1 -- NO --&gt; P1[1.2.22 市町村通知]     D2 -- YES --&gt; P2[1.2.23 本籍地団体通知]     D2 -- NO --&gt; End1(( ))     P1 --- DB1[(法務省連携システム)]     P2 --- DB2[(住民基本台帳ネットワークシステム)]     DB1 --&gt; End1     DB2 --&gt; End1     </pre>	
法務省		
本籍地団体		

# 1. 住民異動届

## 1.3 転居届 (1/4)

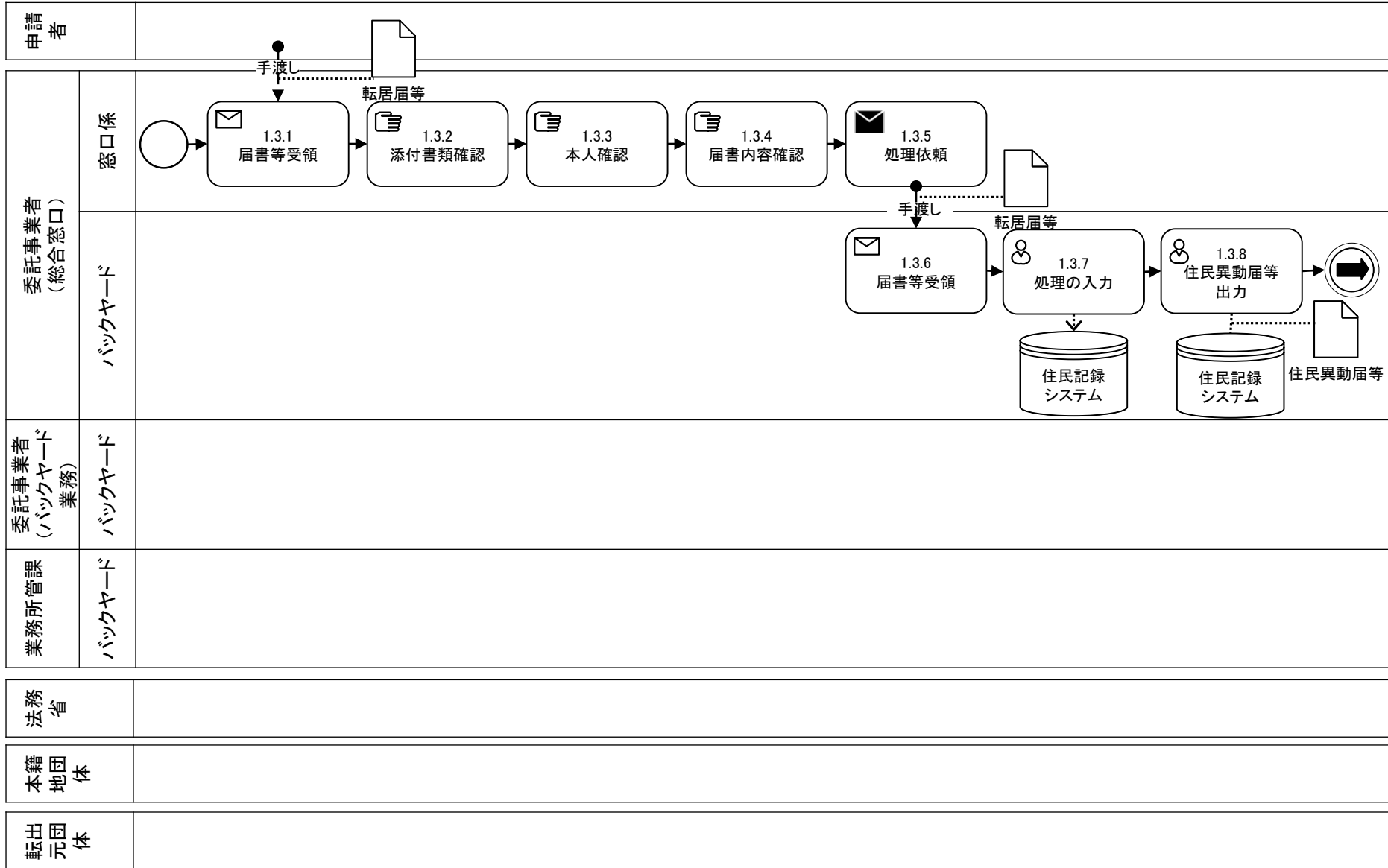

# 1. 住民異動届

## 1.3 転居届 (2/4)

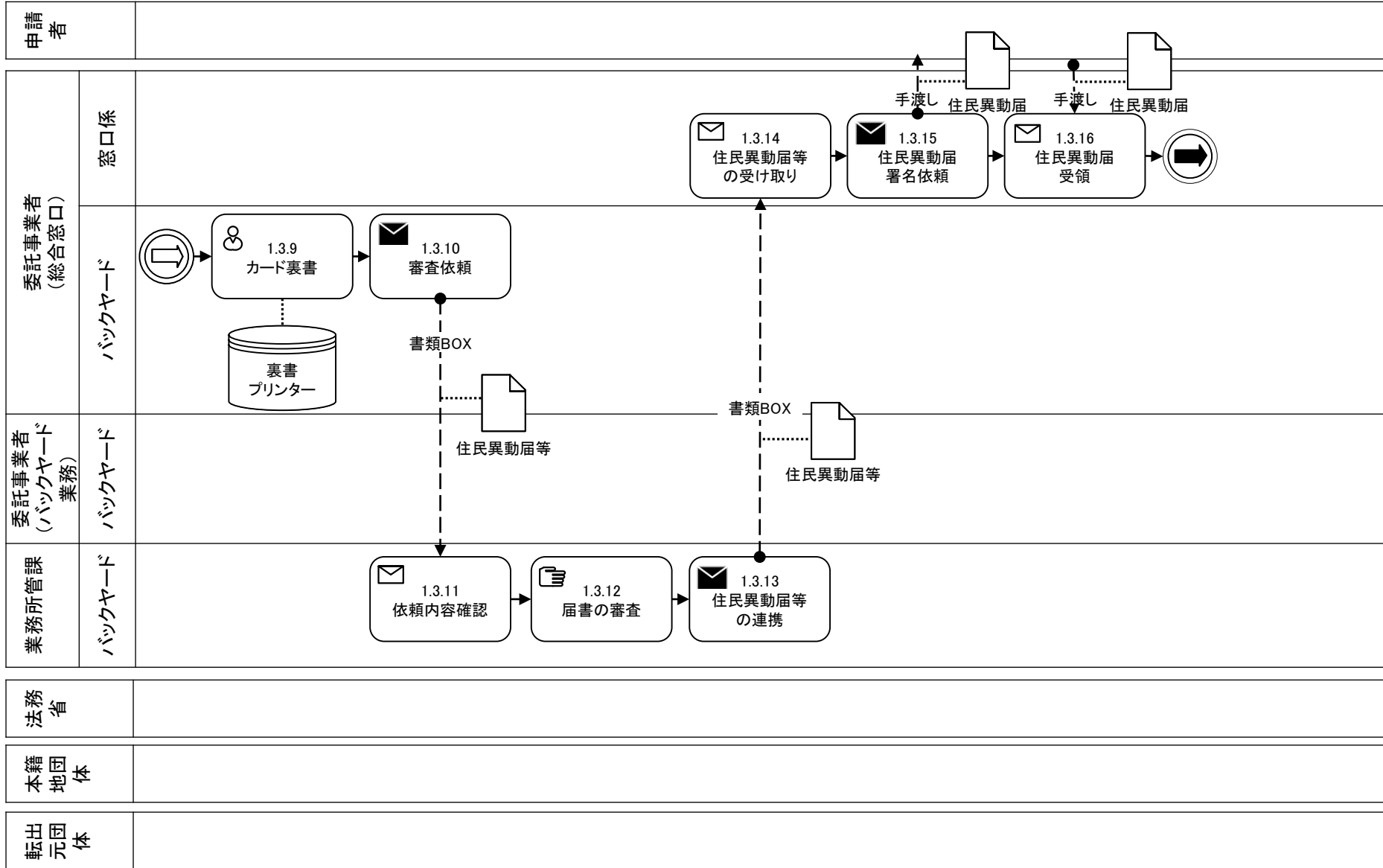

# 1. 住民異動届

## 1.3 転居届 (3/4)

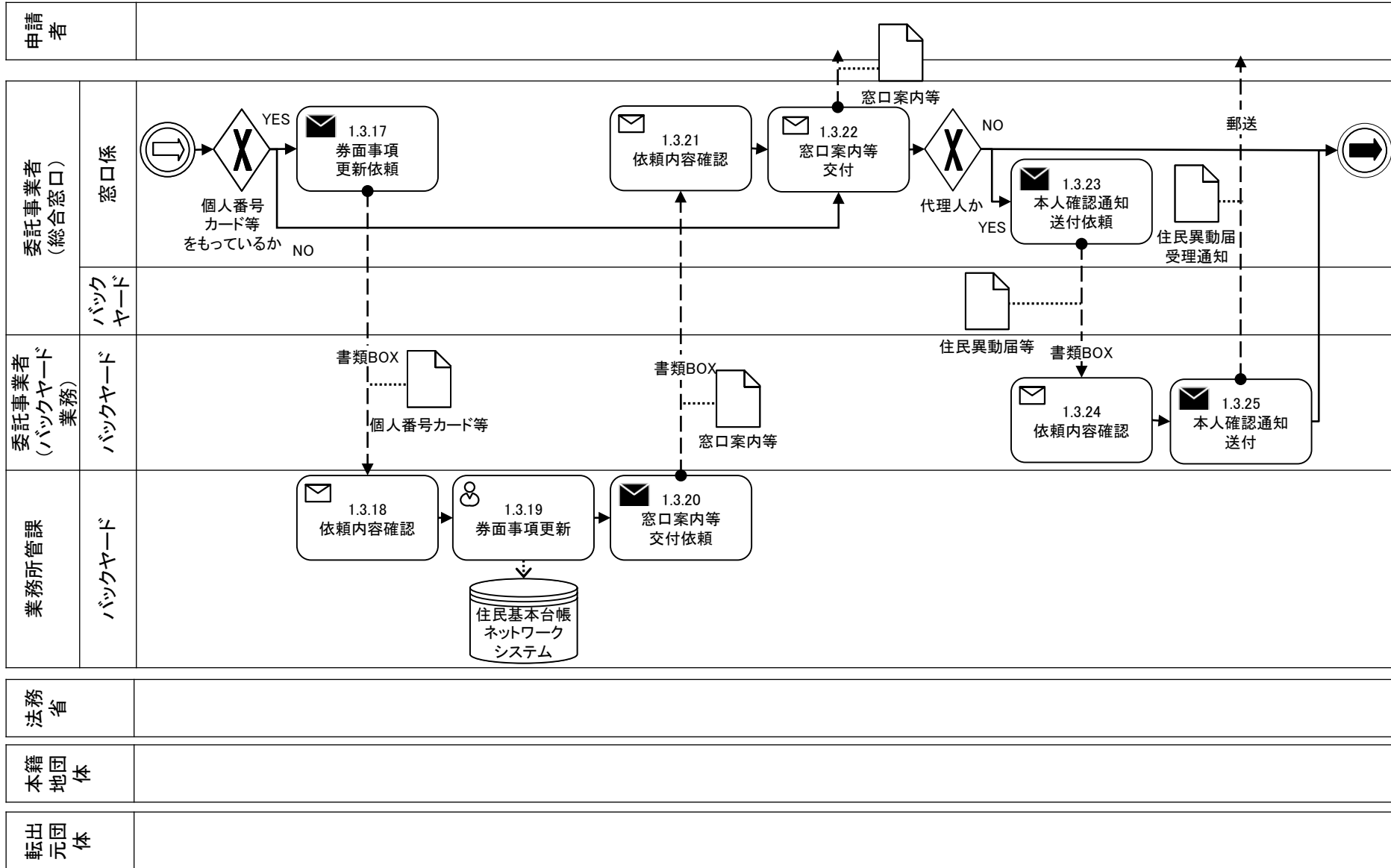

# 1. 住民異動届

## 1.3 転居届 (4/4)

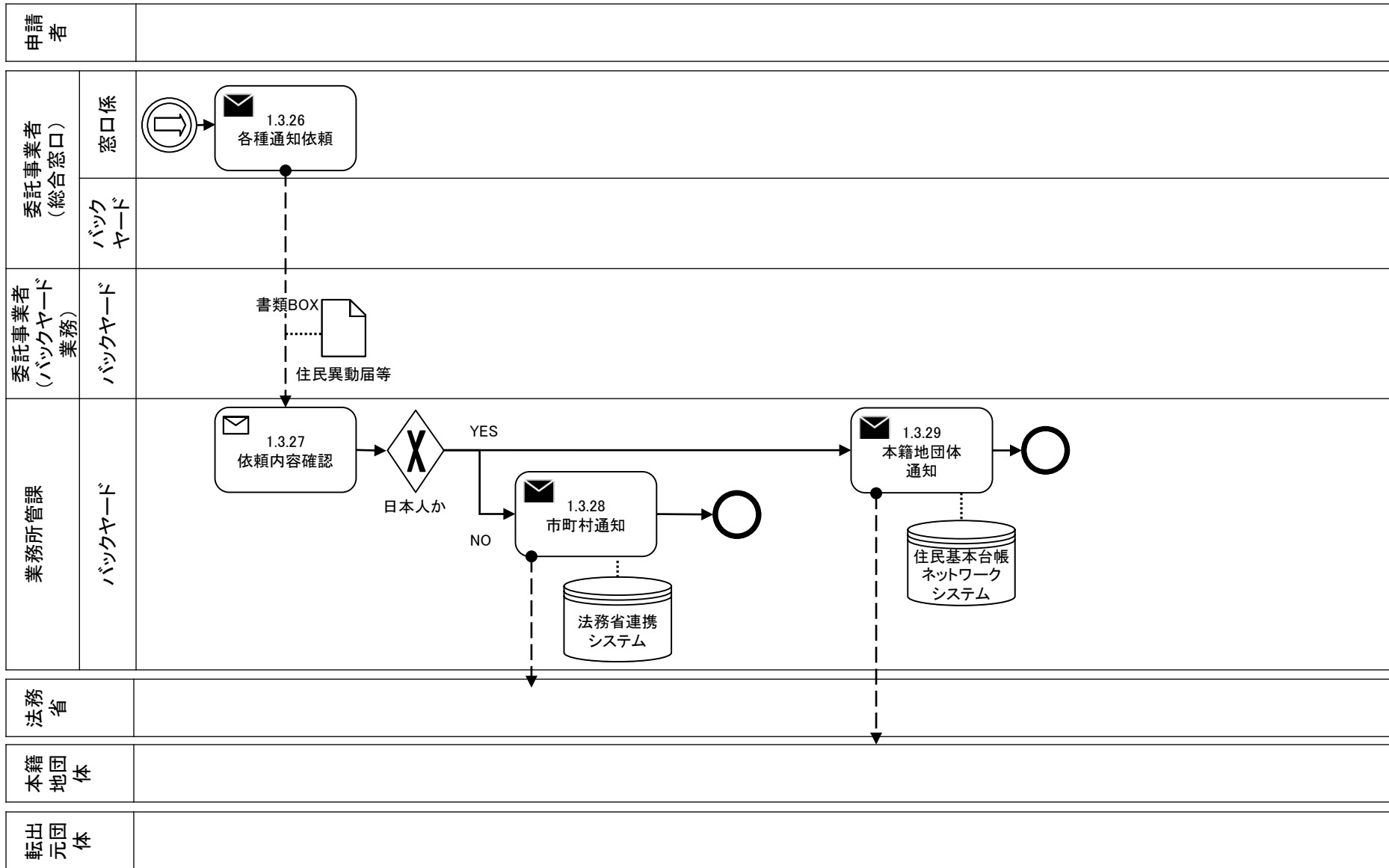

# 1. 住民異動届

## 1.4 世帯変更届 (1/3)

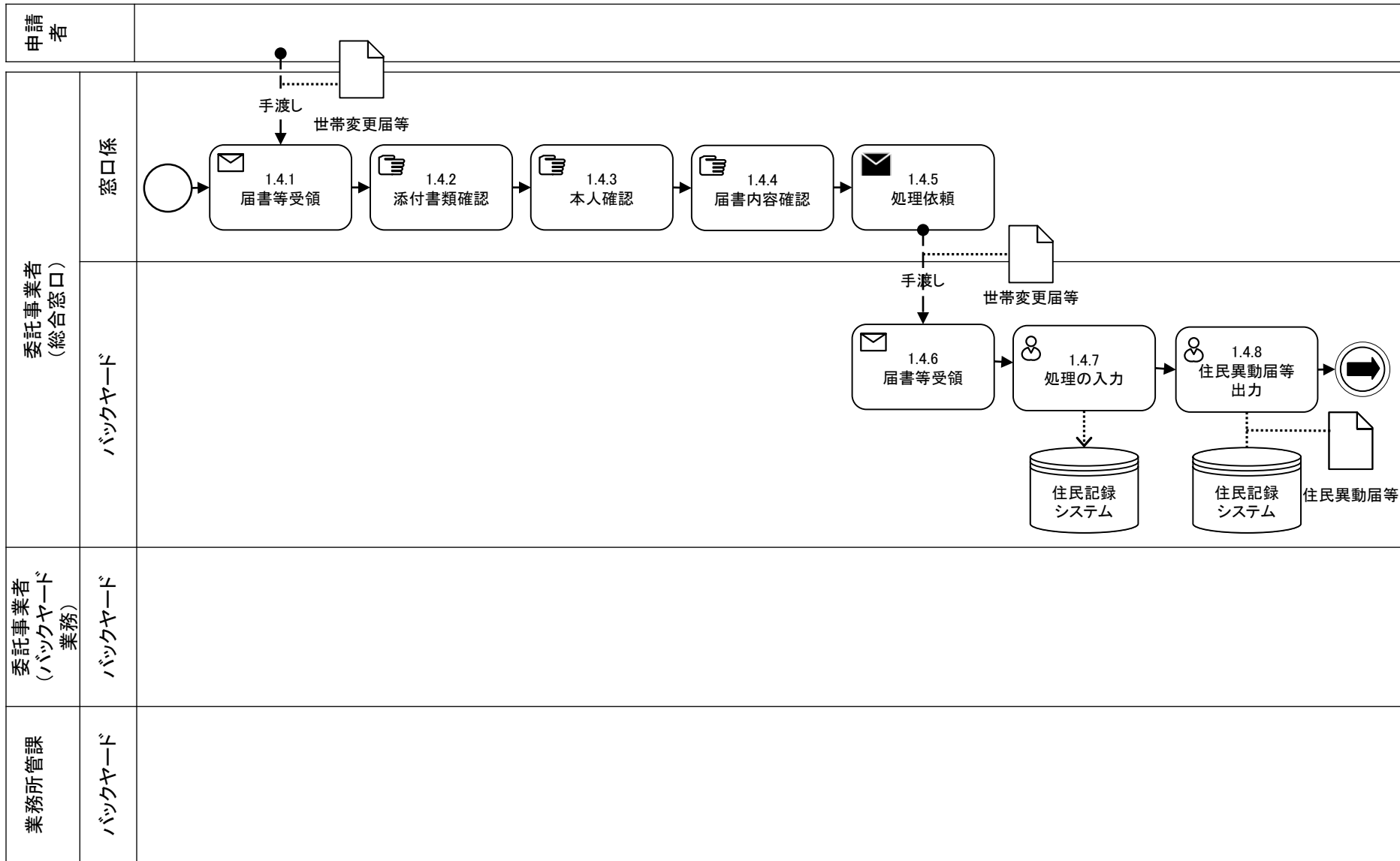

# 1. 住民異動届

## 1.4 世帯変更届 (2/3)

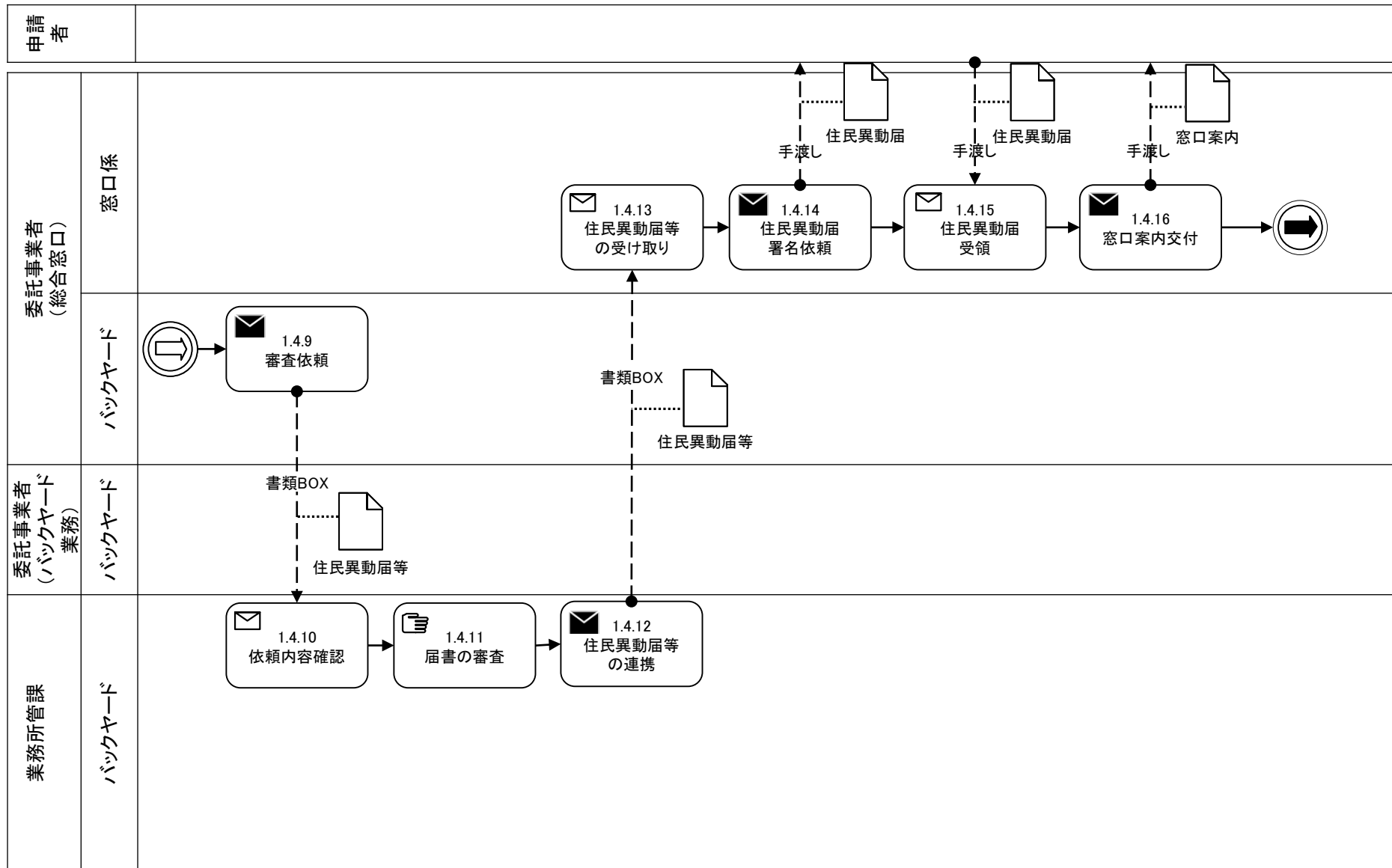



# 1. 住民異動届

## 1.4 世帯変更届 (3/3)

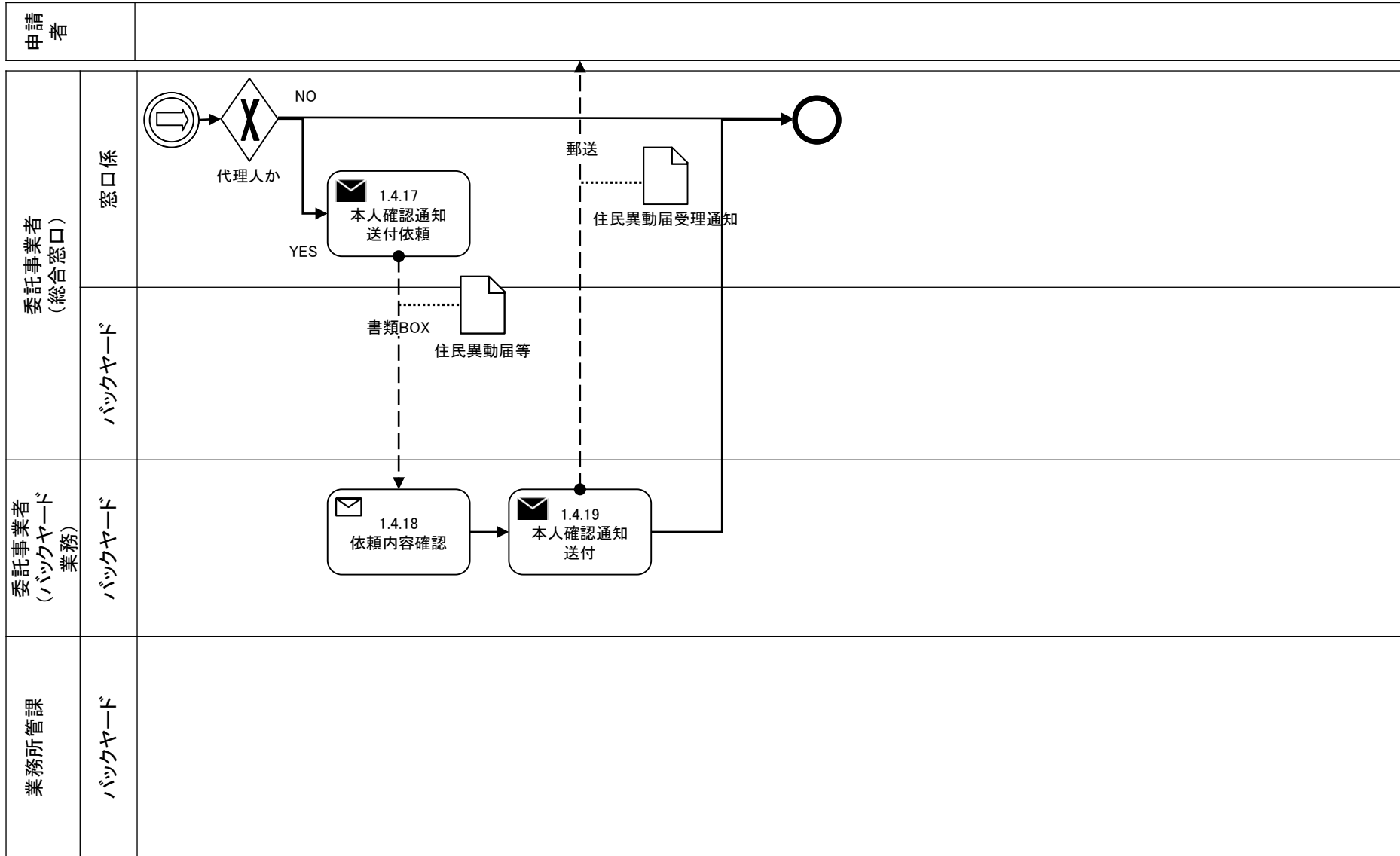

## 2. 住民票の写し等の交付

### 2.1 住民票の写し等の交付（記載事項証明別紙および現況届を除く）（1/2）

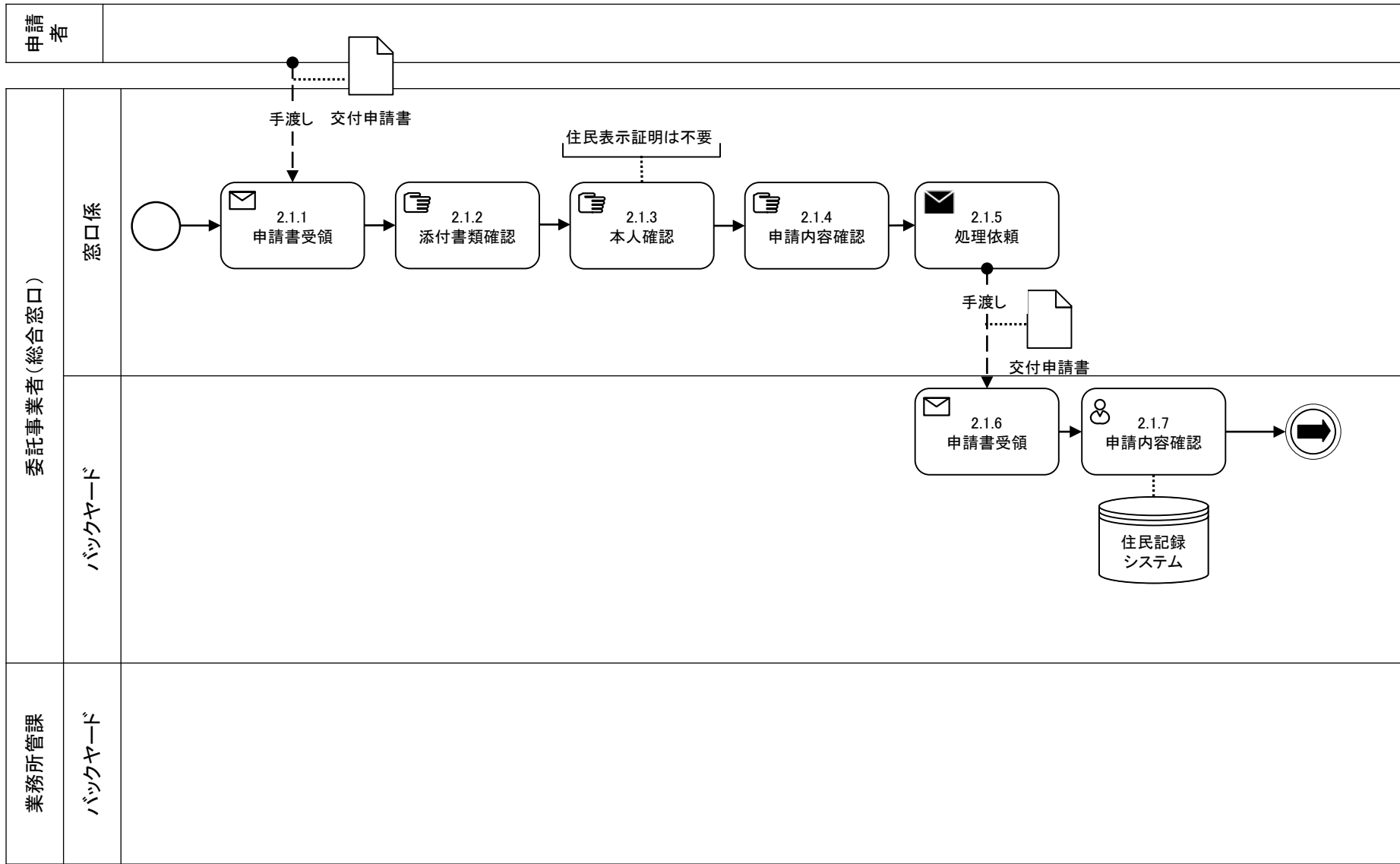

## 2. 住民票の写し等の交付

### 2.1 住民票の写し等の交付（記載事項証明別紙および現況届を除く）（2/2）

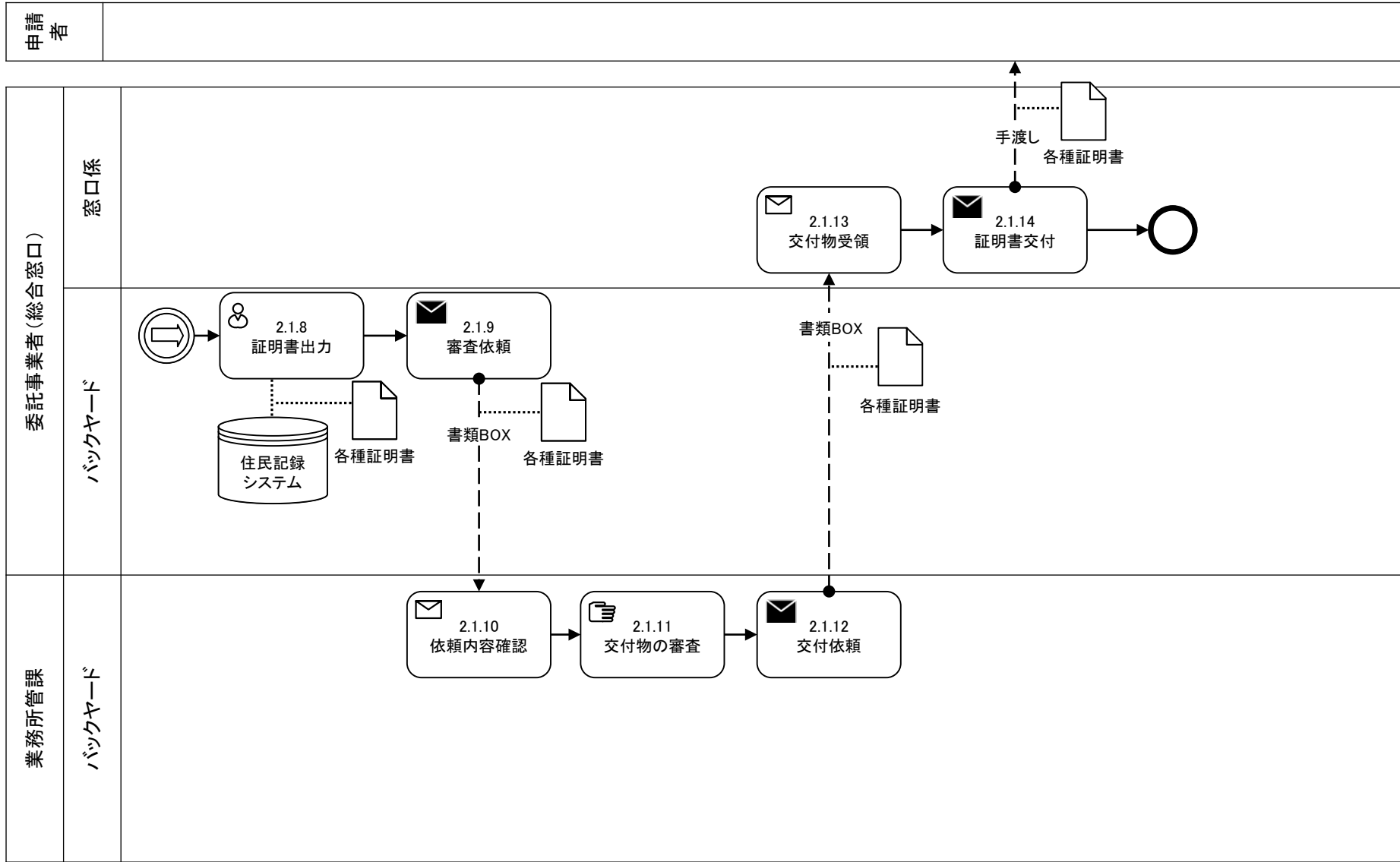

## 2. 住民票の写し等の交付

### 2.2 住民票の写し等の交付（記載事項証明別紙および現況届）（1/2）

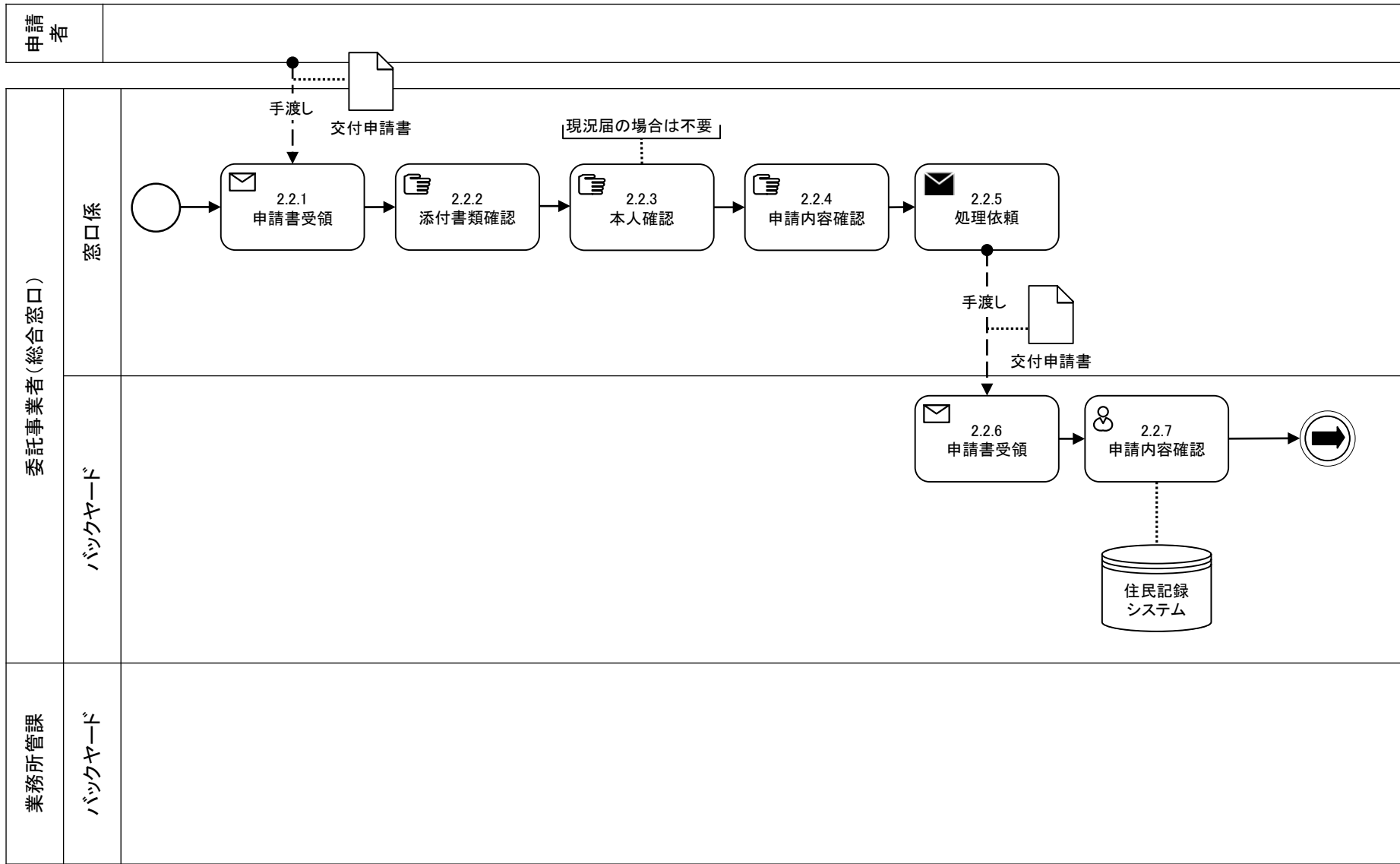

## 2. 住民票の写し等の交付

### 2.2 住民票の写し等の交付（記載事項証明別紙および現況届）（2/2）

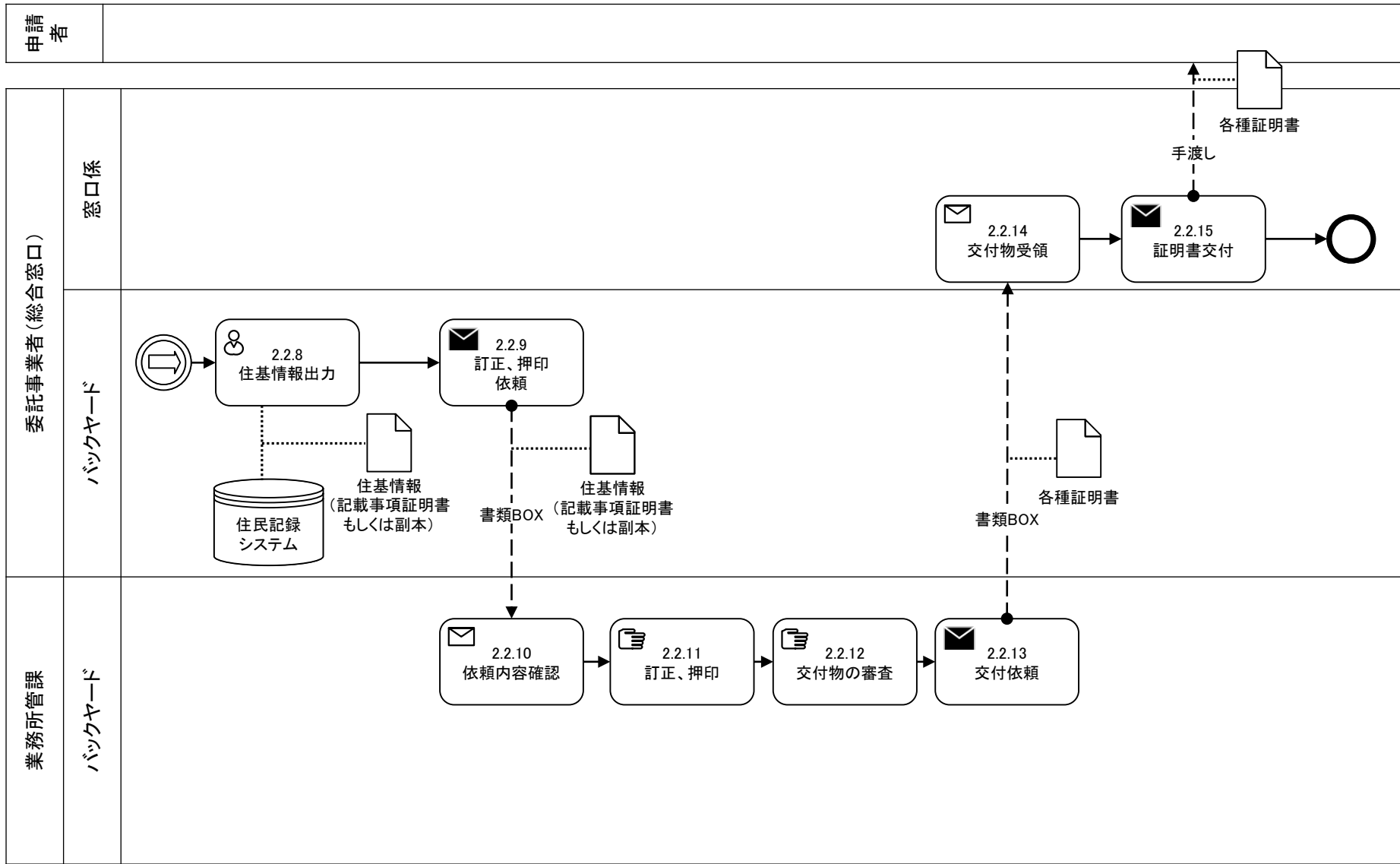

### 3. 戸籍の附票の写しの交付

#### 3.1 戸籍の附票の写しの交付 (1/2)

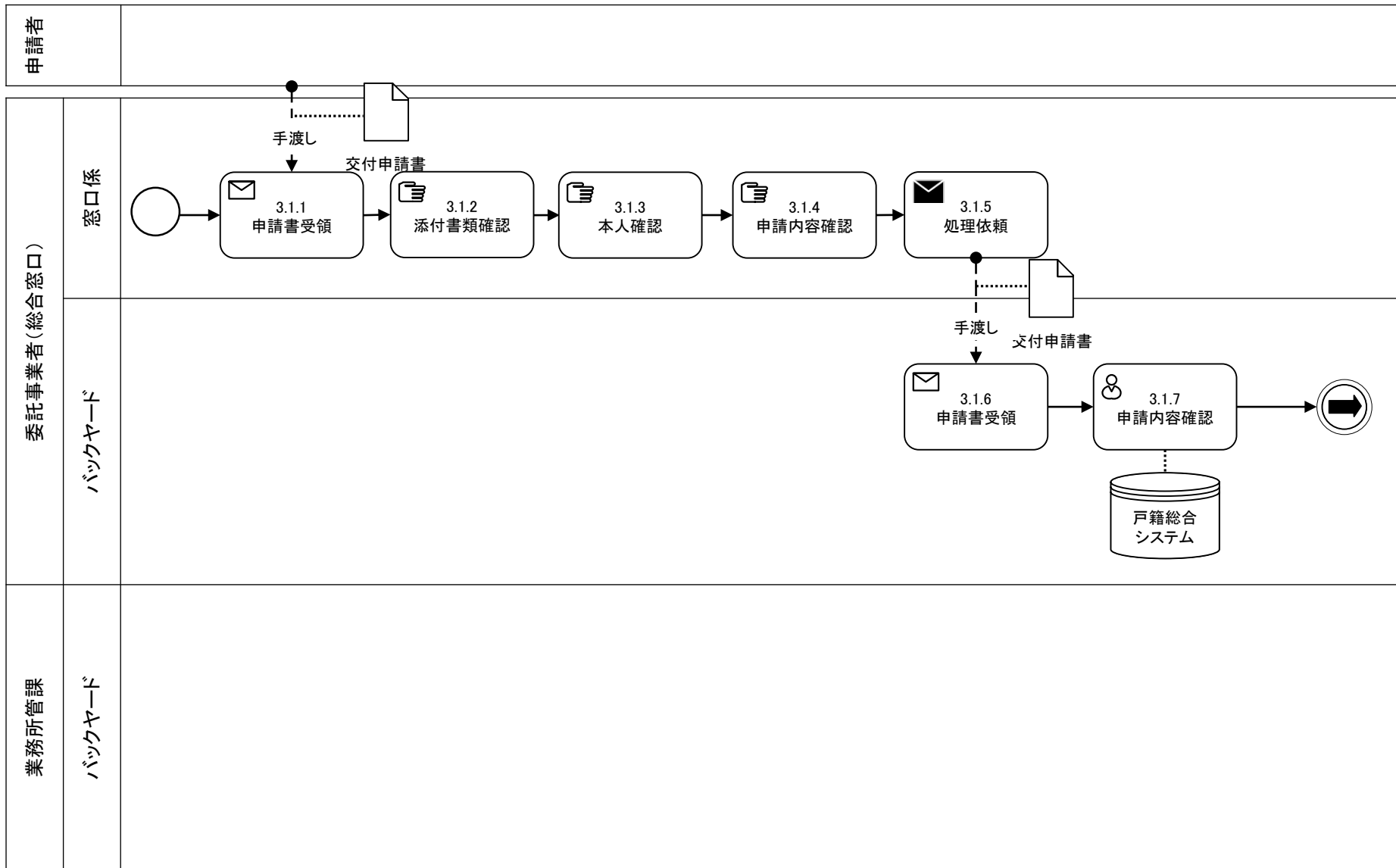

### 3. 戸籍の附票の写しの交付

#### 3.1 戸籍の附票の写しの交付 (2/2)

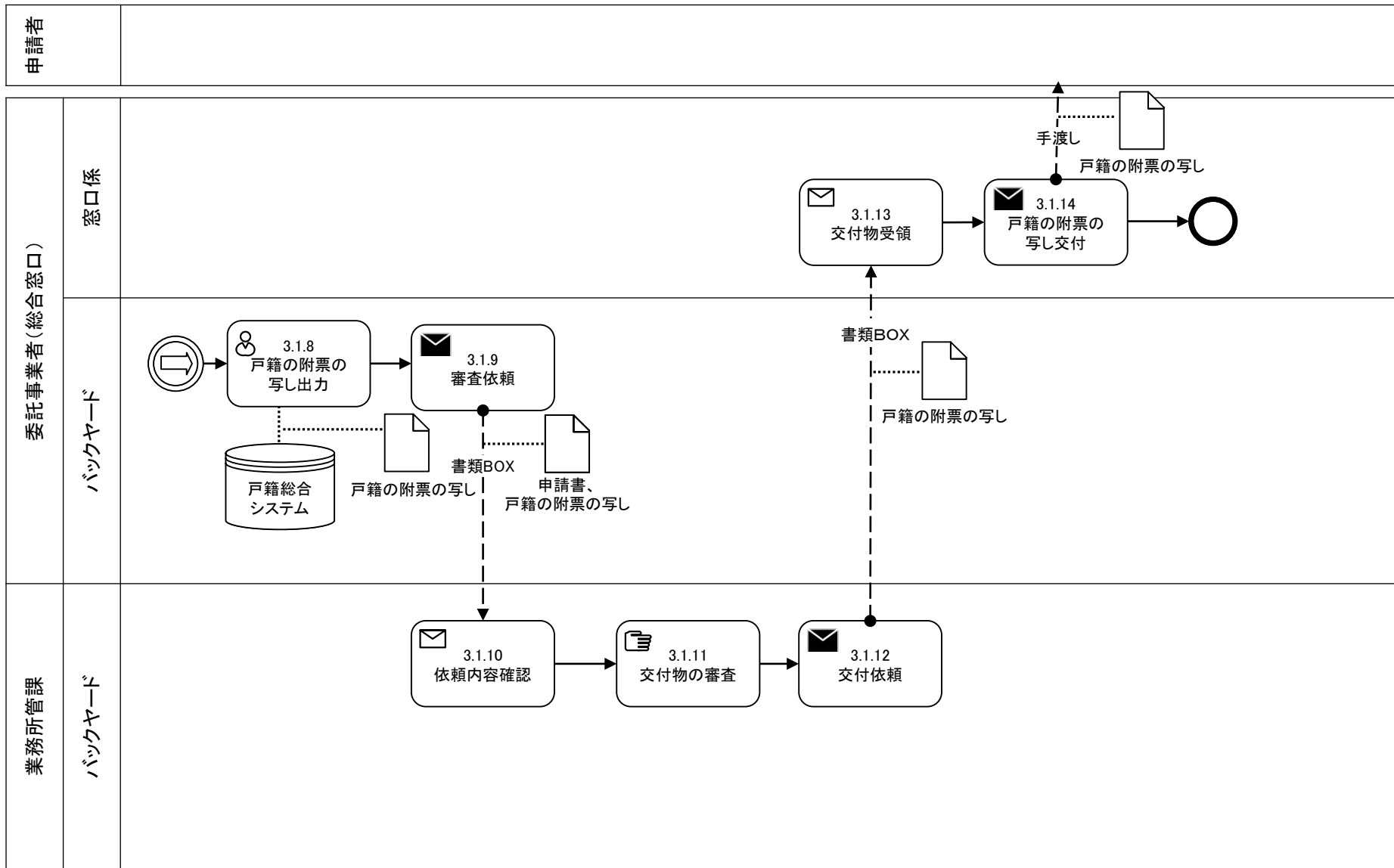

# 4. 戸籍届出

## 4.1 婚姻届、離婚届 (1/6)

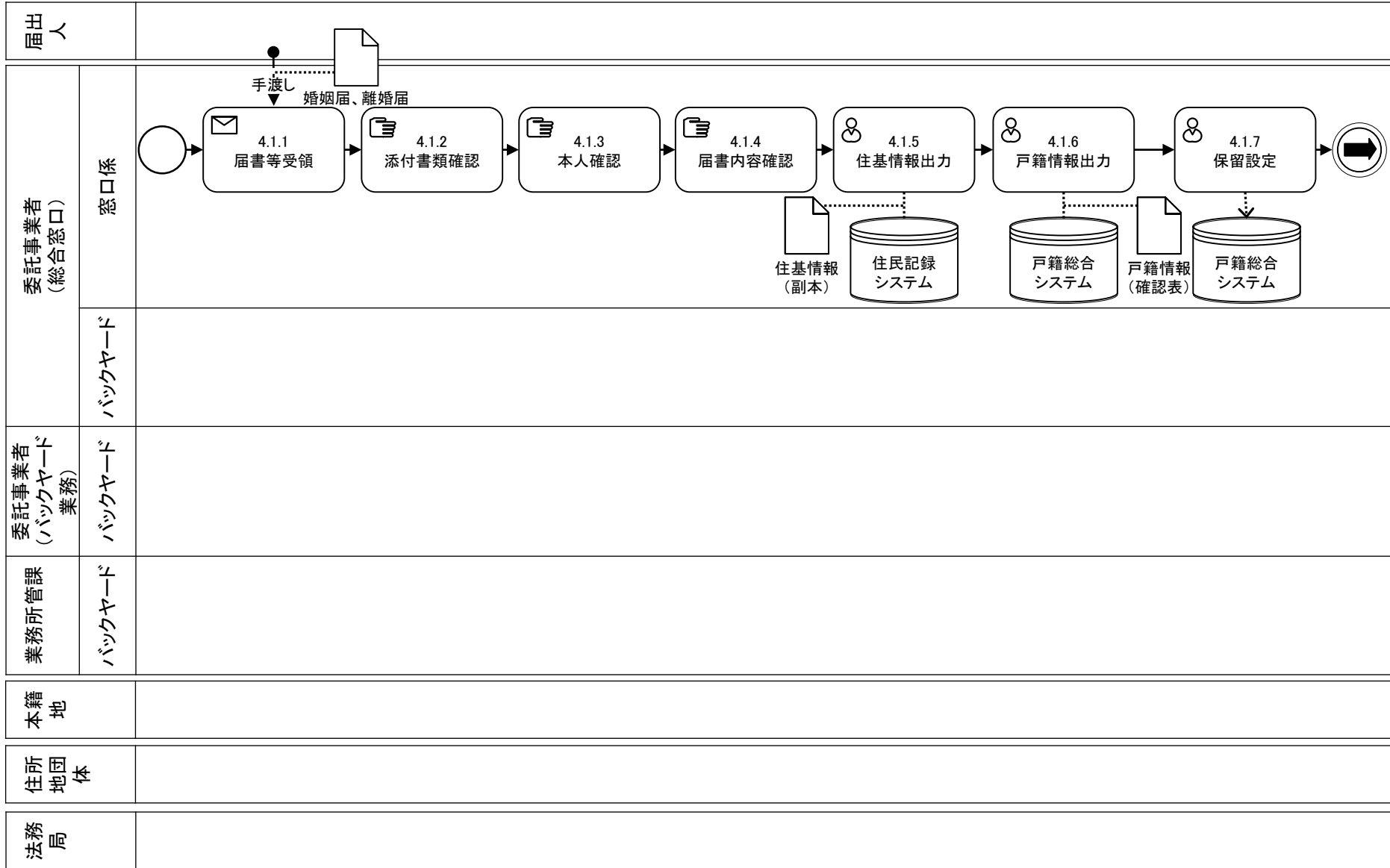



# 4. 戸籍届出

## 4.1 婚姻届、離婚届 (2/6)

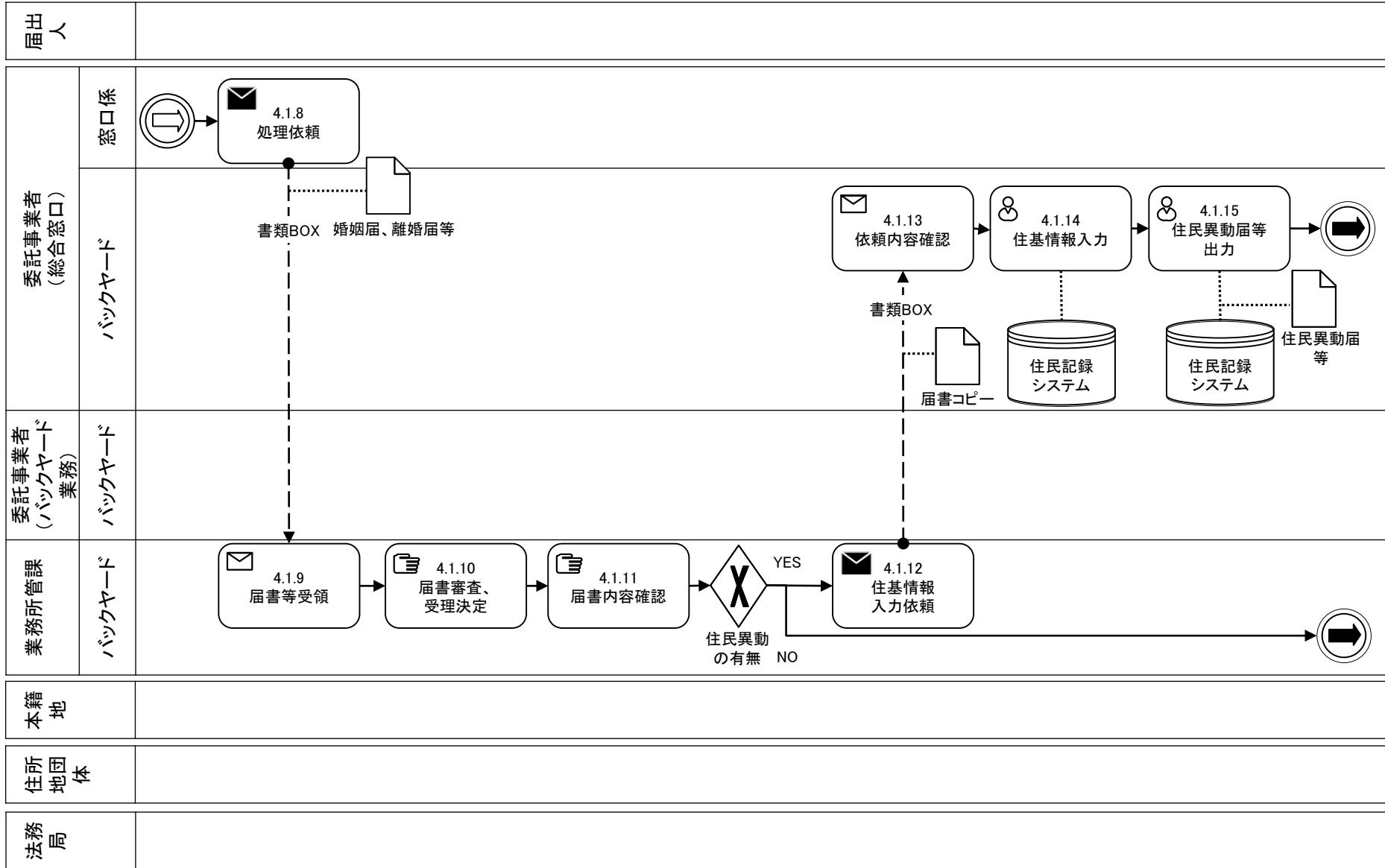

# 4. 戸籍届出

## 4.1 婚姻届、離婚届 (3/6)

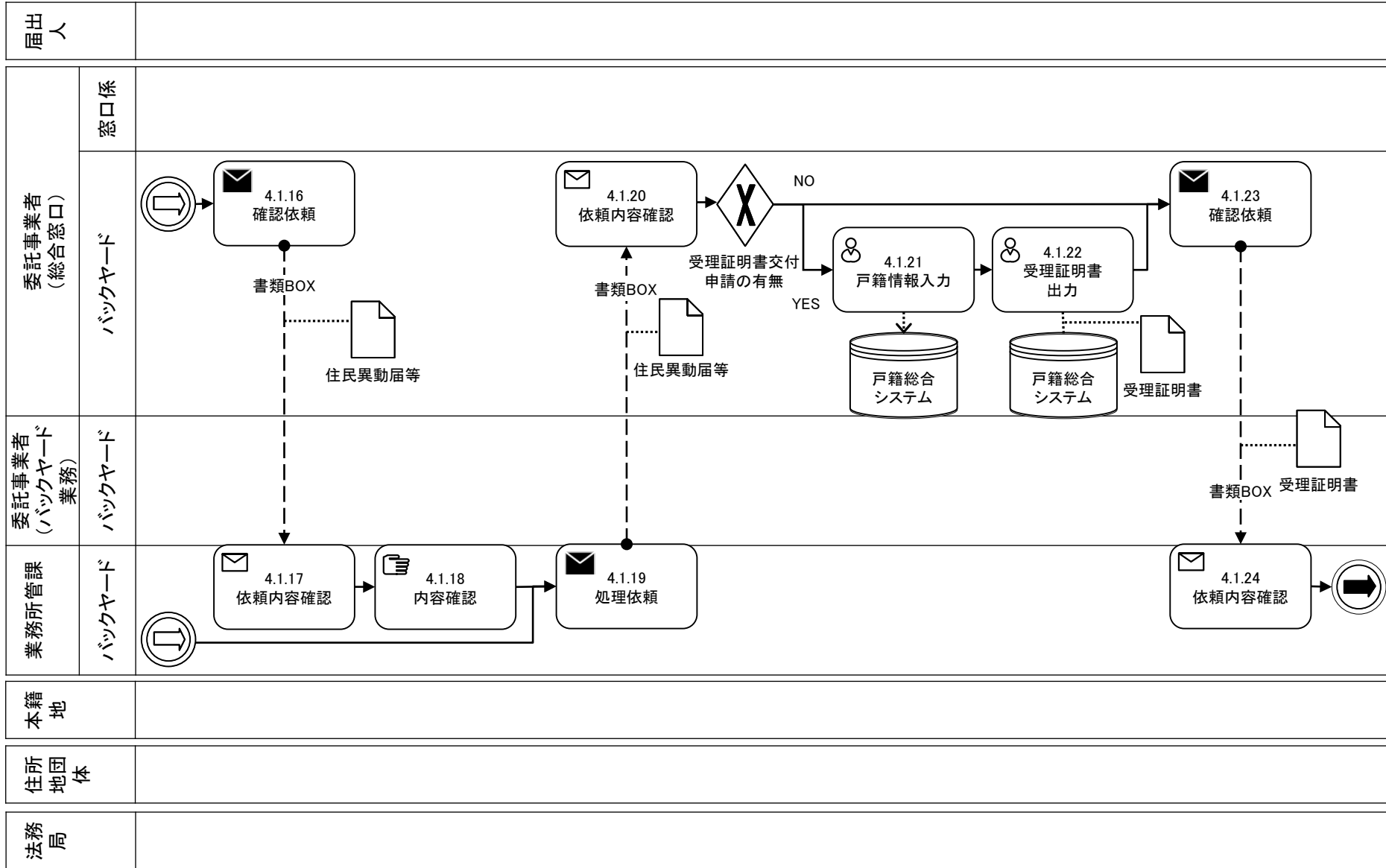

# 4. 戸籍届出

## 4.1 婚姻届、離婚届 (4/6)

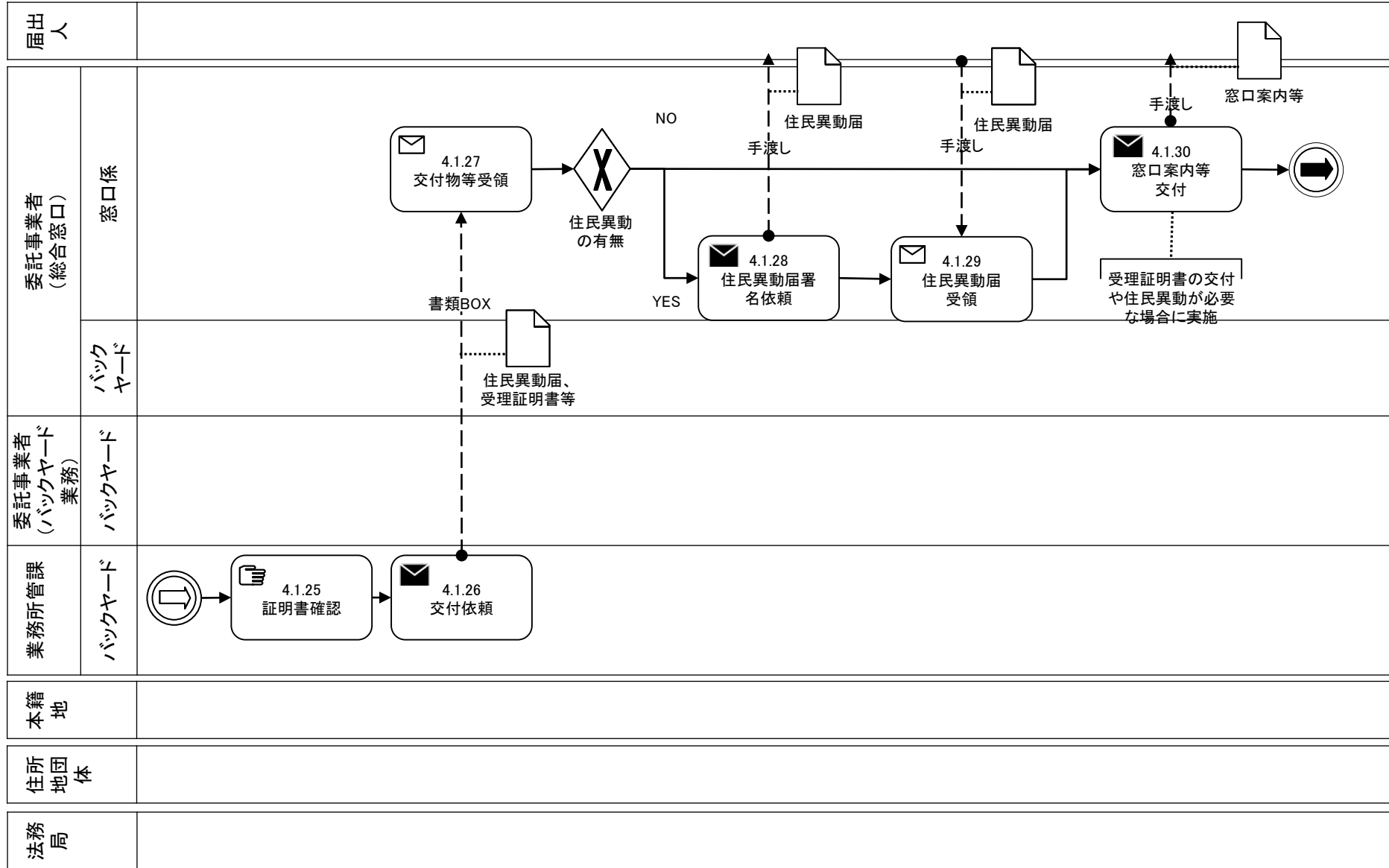

# 4. 戸籍届出

## 4.1 婚姻届、離婚届 (5/6)

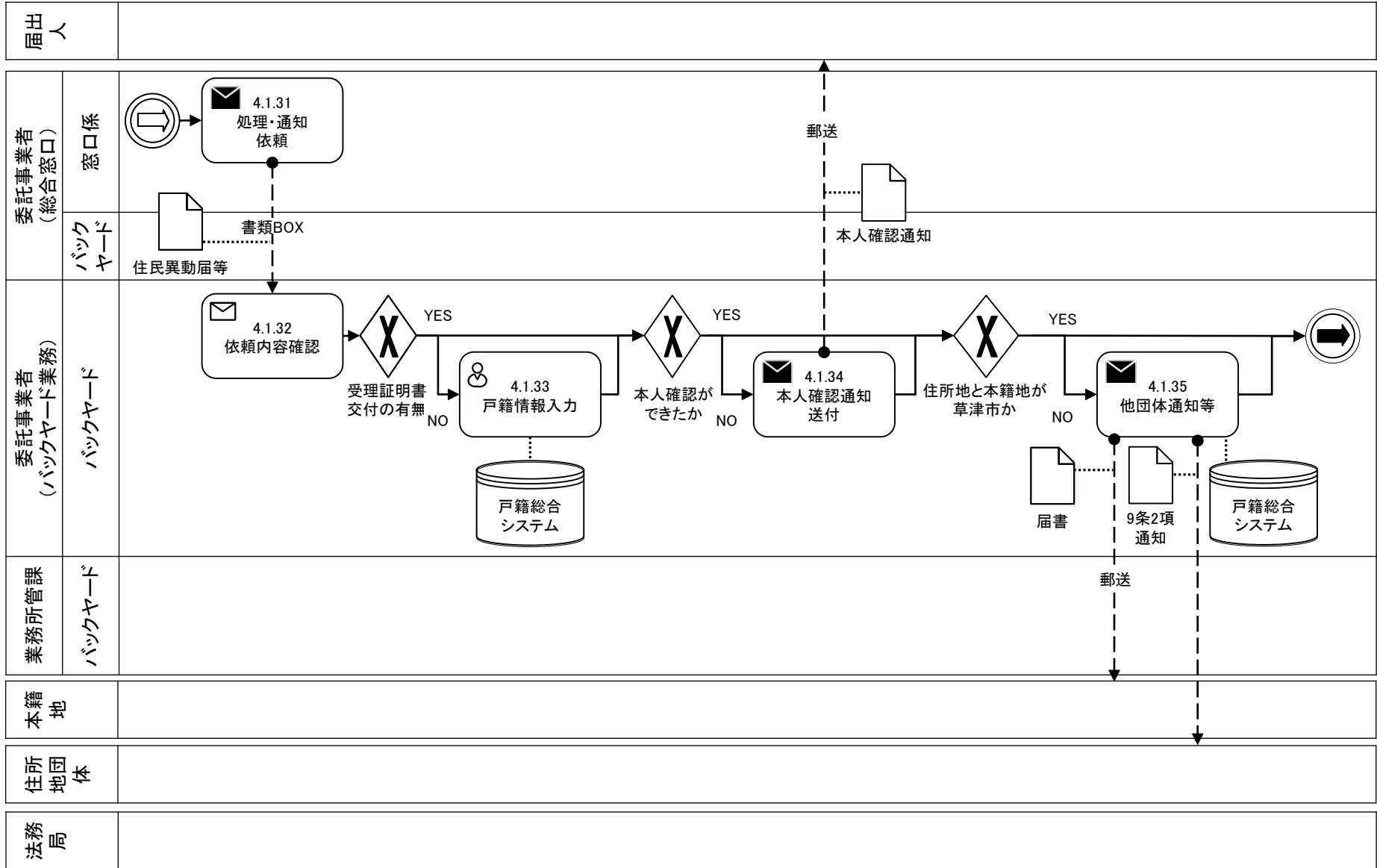

# 4. 戸籍届出

## 4.1 婚姻届、離婚届 (6/6)

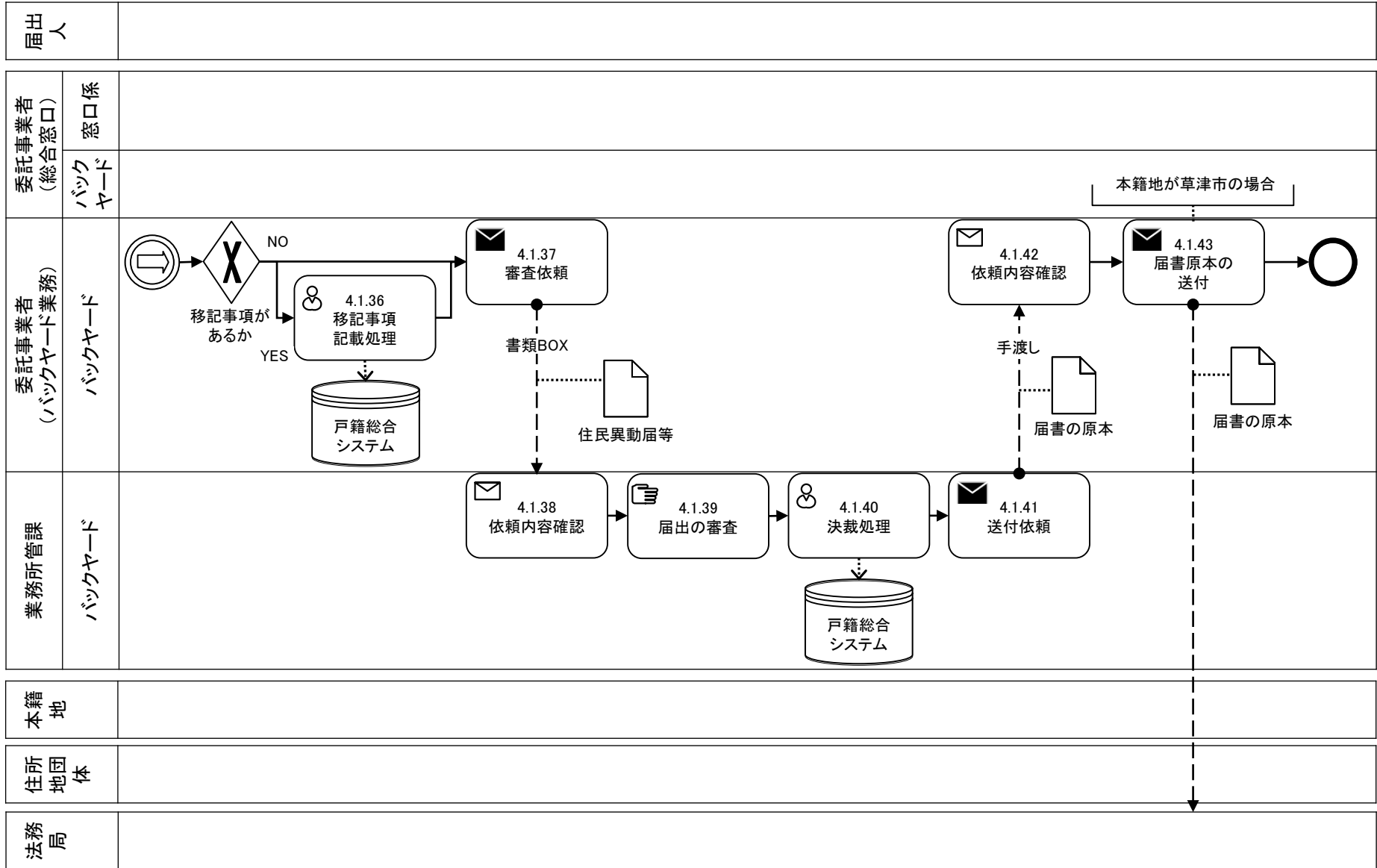

# 4. 戸籍届出

## 4.2 出生届 (1/6)

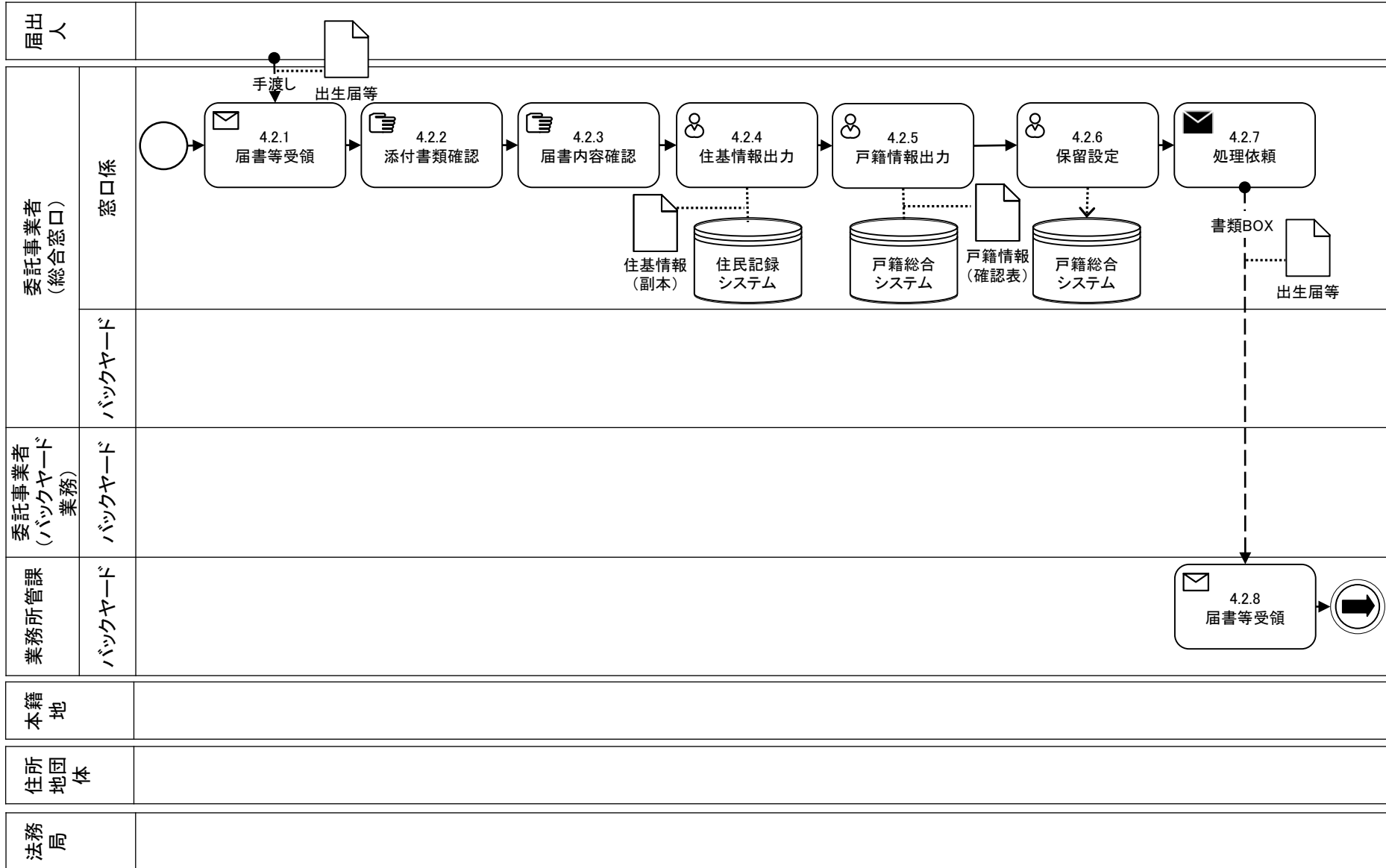

# 4. 戸籍届出

## 4.2 出生届 (2/6)

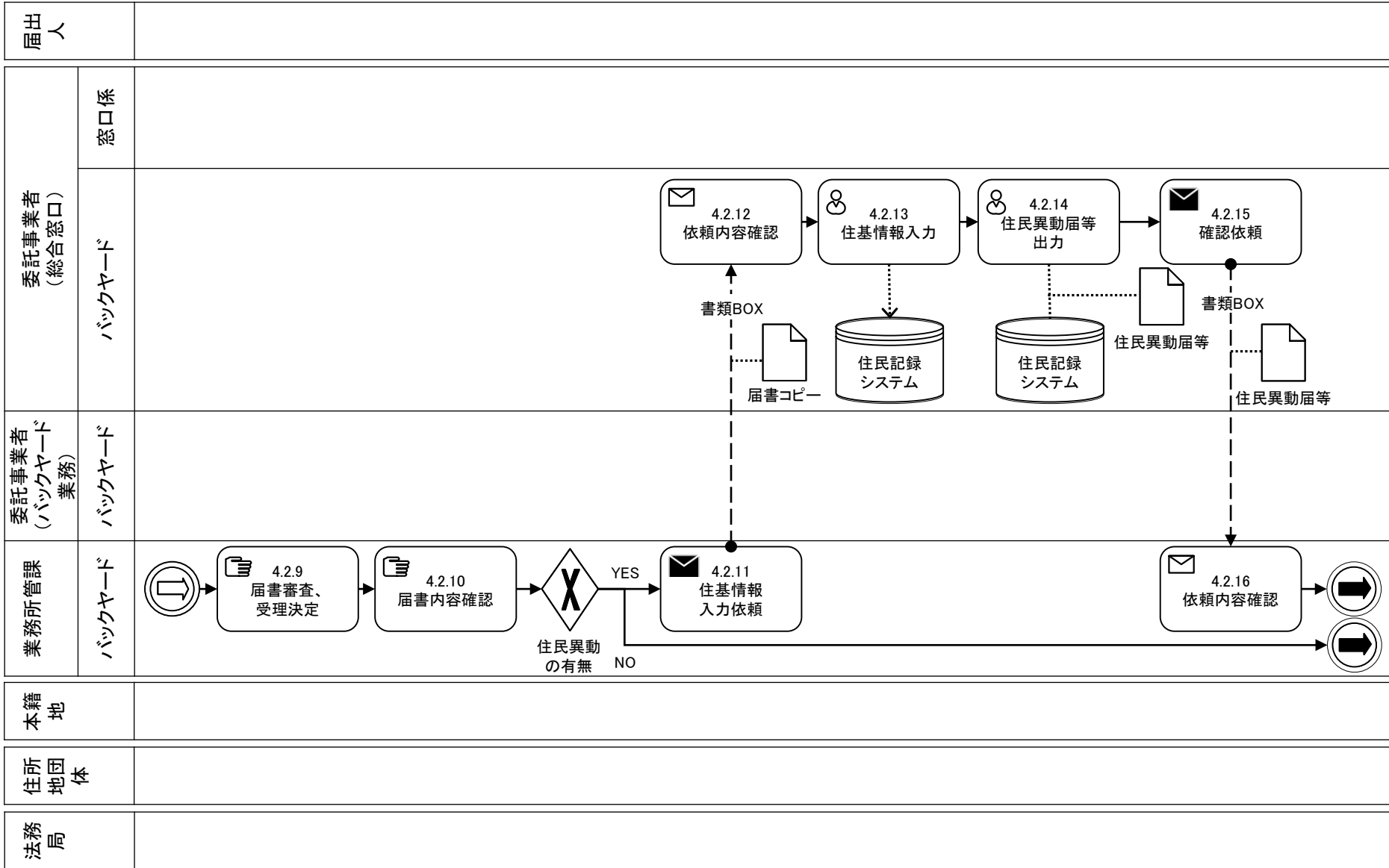

# 4. 戸籍届出

## 4.2 出生届 (3/6)

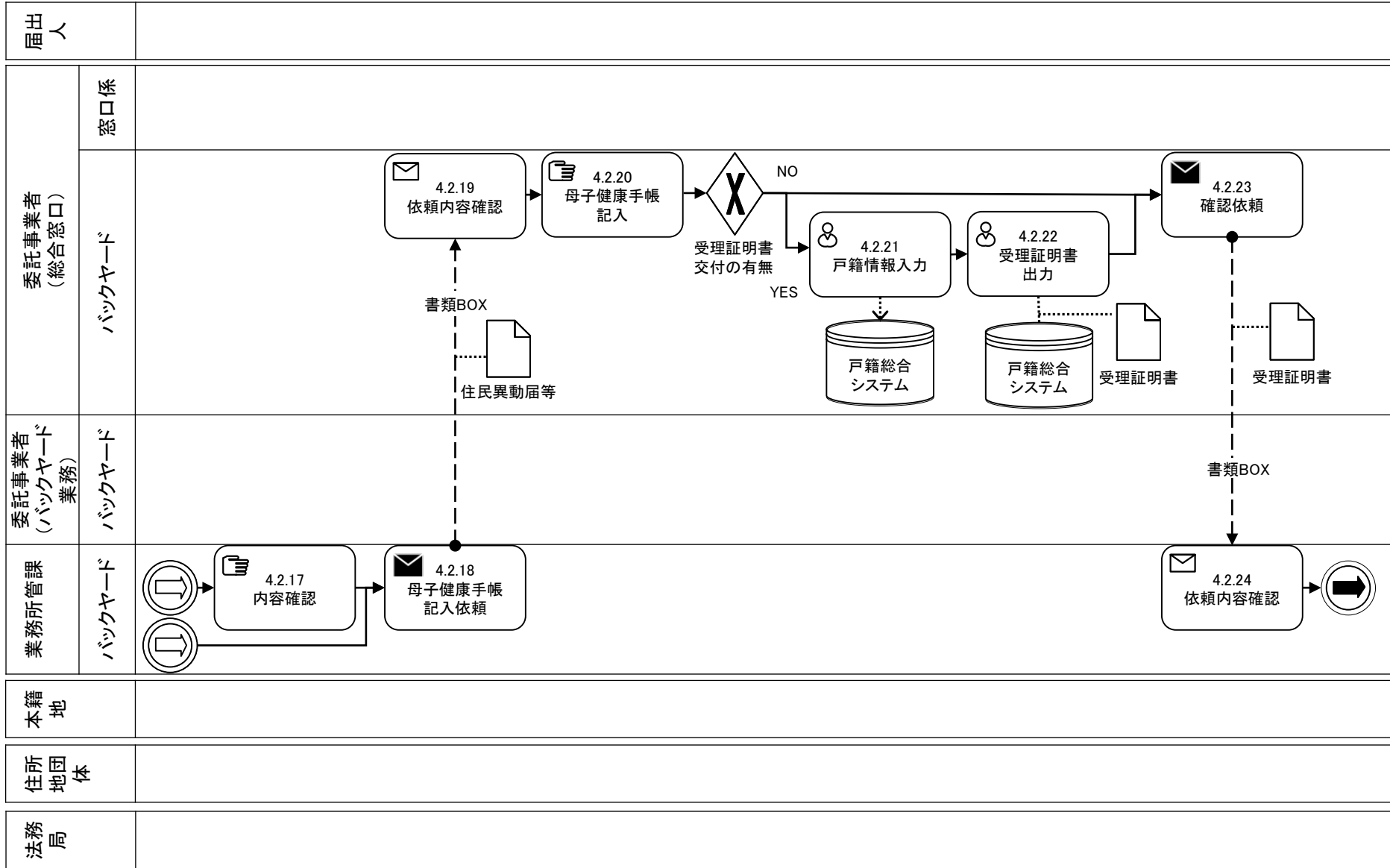



# 4. 戸籍届出

## 4.2 出生届 (4/6)

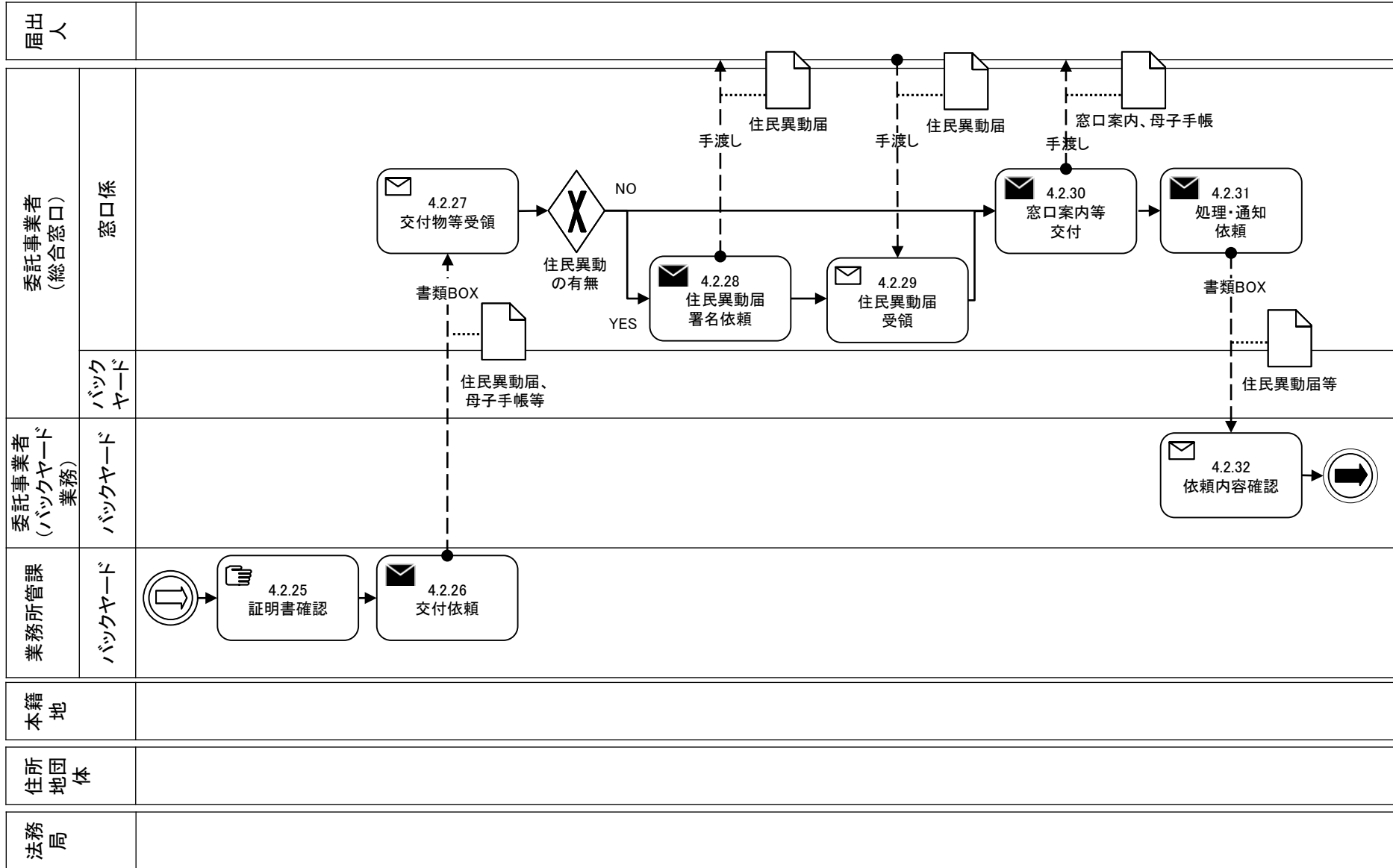

# 4. 戸籍届出

## 4.2 出生届 (5/6)

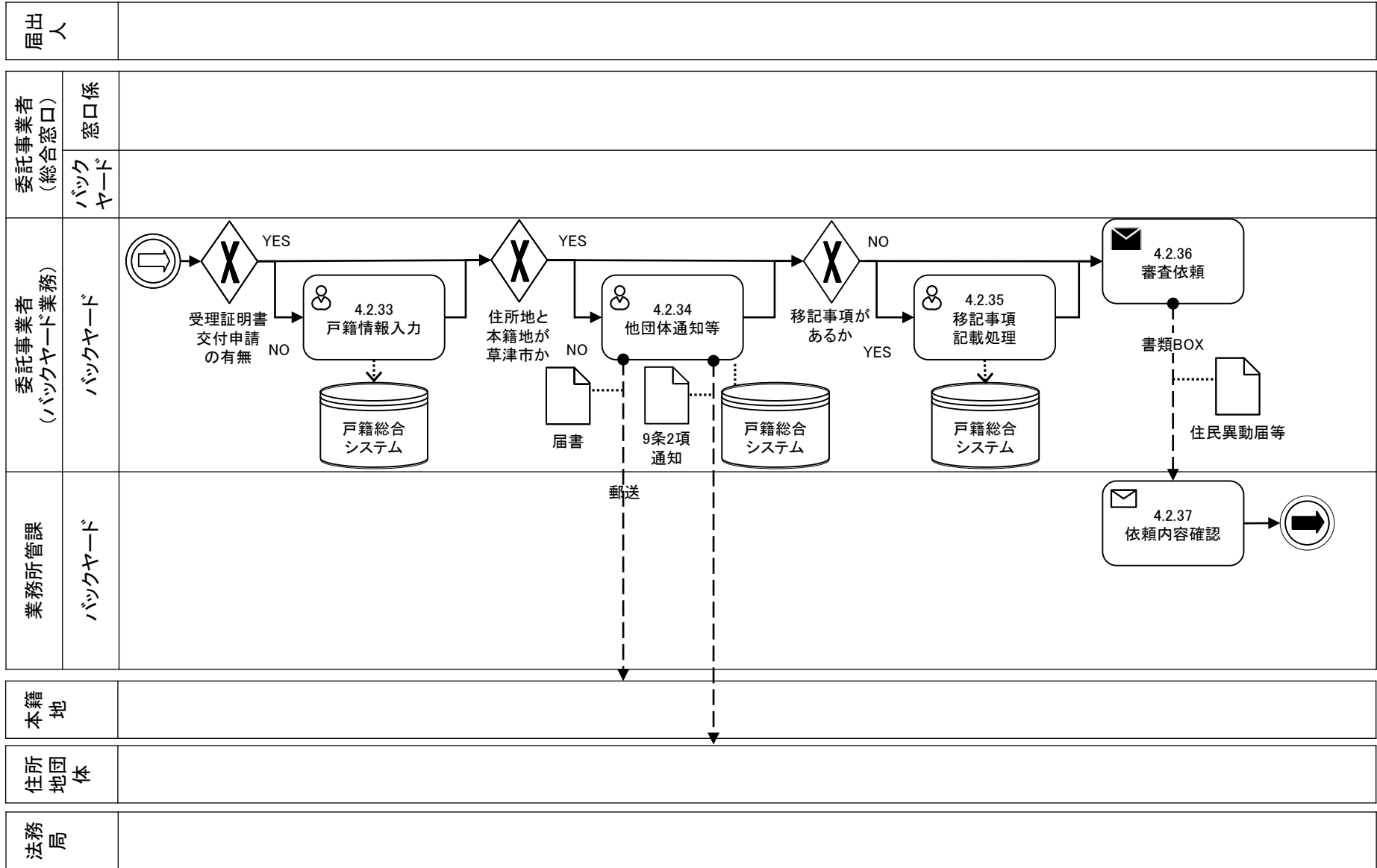

# 4. 戸籍届出

## 4.2 出生届 (6/6)

届出人	
委託事業者 (総合窓口)	窓口係
委託事業者 (バックヤード業務)	バックヤード
業務所管課	バックヤード
本籍地	
住所地団体	
法務局	

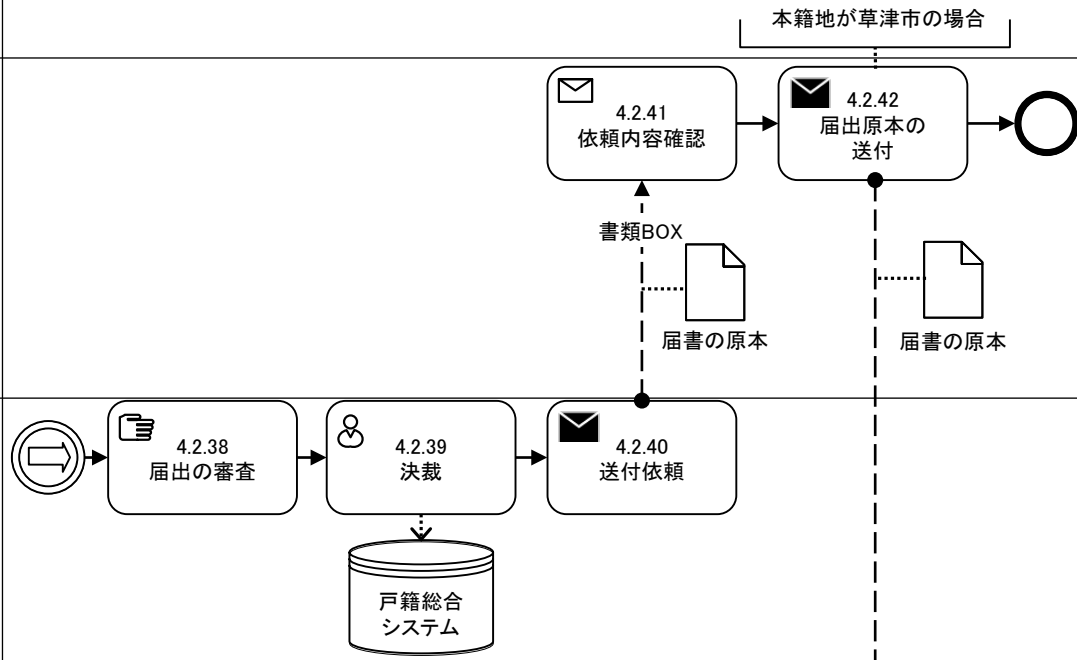

# 4. 戸籍届出

## 4.3 死亡届 (1/5)

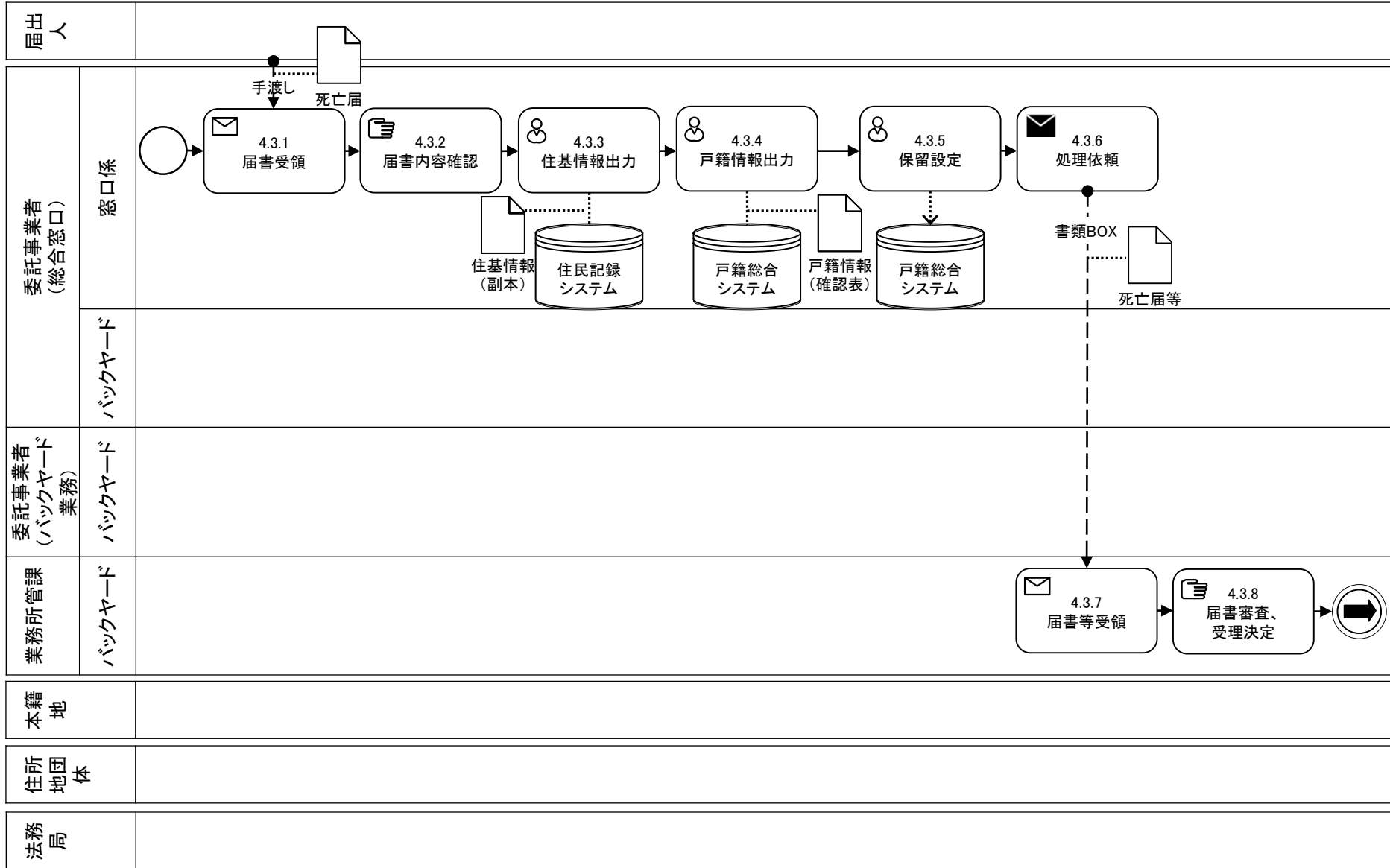

# 4. 戸籍届出

## 4.3 死亡届 (2/5)

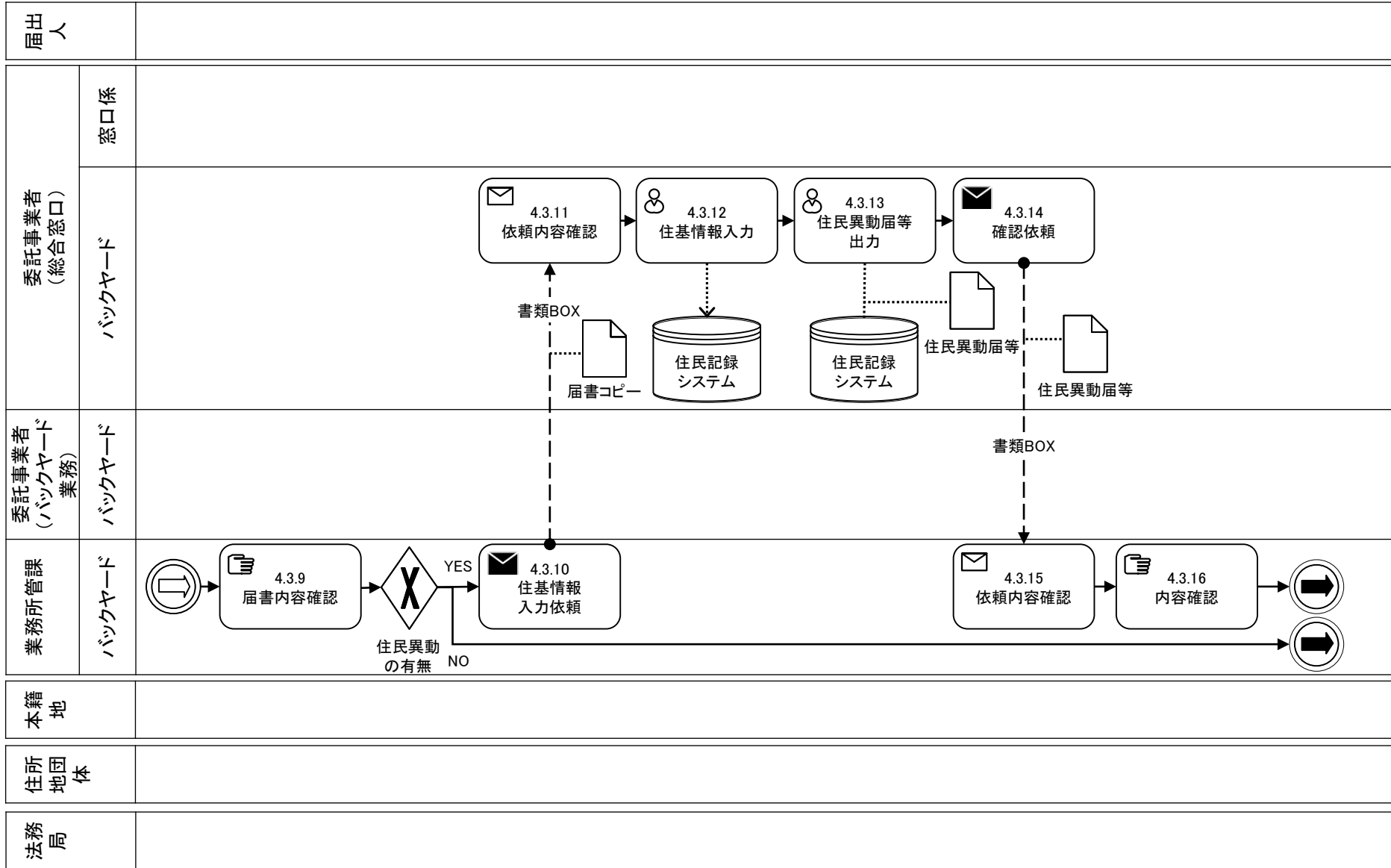

# 4. 戸籍届出

## 4.3 死亡届 (3/5)

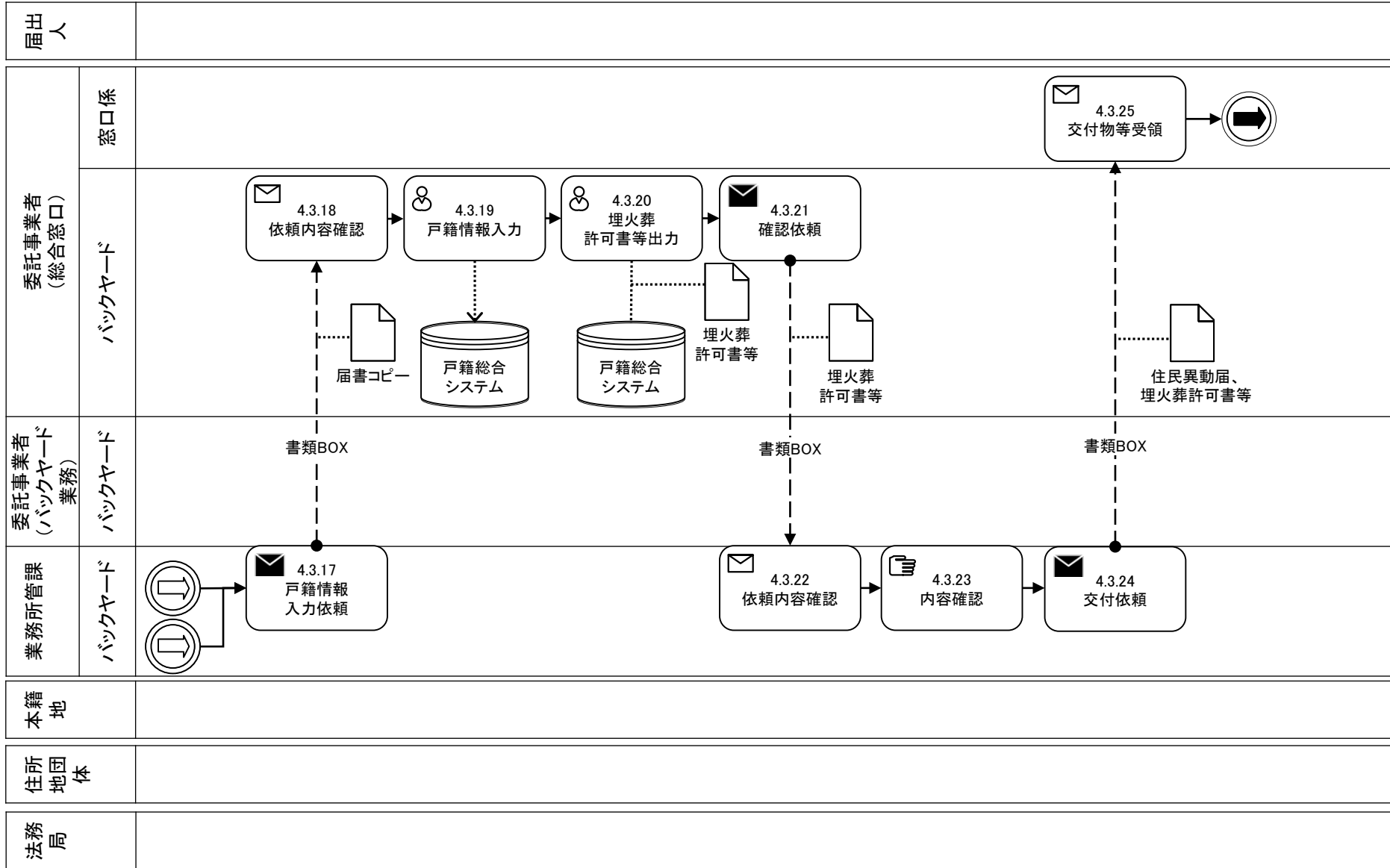

# 4. 戸籍届出

## 4.3 死亡届 (4/5)

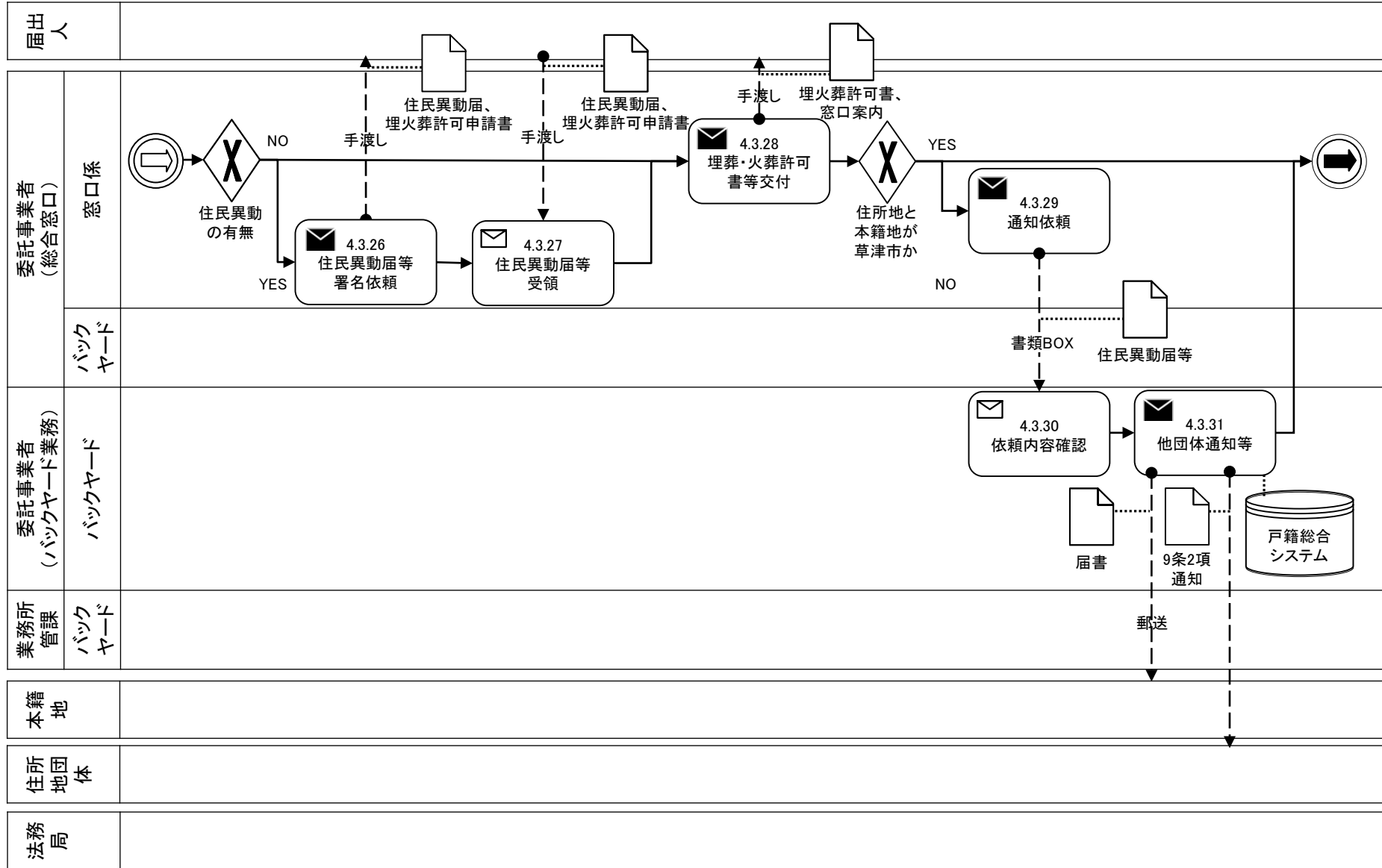

# 4. 戸籍届出

## 4.3 死亡届 (5/5)

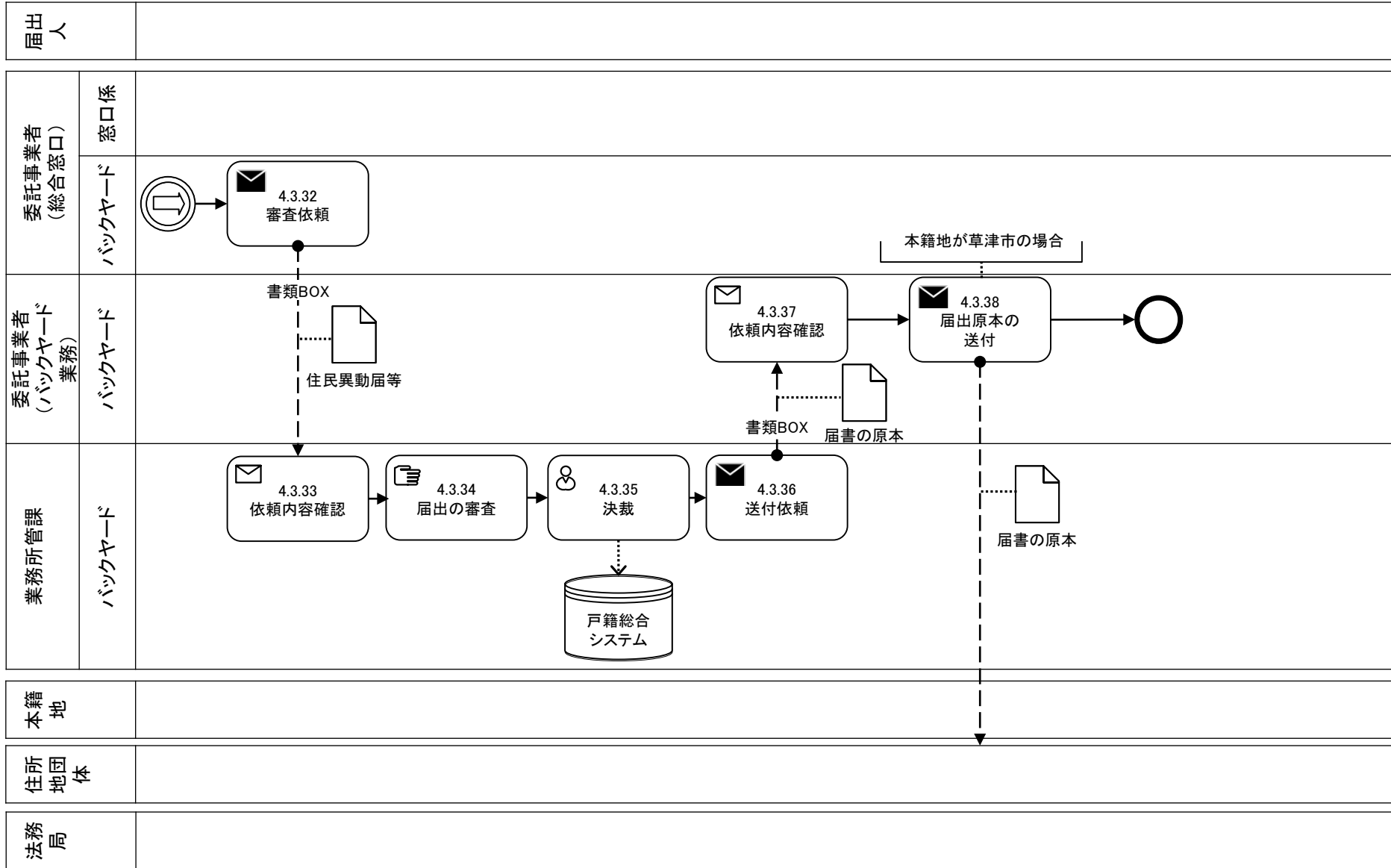



## 5. 戸籍謄抄本等の交付

### 5.1 戸籍謄抄本等の交付 (1/2)

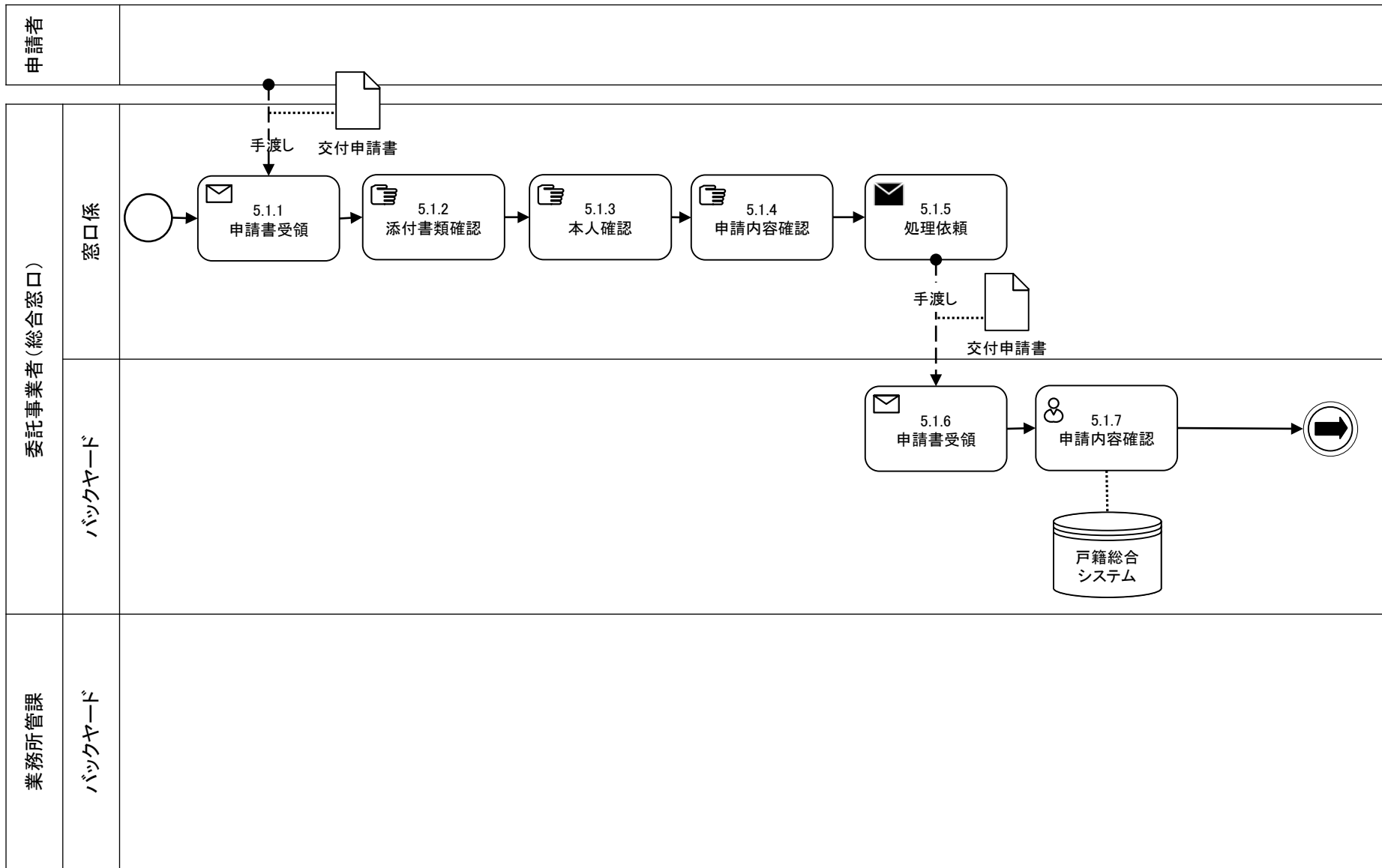

# 5. 戸籍謄抄本等の交付

## 5.1 戸籍謄抄本等の交付 (2/2)

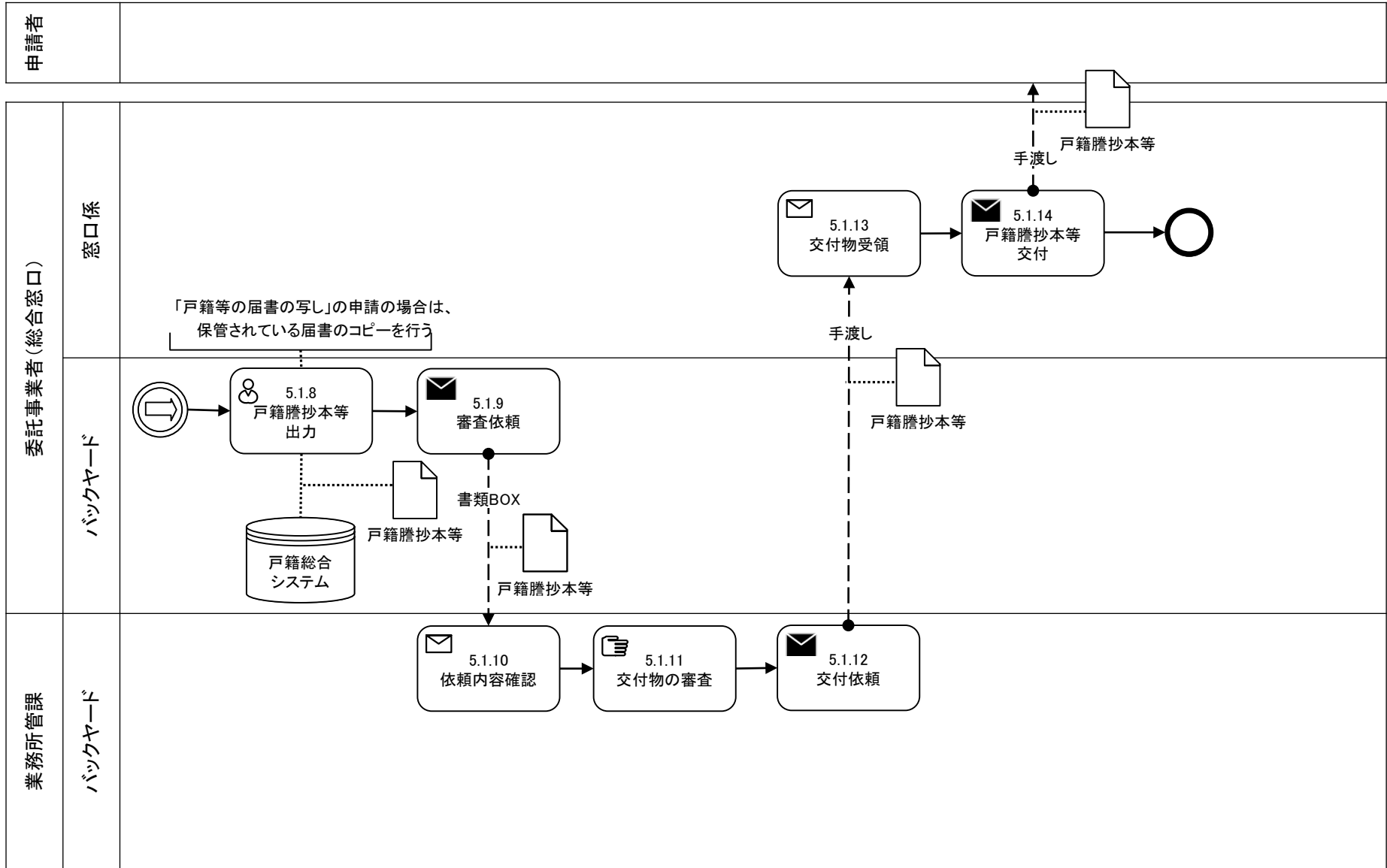

# 8. マイナンバーカード

## 8.1 マイナンバーカード交付（申請時来庁方式）（1/3）

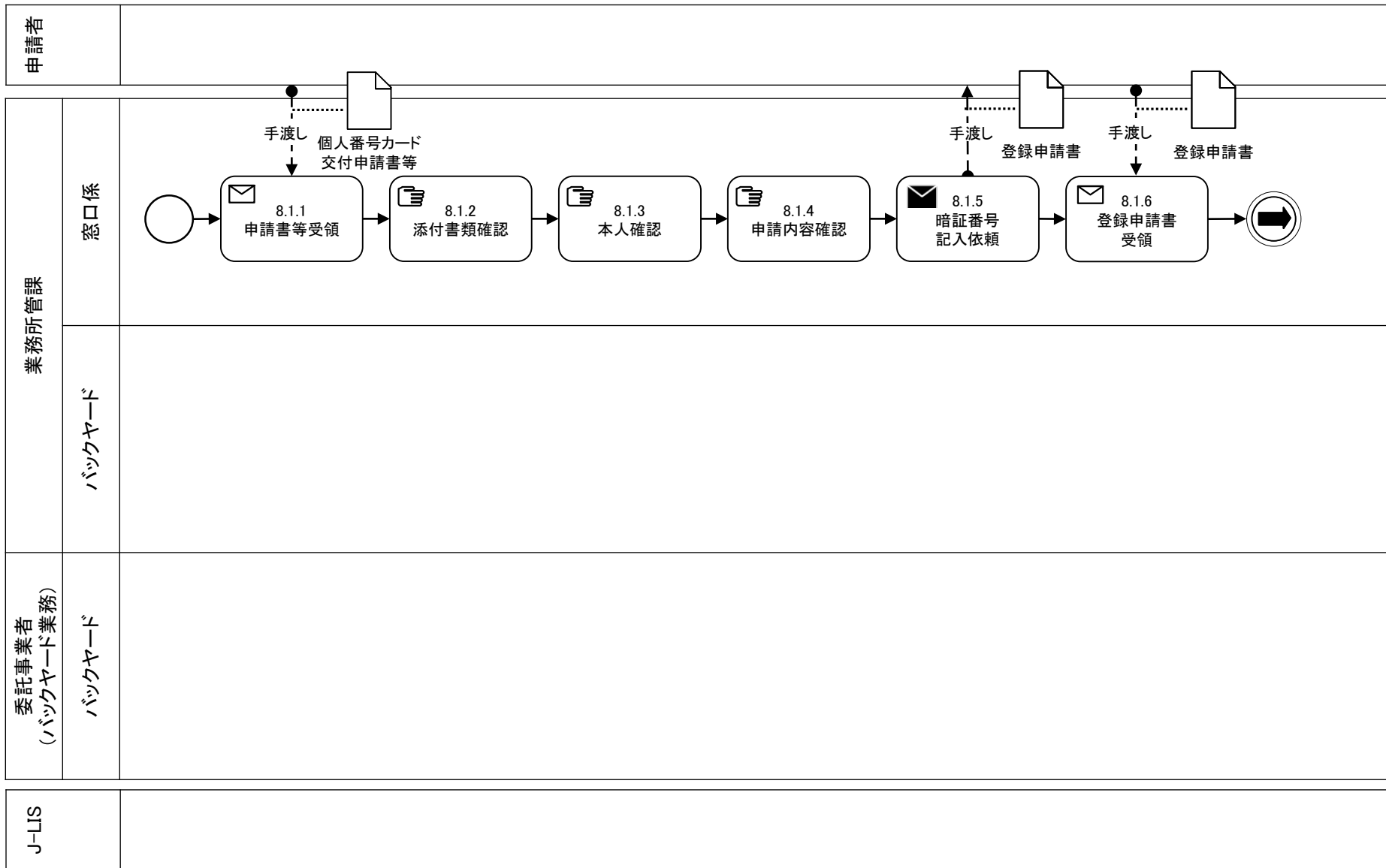

## 8. マイナンバーカード

### 8.1 マイナンバーカード交付（申請時来庁方式）（2/3）

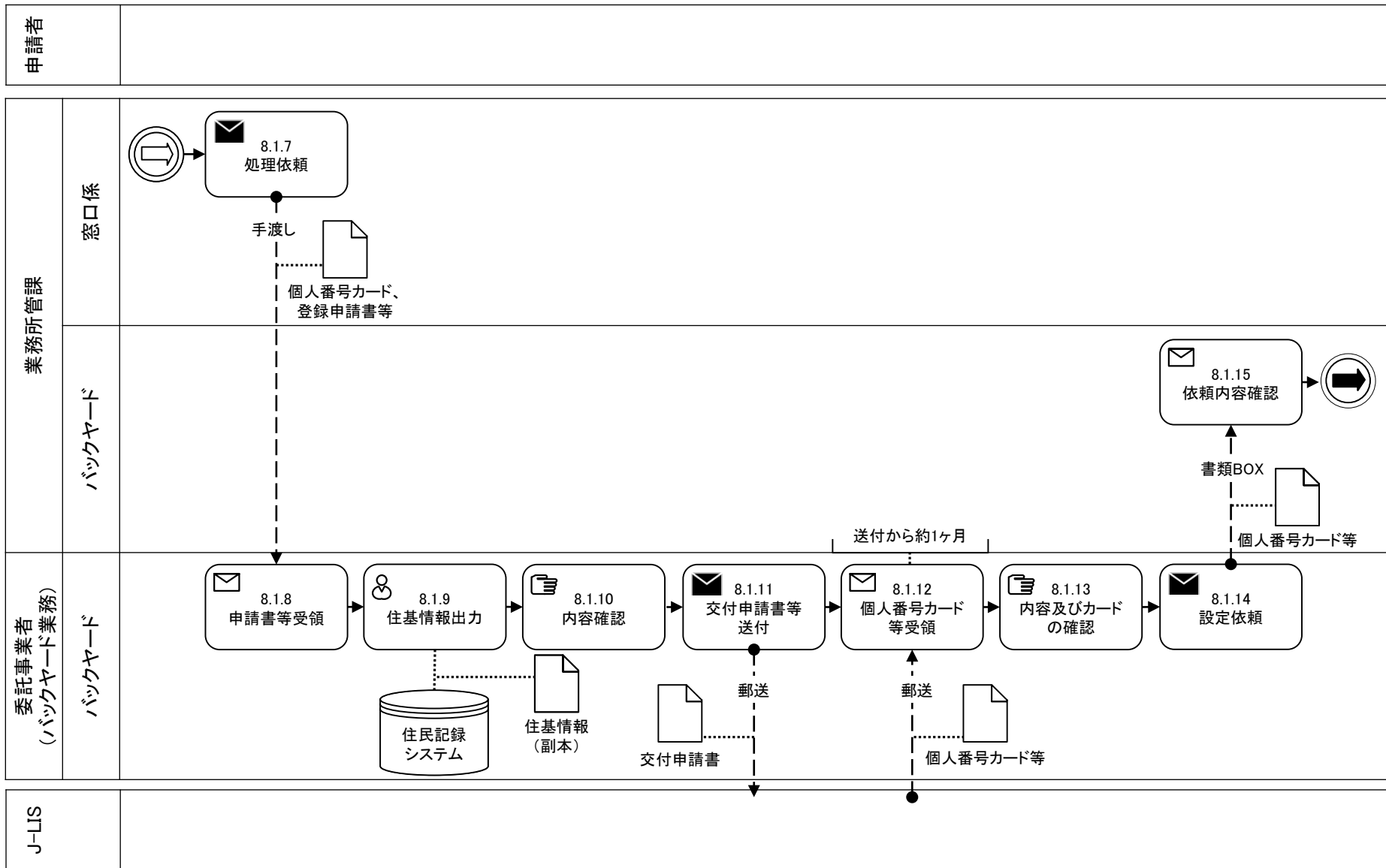

## 8. マイナンバーカード

### 8.1 マイナンバーカード交付（申請時来庁方式）（3/3）

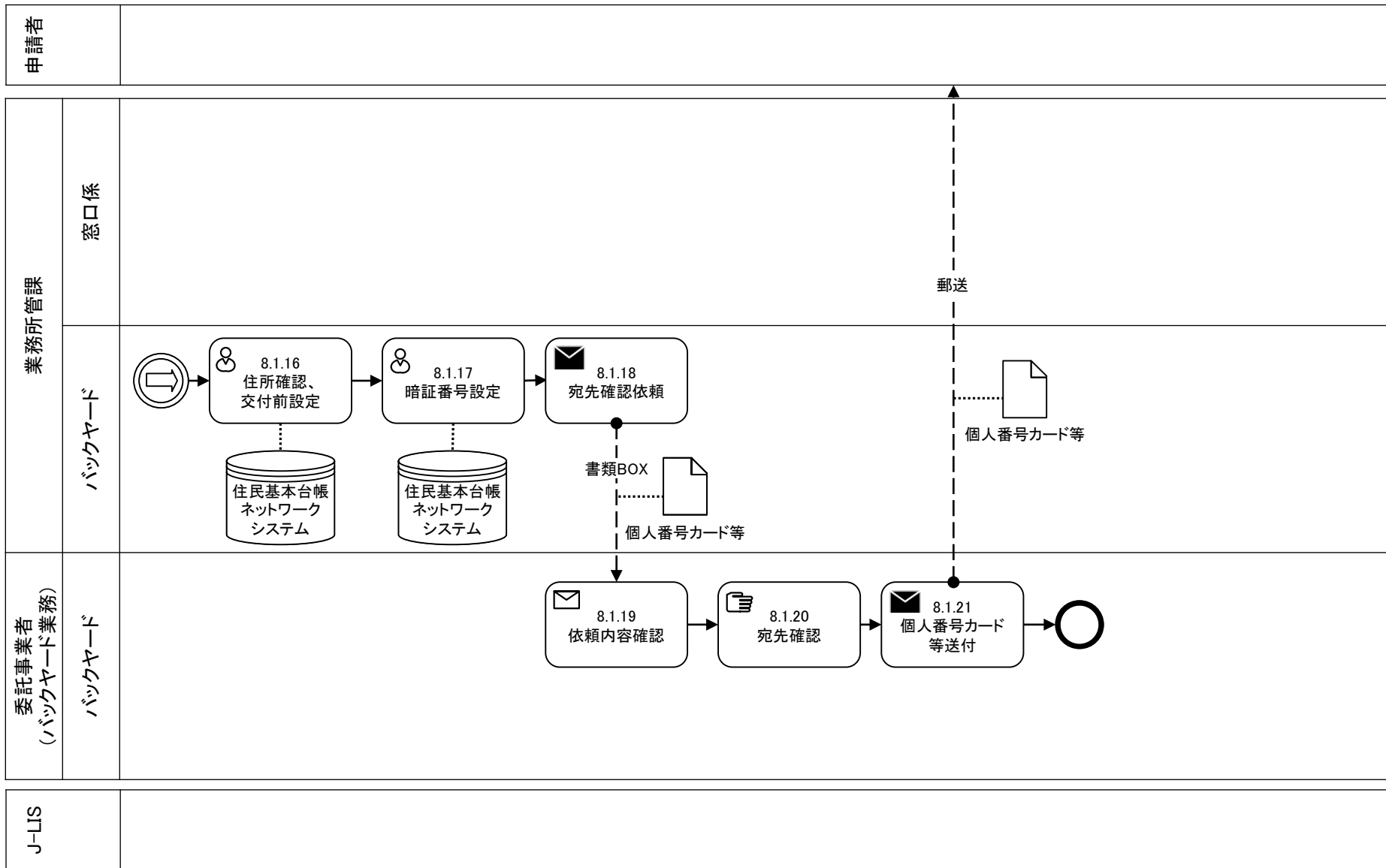

# 8. マイナンバーカード

## 8.2 マイナンバーカード交付（交付時来庁方式）（1/3）

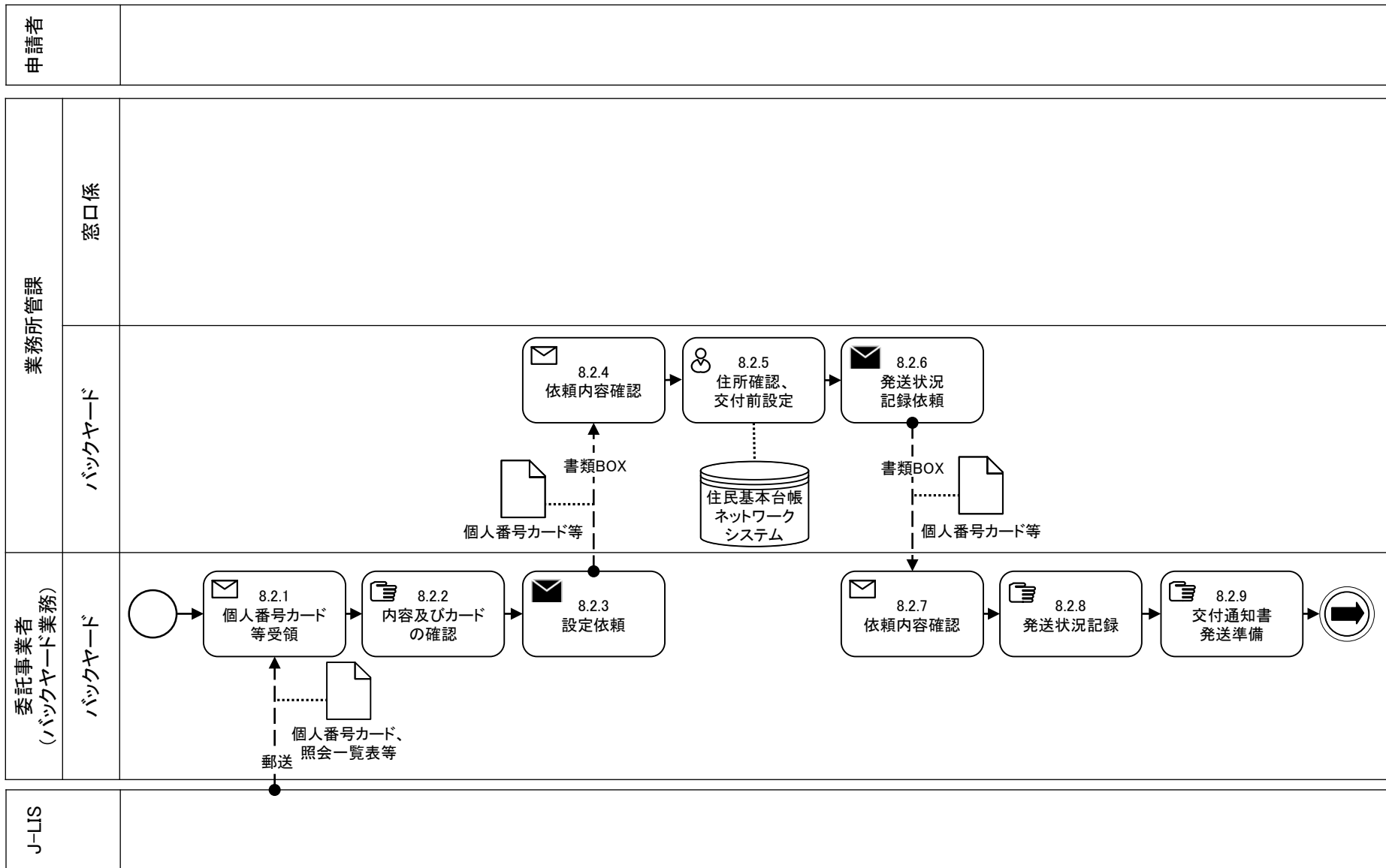

# 8. マイナンバーカード

## 8.2 マイナンバーカード交付（交付時来庁方式）（2/3）

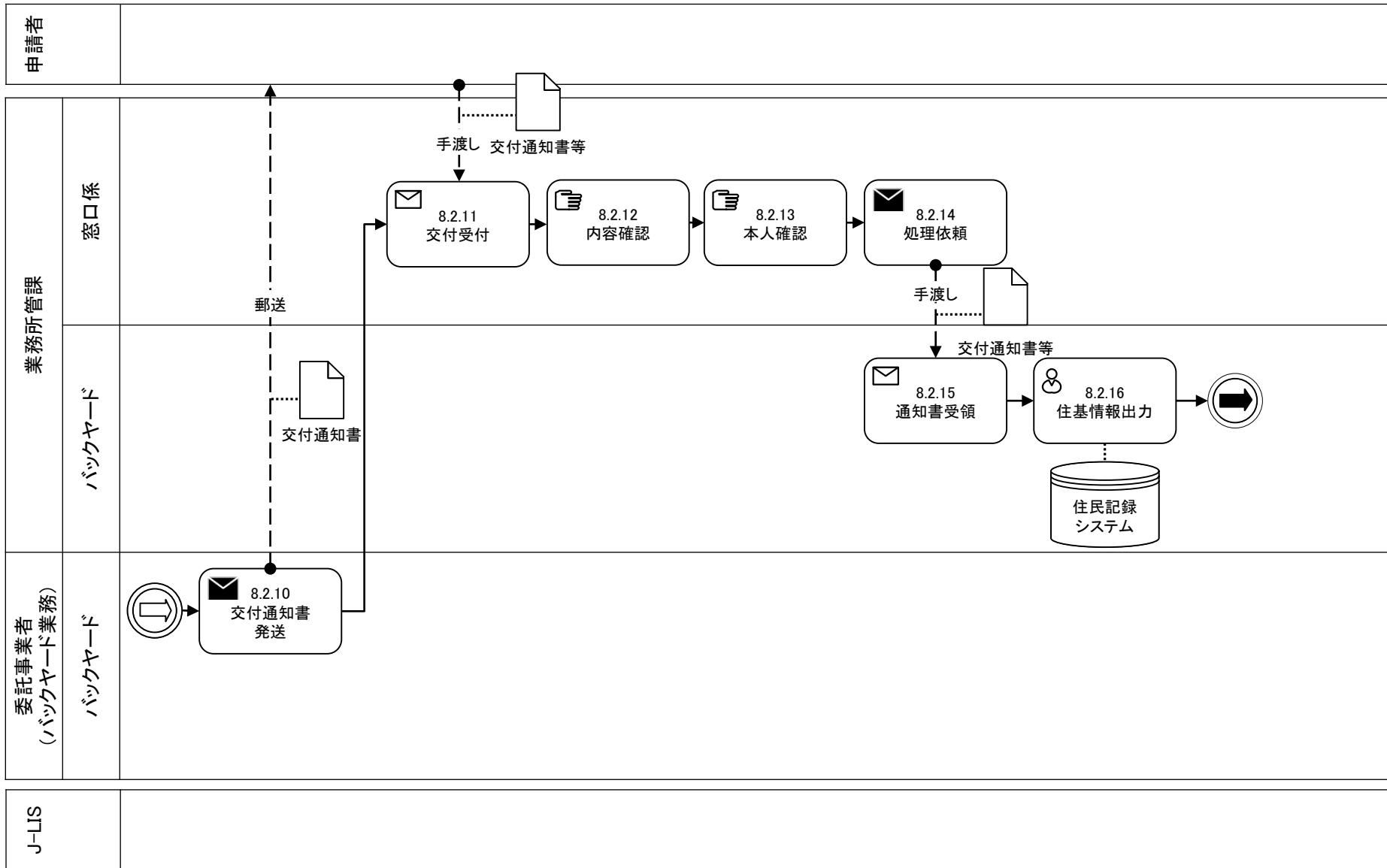

# 8. マイナンバーカード

## 8.2 マイナンバーカード交付（交付時来庁方式）（3/3）

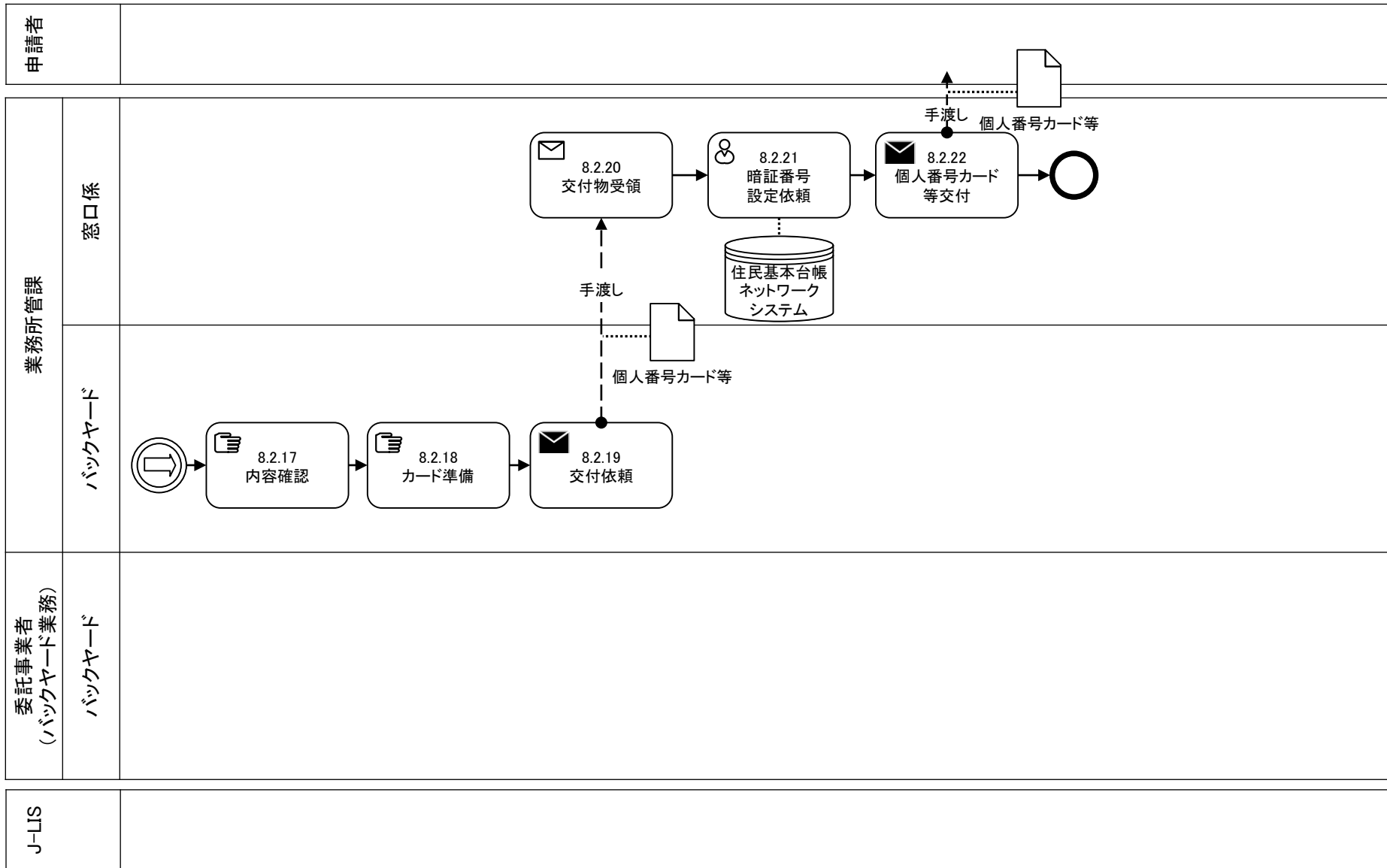



# 8. マイナンバーカード

## 8.3 記載事項変更 (1/2)

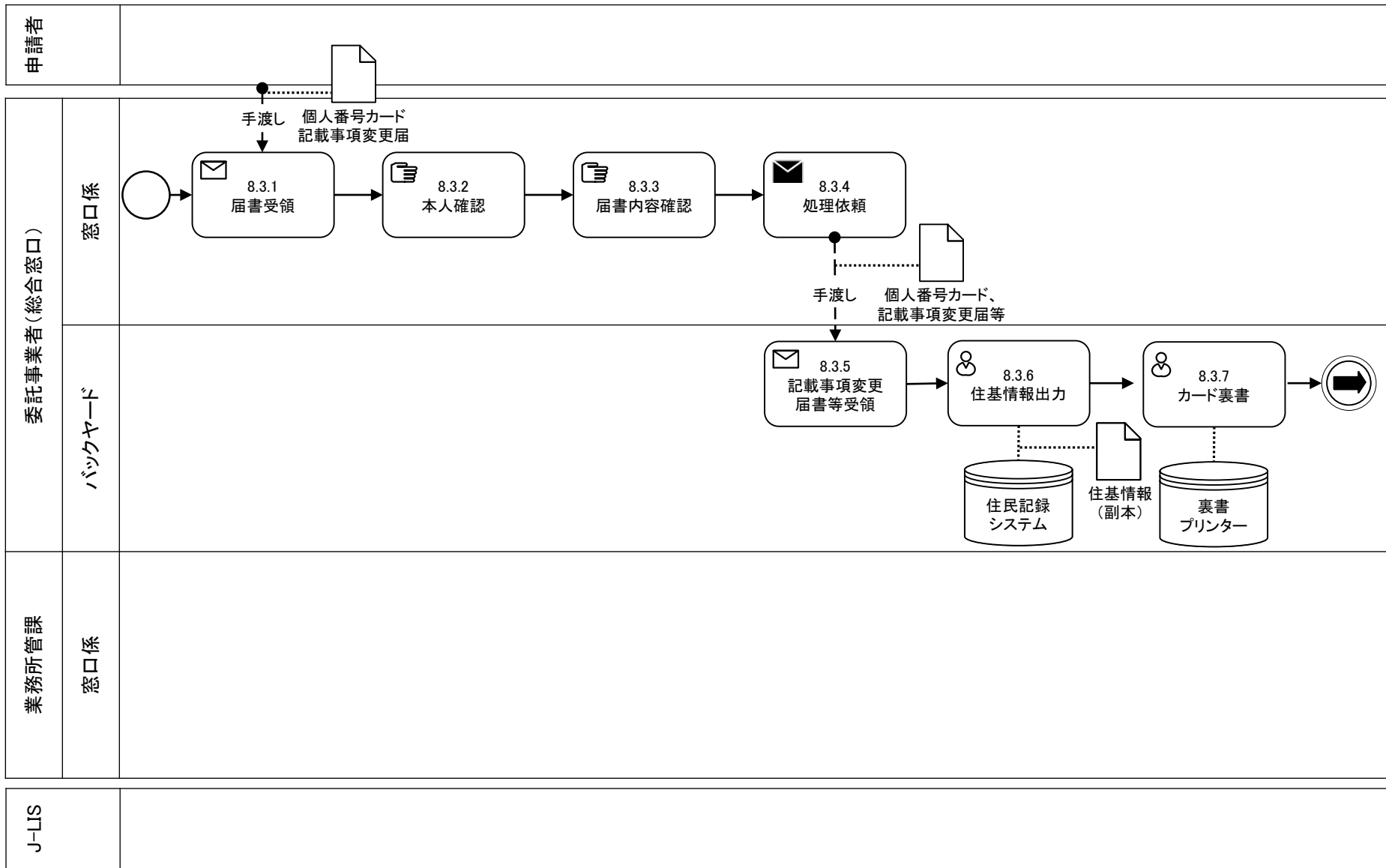

# 8. マイナンバーカード

## 8.3 記載事項変更 (2/2)

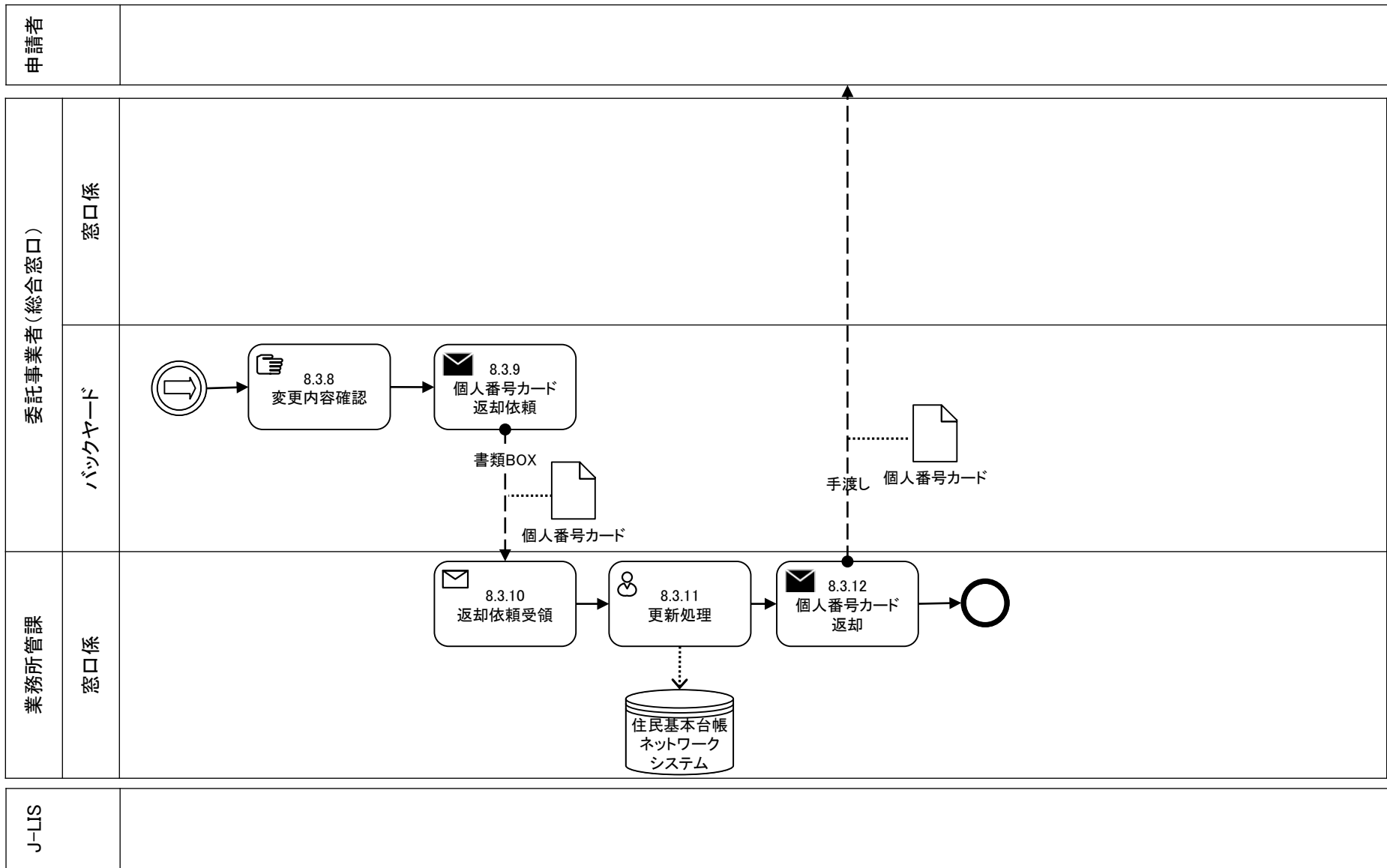

# 10. 本人通知に関する業務

## 10.1 登録・変更・廃止申請 (1/2)

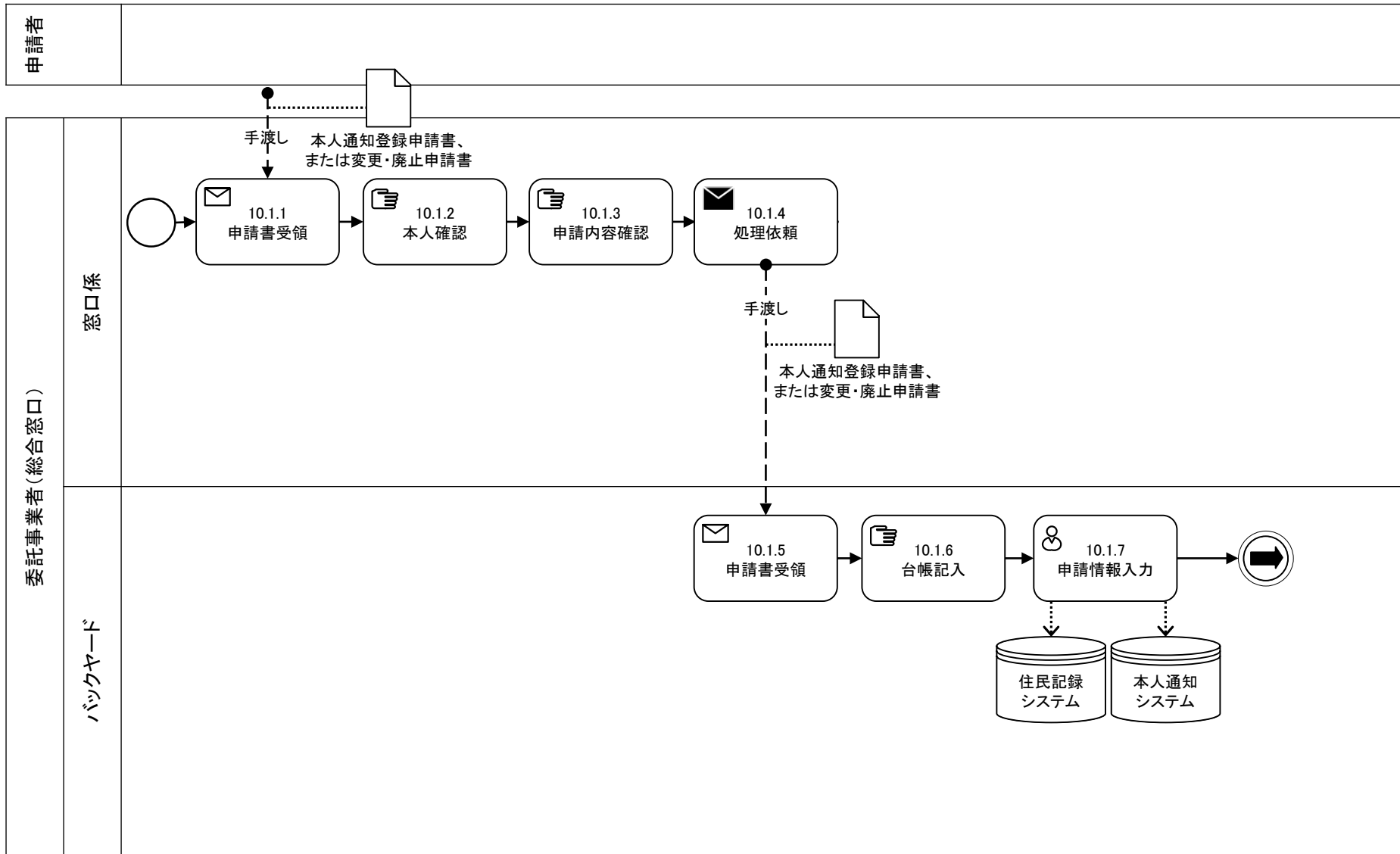

# 10. 本人通知に関する業務

## 10.1 登録・変更・廃止申請 (2/2)

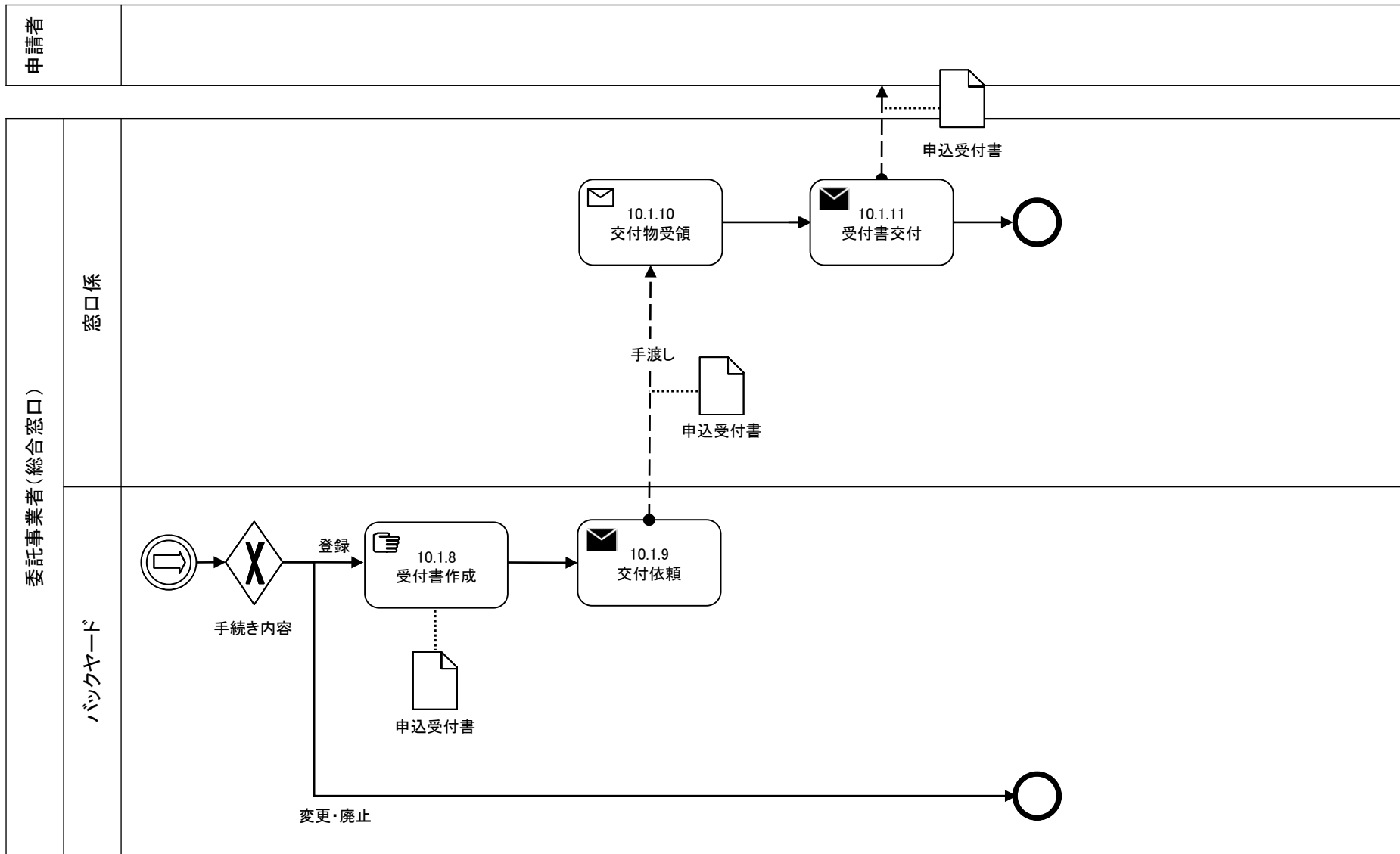

# 10. 本人通知に関する業務

## 10.2 交付通知 (1/2)

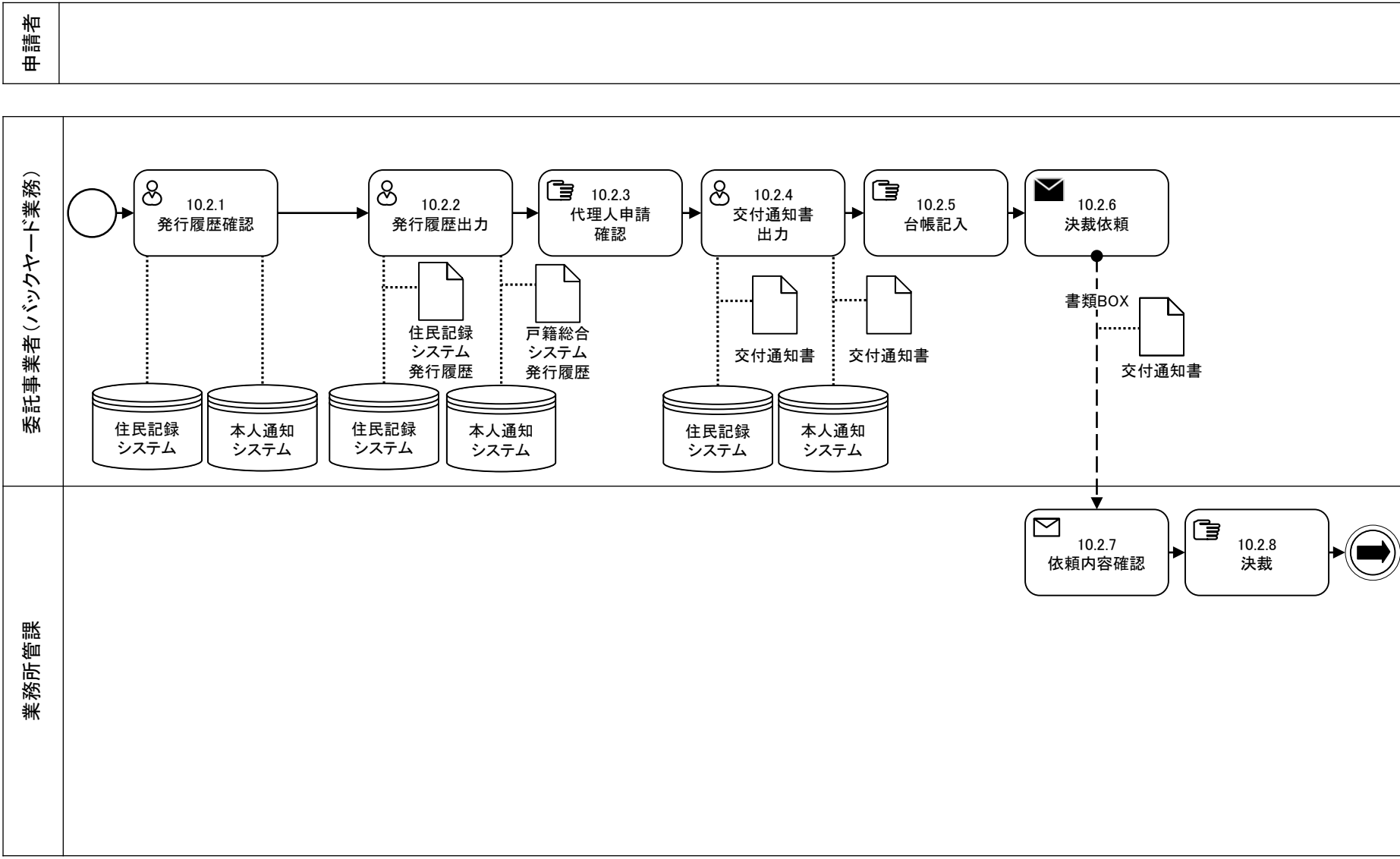

# 10. 本人通知に関する業務

## 10.2 交付通知 (2/2)

