

ユビキタスネット社会における
新たな地域ICTサービスの実現に関する調査事業報告書

～ 北九州市：子育てポータル検討 ～

【別冊2】 サービスの現状(AsIs)と将来像(ToBe)

平成19年 3月

目次

	I . 子育て用品リサイクル・販売コーナー	I
1	サービスの現状 (AsIs)	I -
5	サービスの将来像 (ToBe)	I -
	II . お祝い・プレゼント・おもちゃコーナー	II
1	サービスの現状 (AsIs)	II -
8	サービスの将来像 (ToBe)	II -
	III . 子どもの安全・防犯コーナー	III
1	サービスの現状 (AsIs)	III -
5	サービスの将来像 (ToBe)	III -

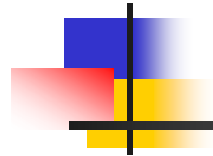

I.子育て用品リサイクル・販売コーナー

サービスの現状（A s I s）

- 1 ユースケース図・・・・・・・・・・・・・・・・・・ I-1
- 2 機能情報関連図（DFD）・・・・・・・・・・・・・・ I-2
- 3 業務流れ図（WFA）・・・・・・・・・・・・・・・・・・ I-3~4

サービスの将来像（T o B e）

- 1 ユースケース図・・・・・・・・・・・・・・・・・・ I-5
- 2 機能情報関連図（DFD）・・・・・・・・・・・・・・ I-6
- 3 業務流れ図（WFA）・・・・・・・・・・・・・・・・・・ I-7~13

I .子育て用品リサイクル・販売コーナー

サービスの現状(AsIs)

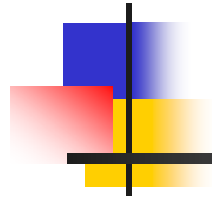

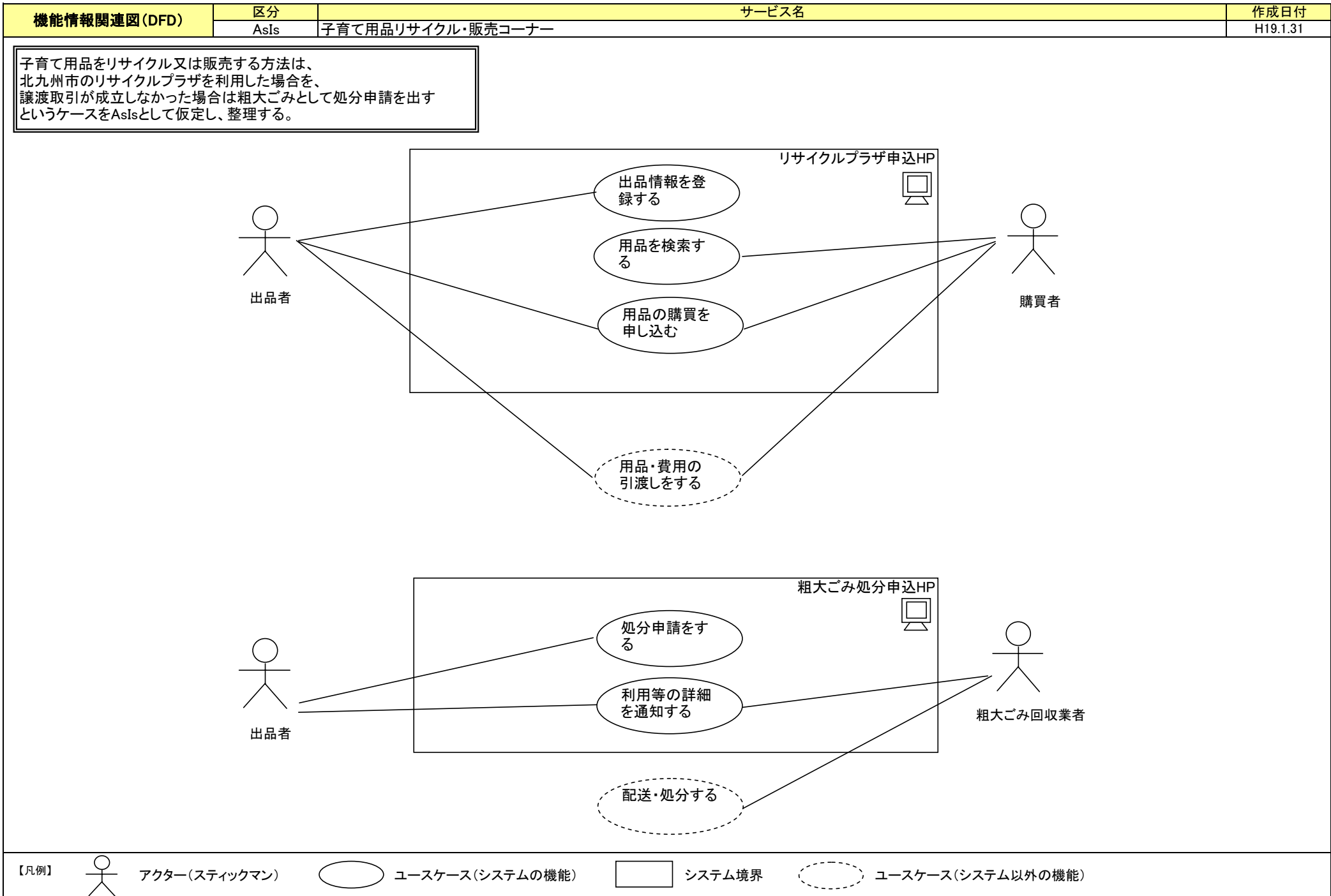

機能情報関連図(DFD)	区分	サービス名	作成日付
	AsIs	子育て用品リサイクル・販売コーナー	H19.1.31

子育て用品をリサイクル又は販売する方法は、北九州市のリサイクルプラザを利用した場合を、譲渡取引が成立しなかった場合は粗大ごみとして処分申請を出すというケースをAsIsとして仮定し、整理する。

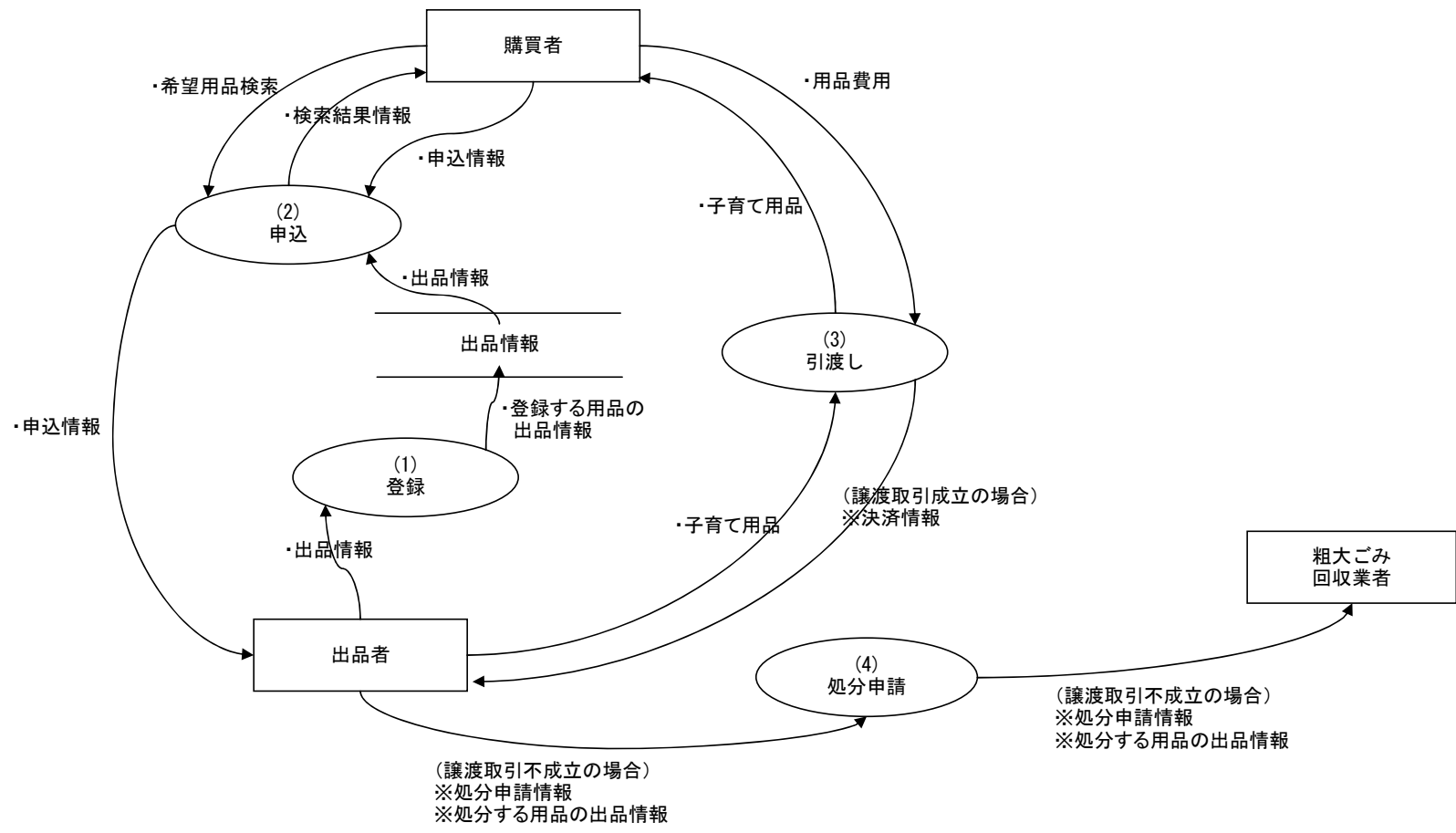

【凡例】 (x) 機能 外部環境 情報の流れ 情報の滞留

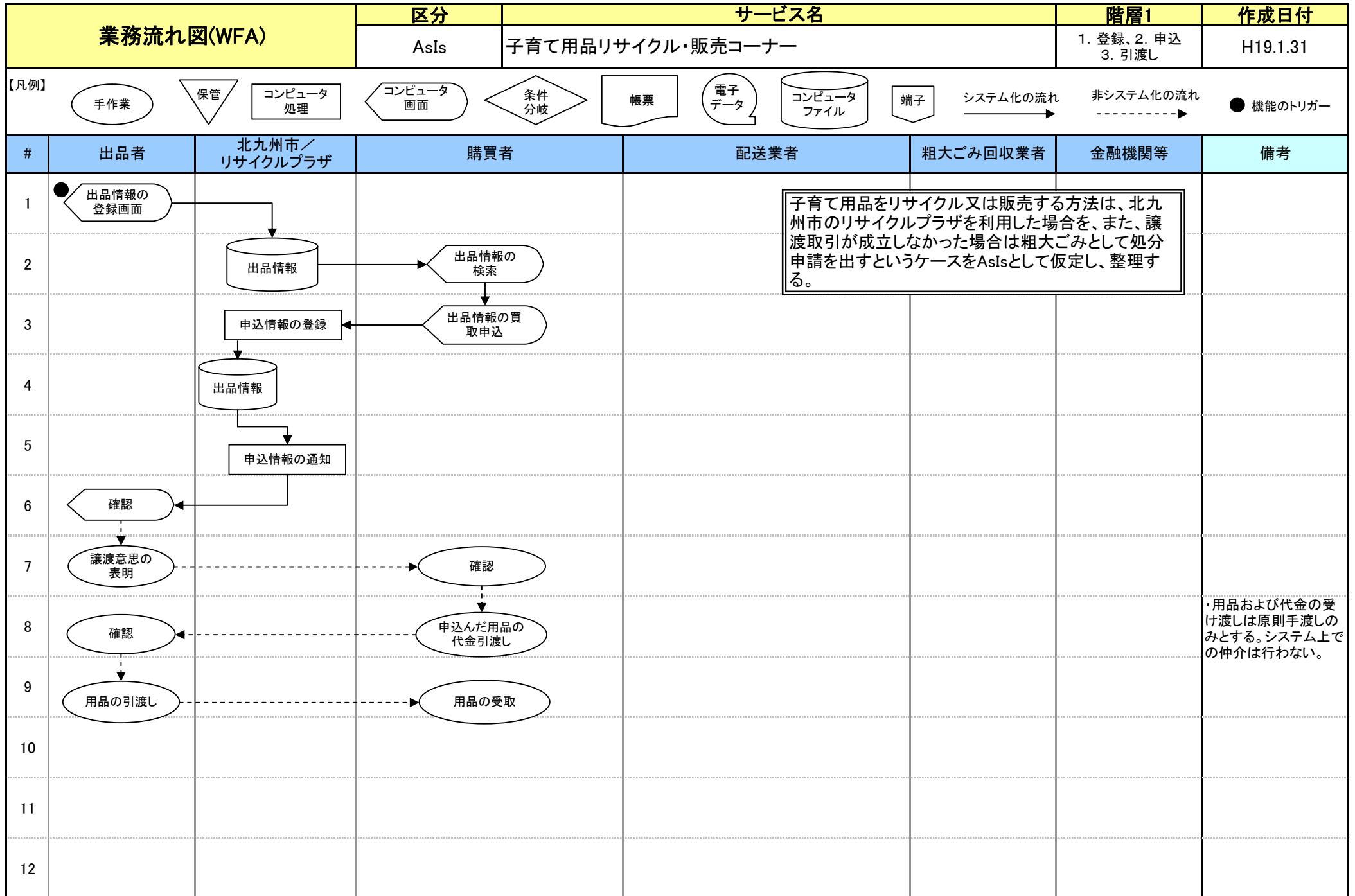



I .子育て用品リサイクル・販売コーナー

サービスの将来像(ToBe)

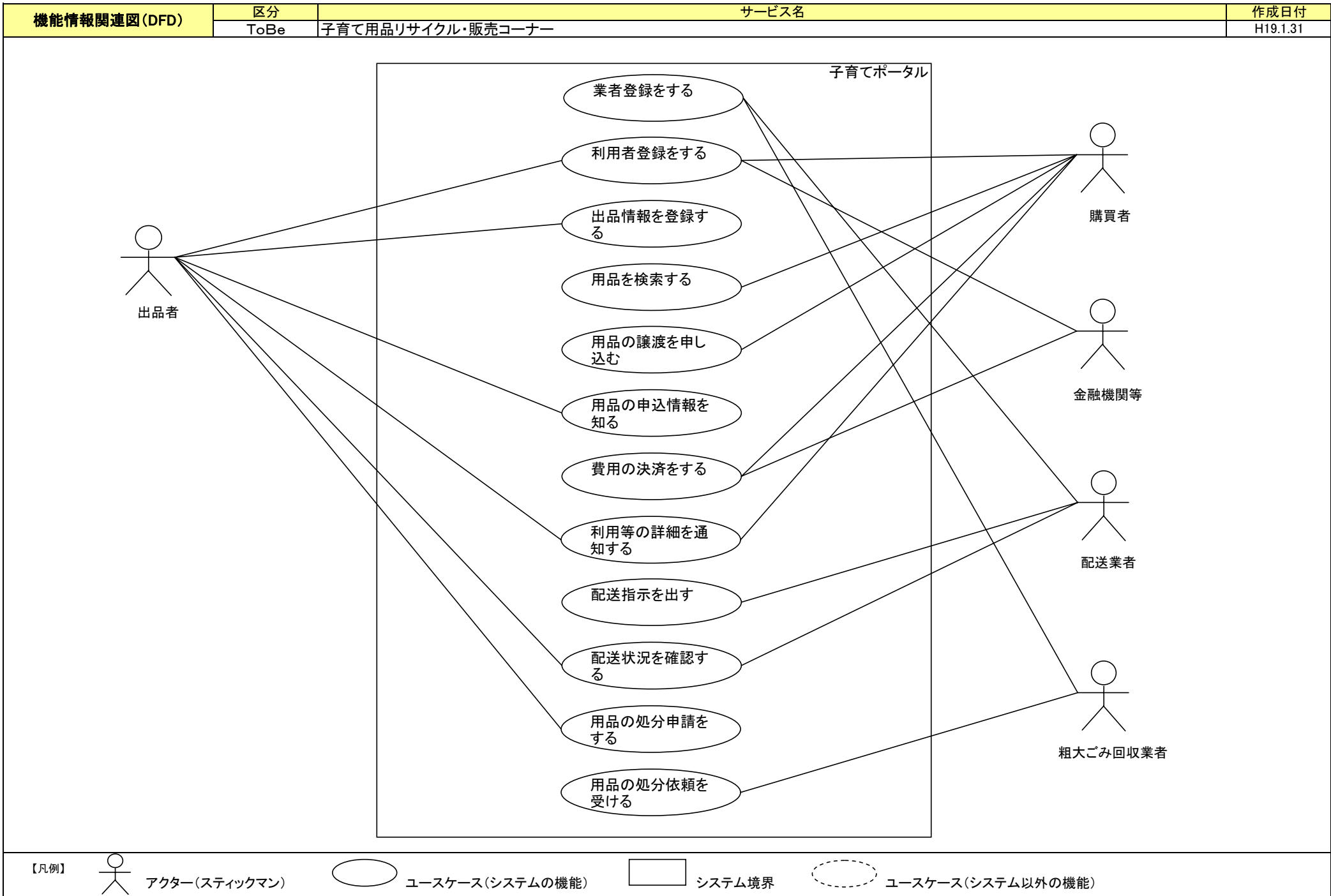

機能情報関連図(DFD)	区分	サービス名	作成日付
	ToBe	子育て用品リサイクル・販売コーナー	H19.1.31

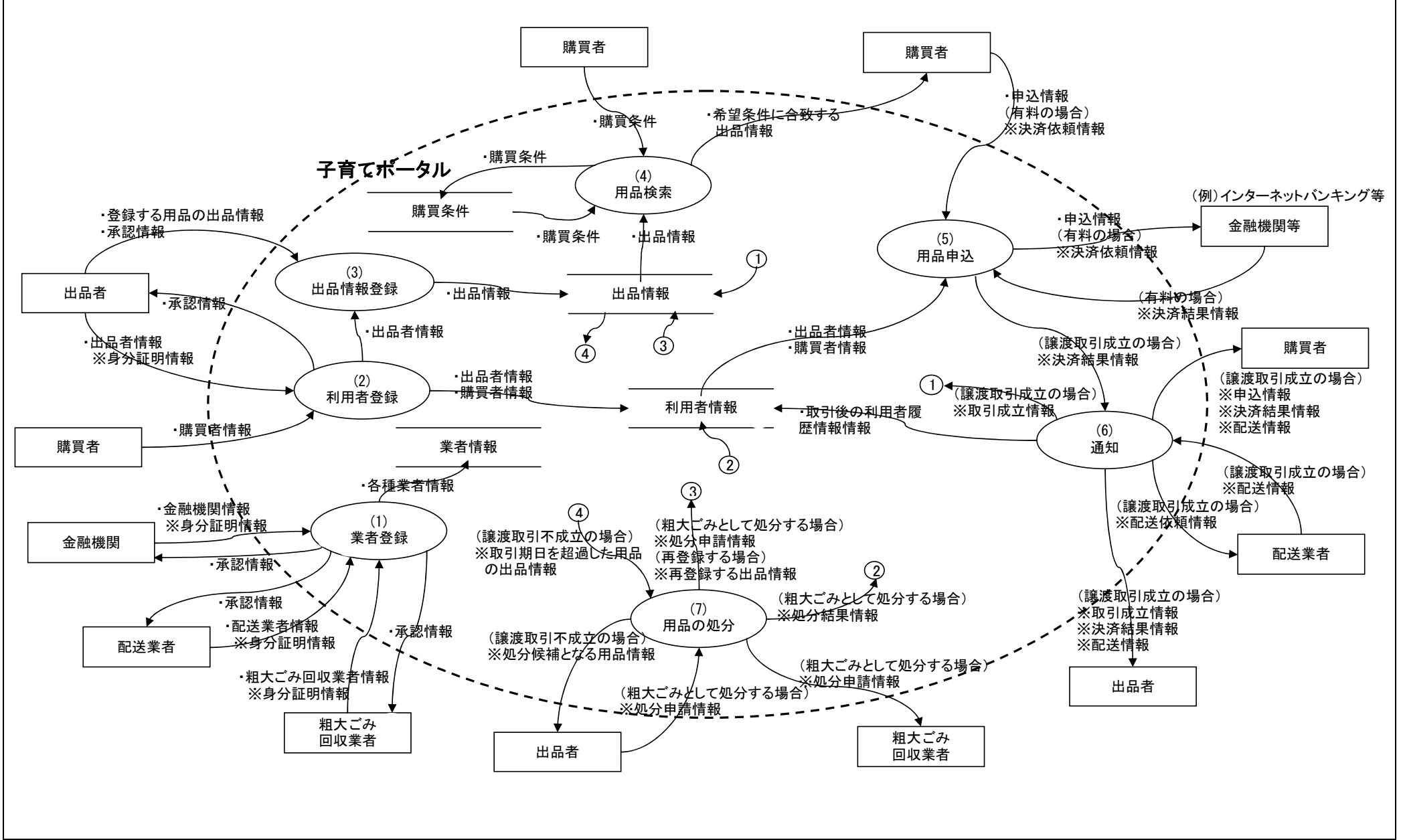

【凡例】	(x) 機能	外部環境	情報の流れ	情報の滞留
------	--------	------	-------	-------

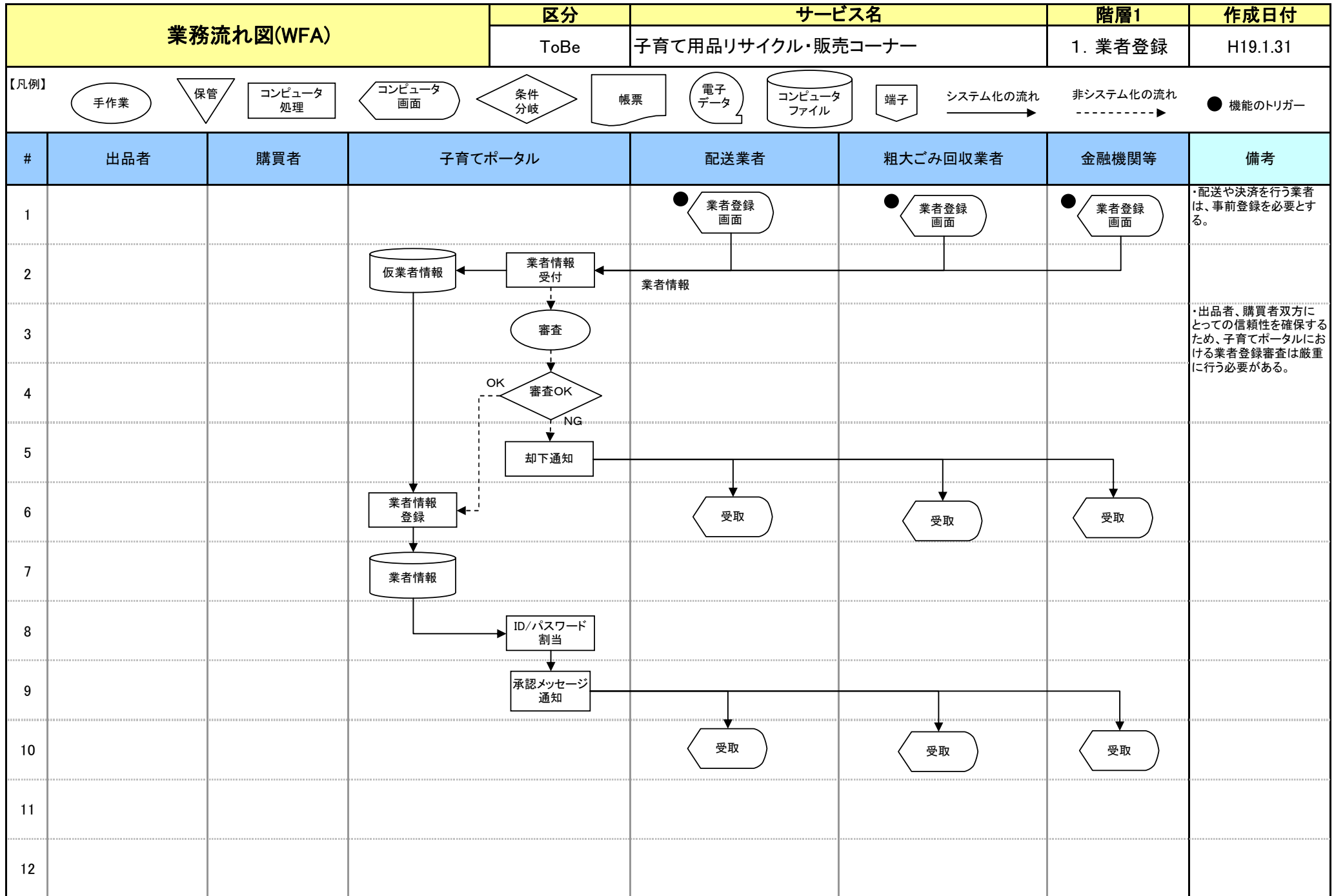

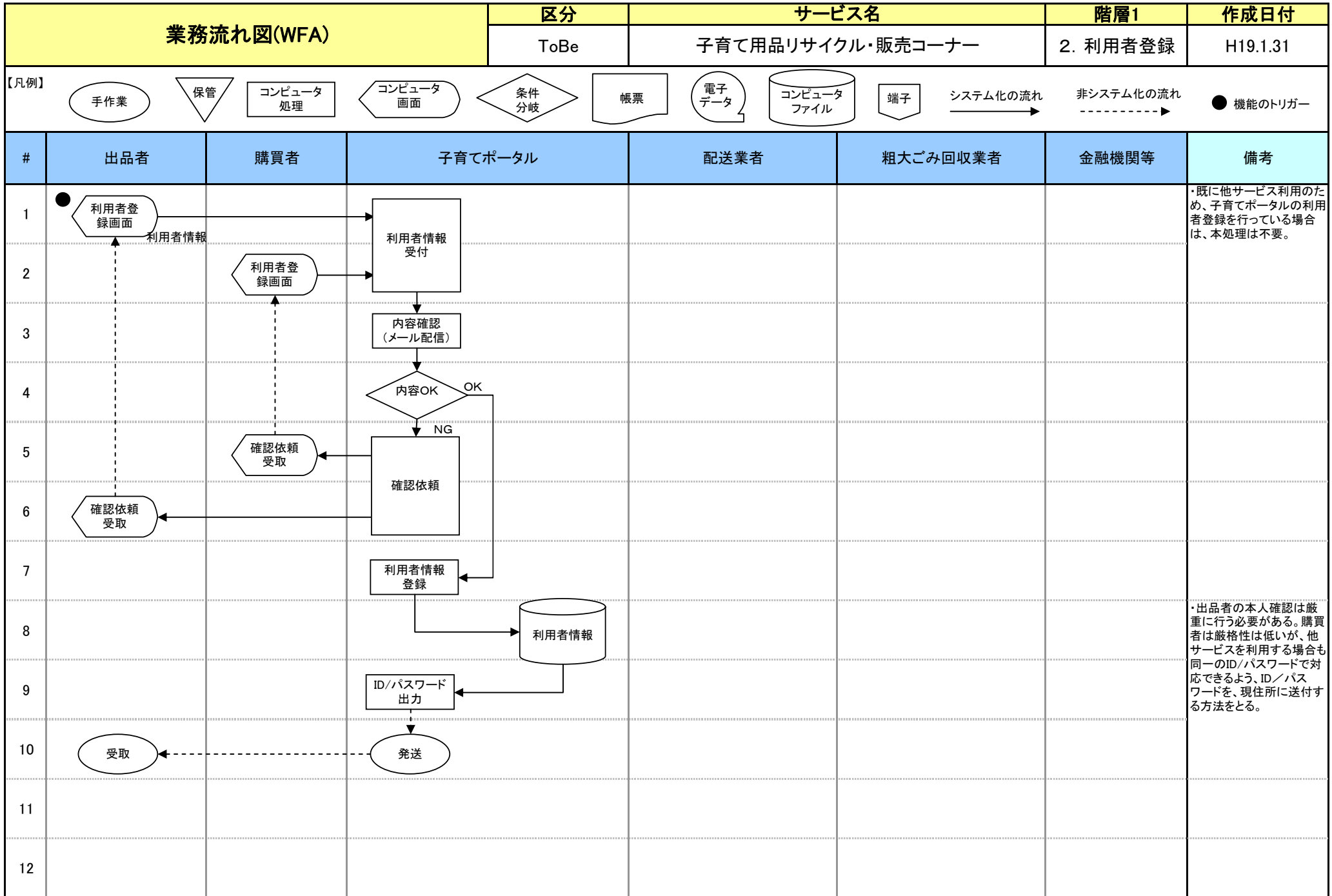

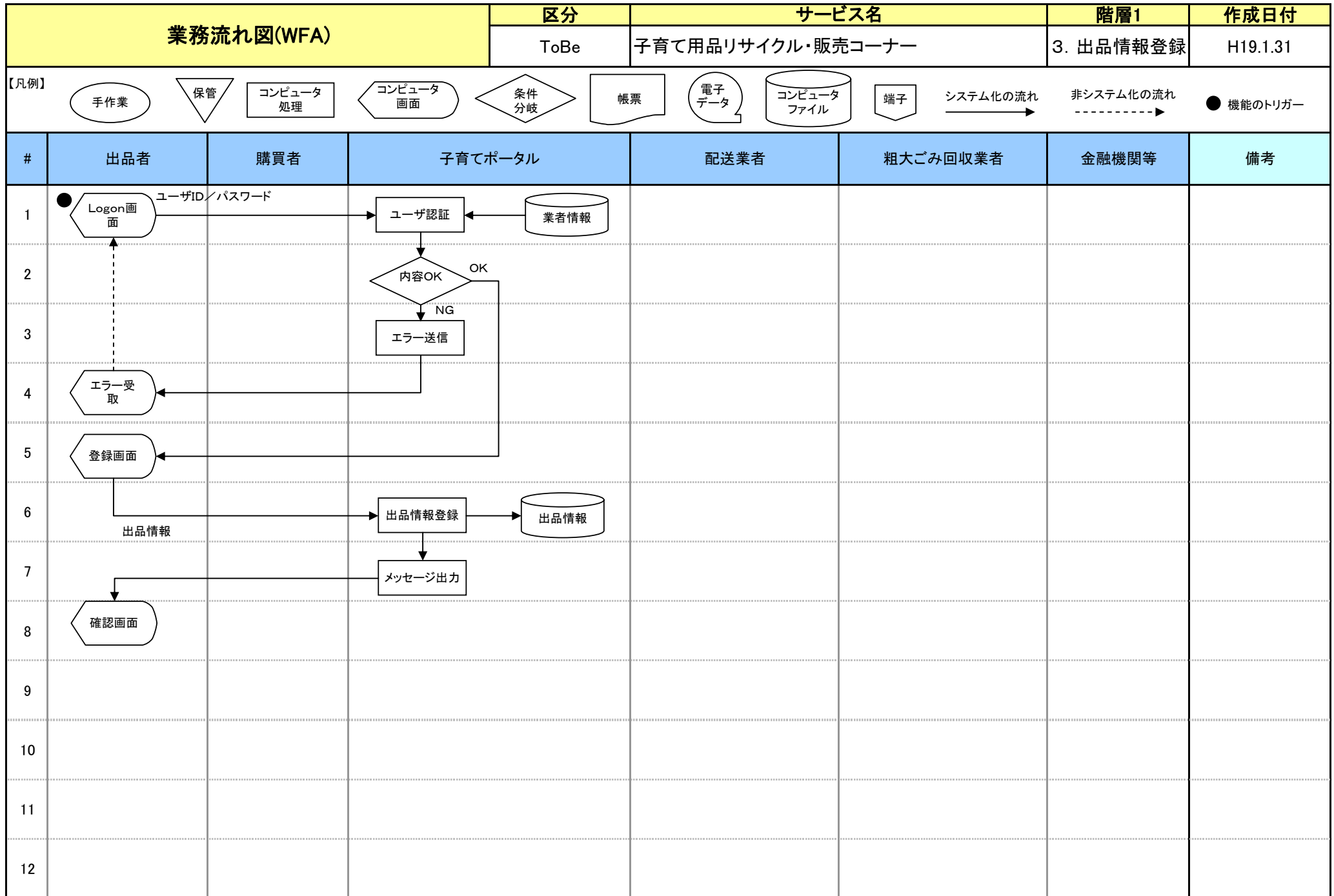

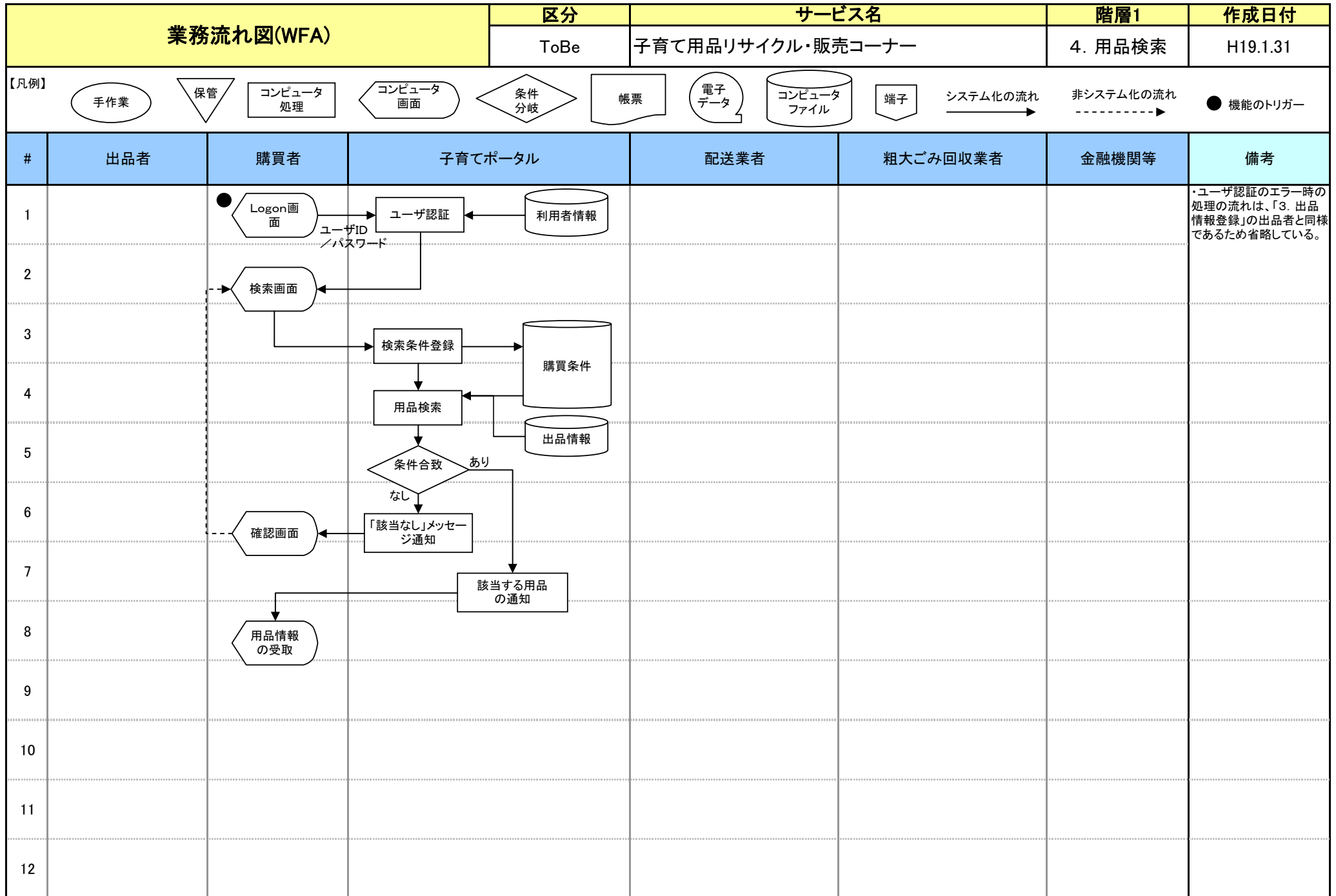

業務流れ図(WFA)	区分	サービス名	階層1	作成日付
	ToBe	子育て用品リサイクル・販売コーナー	5. 用品申込	H19.1.31

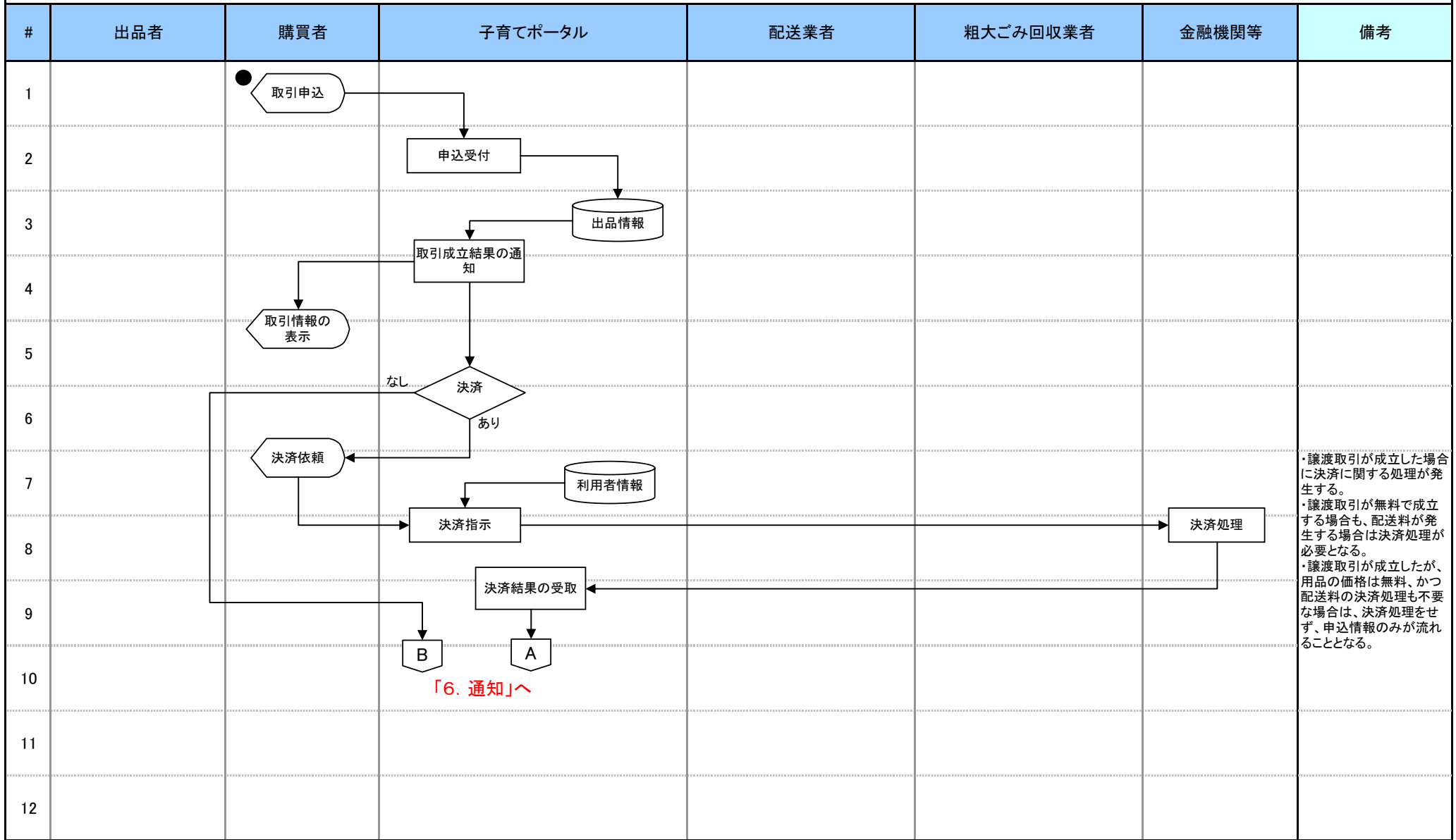
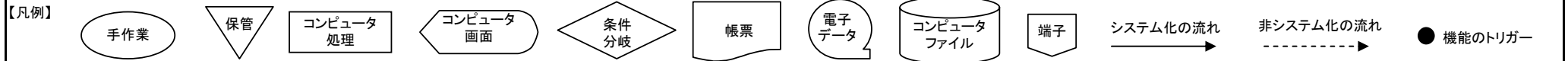

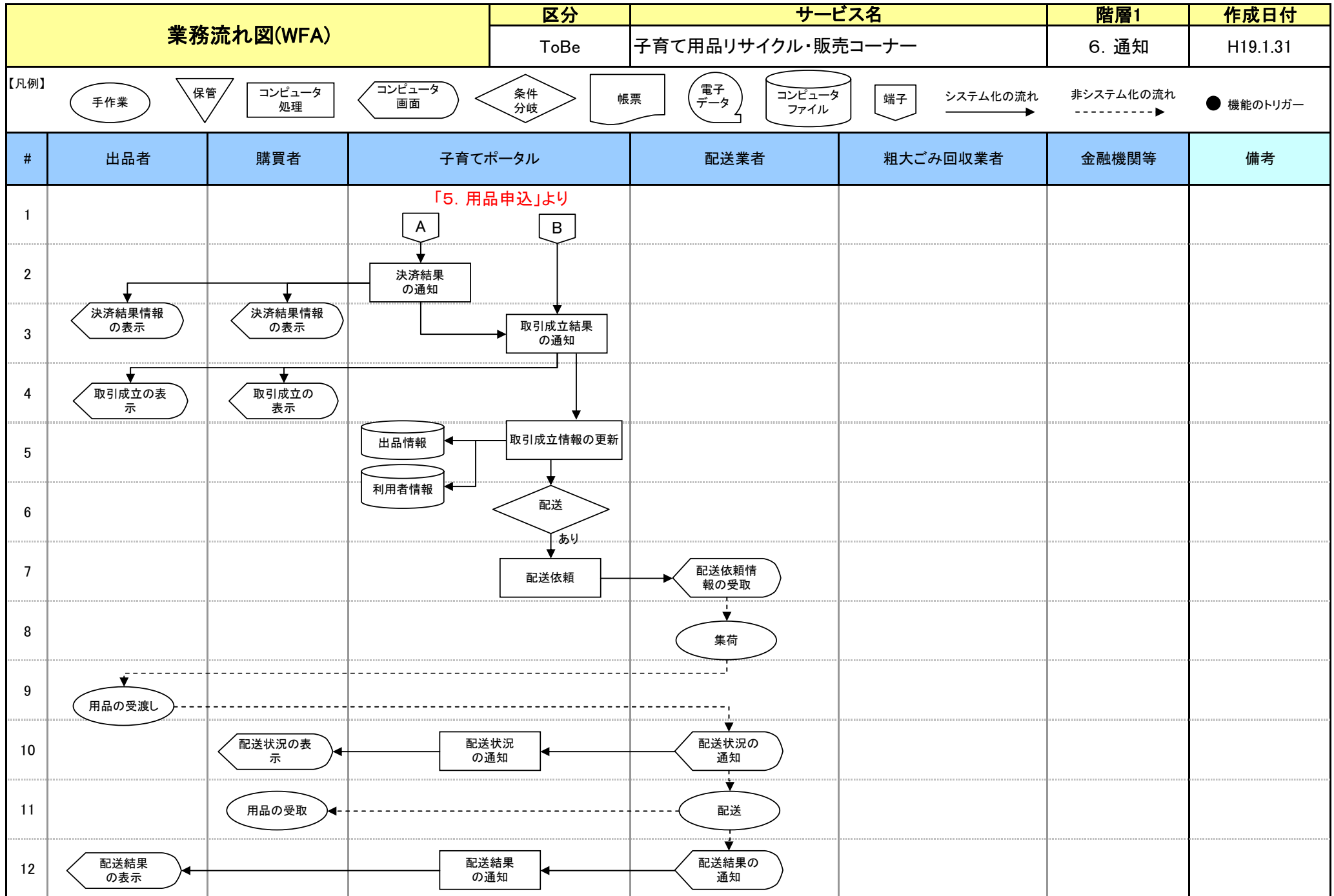

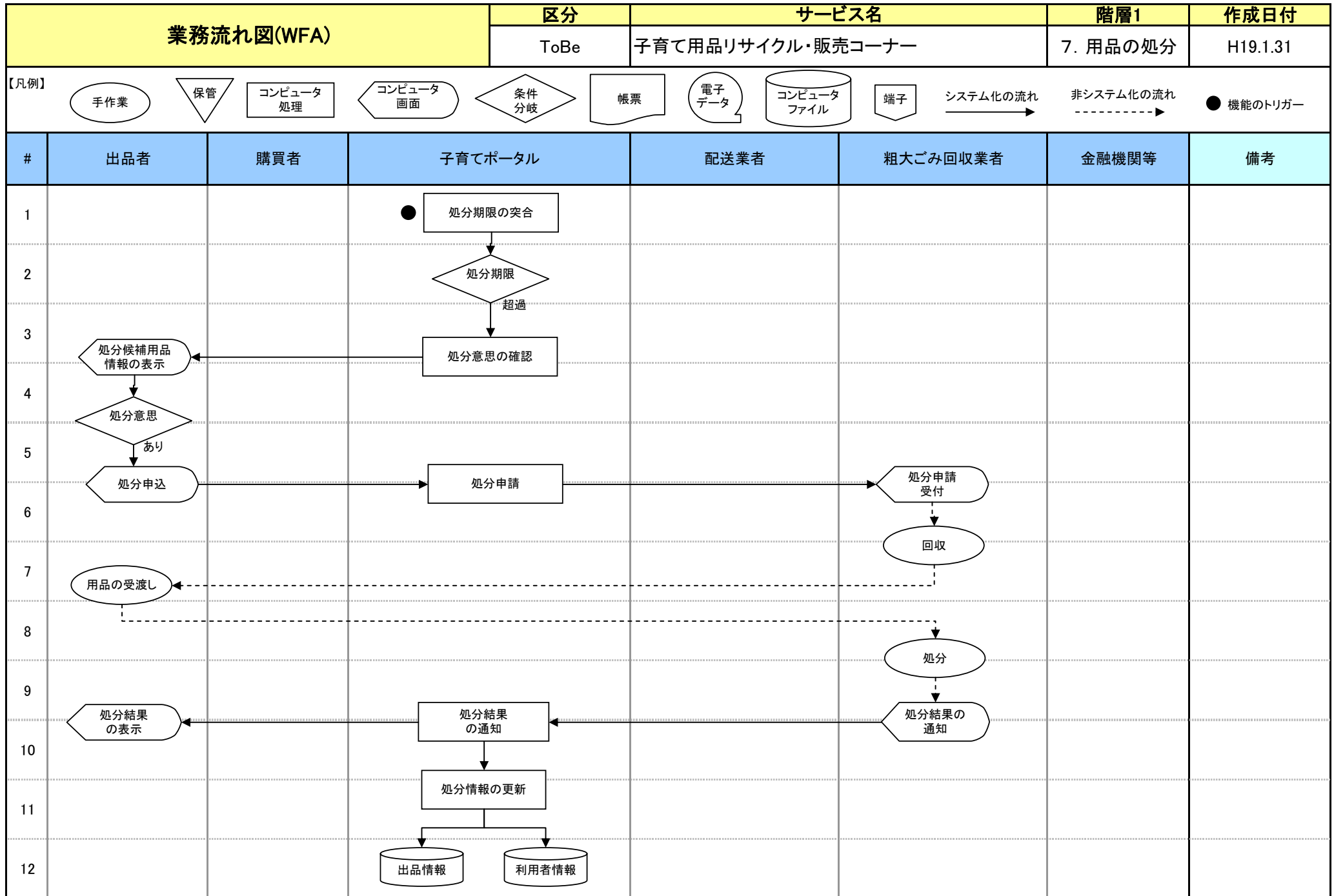

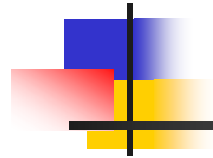

Ⅱ.お祝い・プレゼント・おもちゃコーナー

サービスの現状（A s I s）

- 1 ユースケース図・・・・・・・・・・・・・・・・・・Ⅱ-1
- 2 機能情報関連図（DFD）・・・・・・・・・・・・Ⅱ-2
- 3 業務流れ図（WFA）・・・・・・・・・・・・Ⅱ-3~7

サービスの将来像（T o B e）

- 1 ユースケース図・・・・・・・・・・・・・・・・・・Ⅱ-8
- 2 機能情報関連図（DFD）・・・・・・・・・・・・Ⅱ-9
- 3 業務流れ図（WFA）・・・・・・・・・・・・Ⅱ-10~19

Ⅱ.お祝い・プレゼント・おもちゃコーナー

サービスの現状(AsIs)

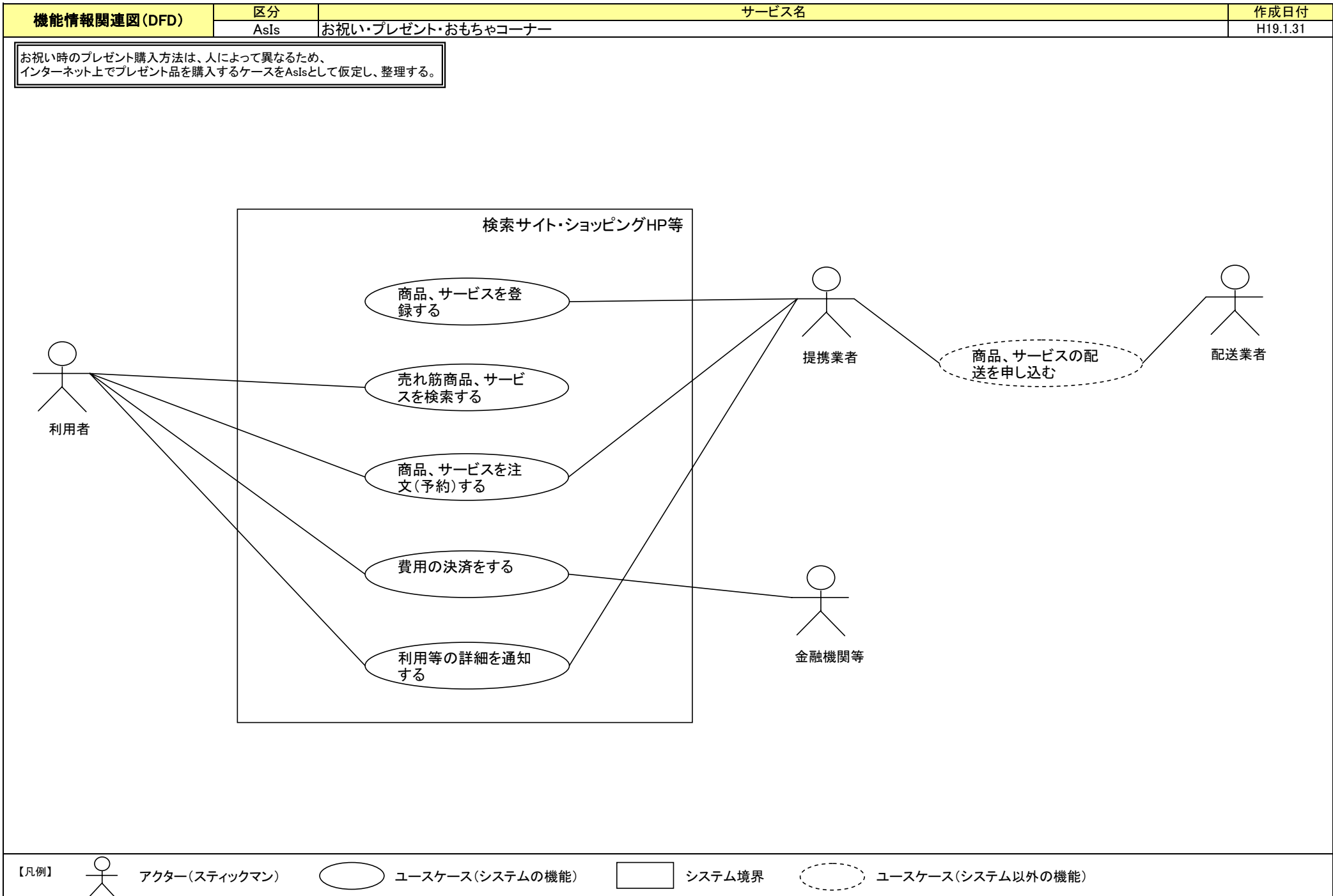

お祝い時のプレゼント購入方法は、人によって異なるため、インターネット上でプレゼント品を購入するケースをAsIsとして仮定し、整理する。

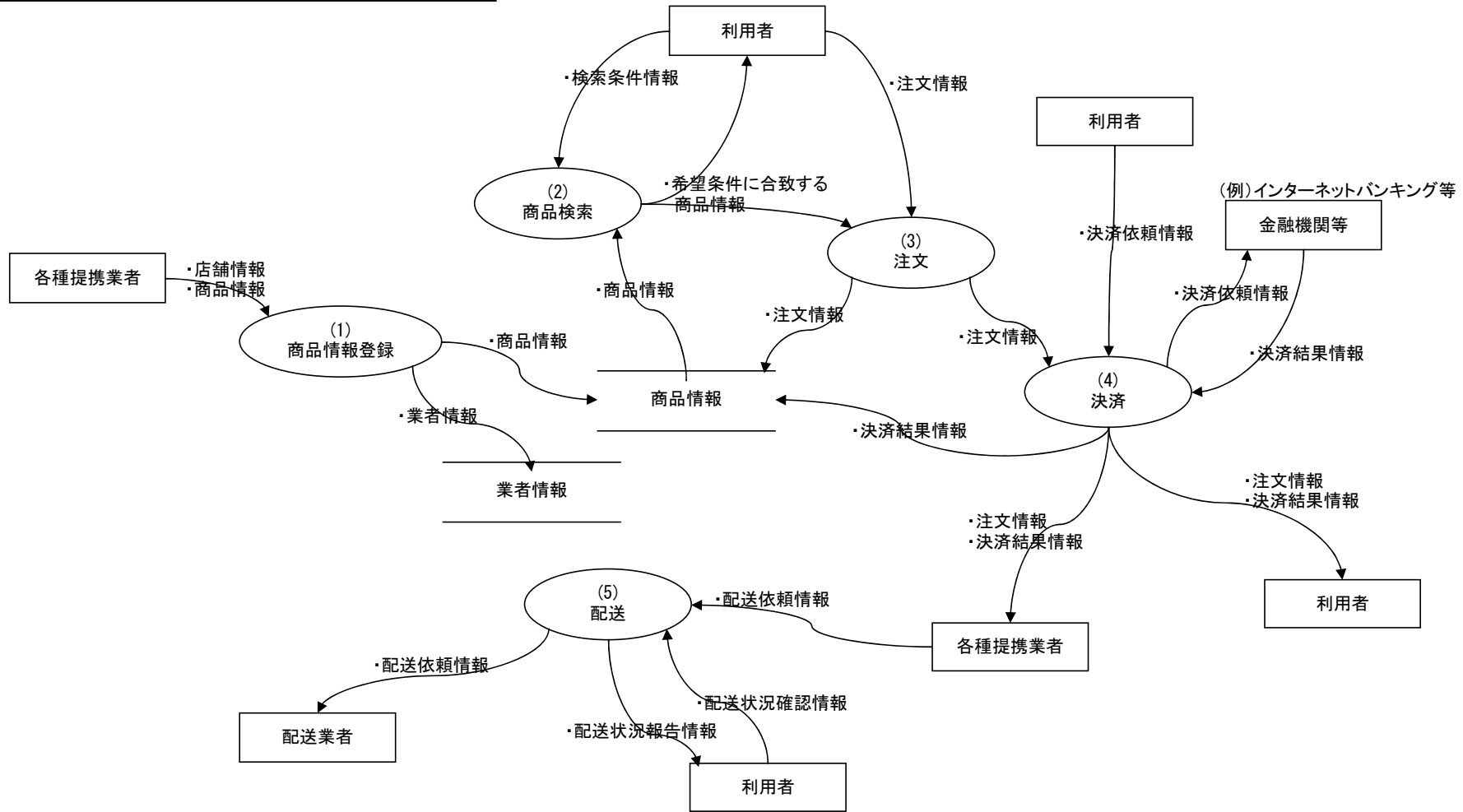

【凡例】

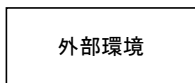

情報の流れ

情報の滞留

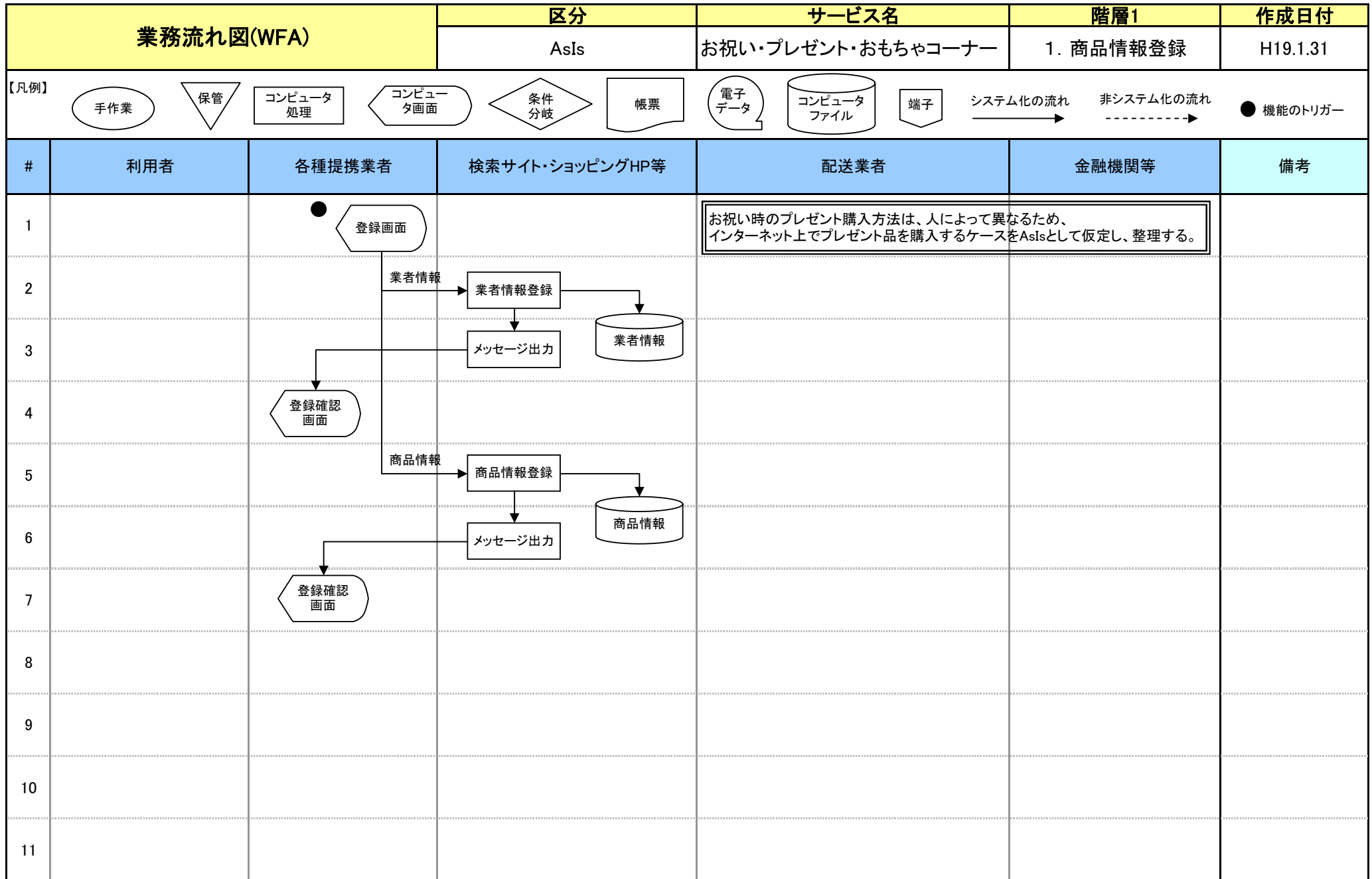

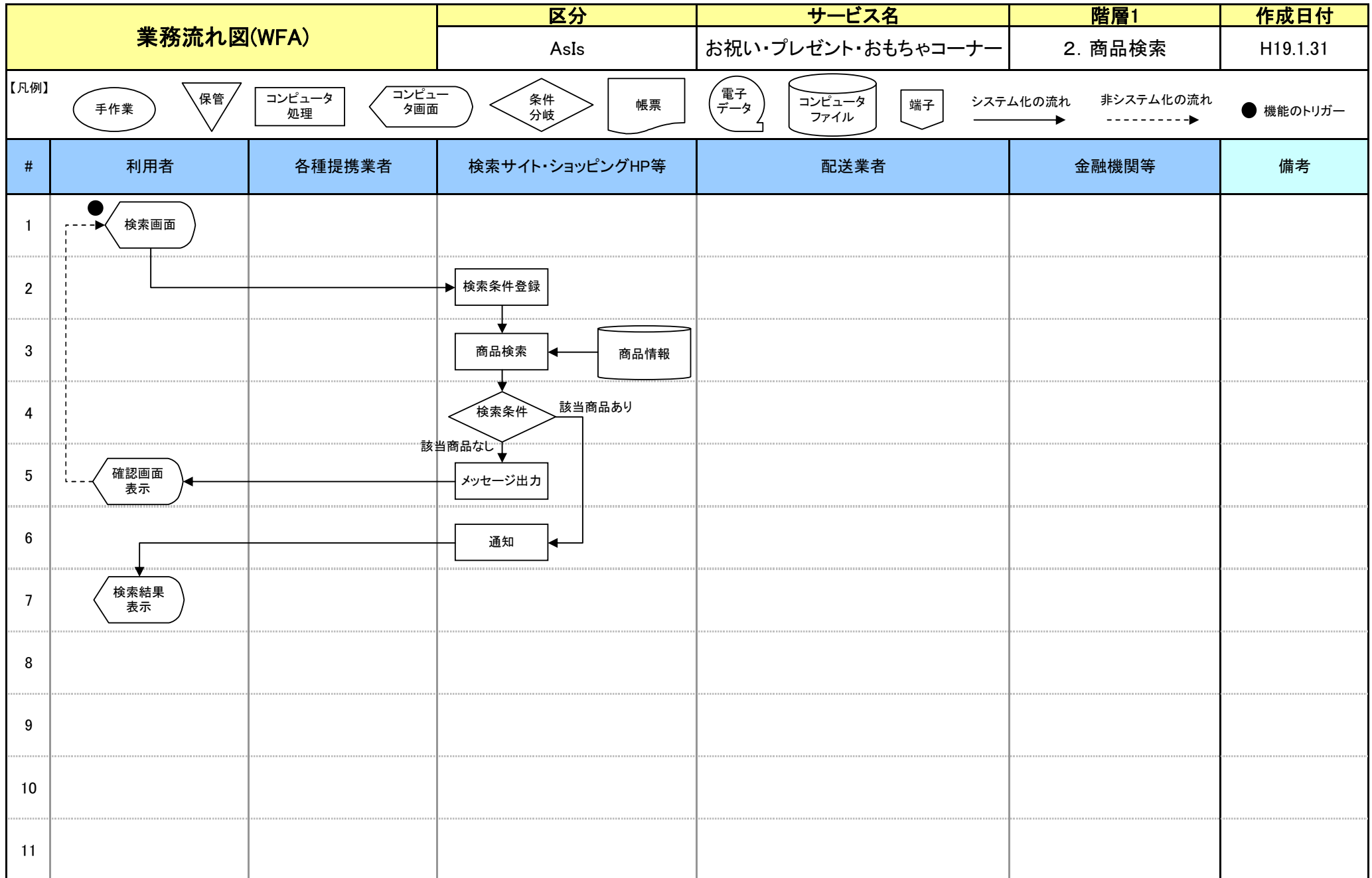

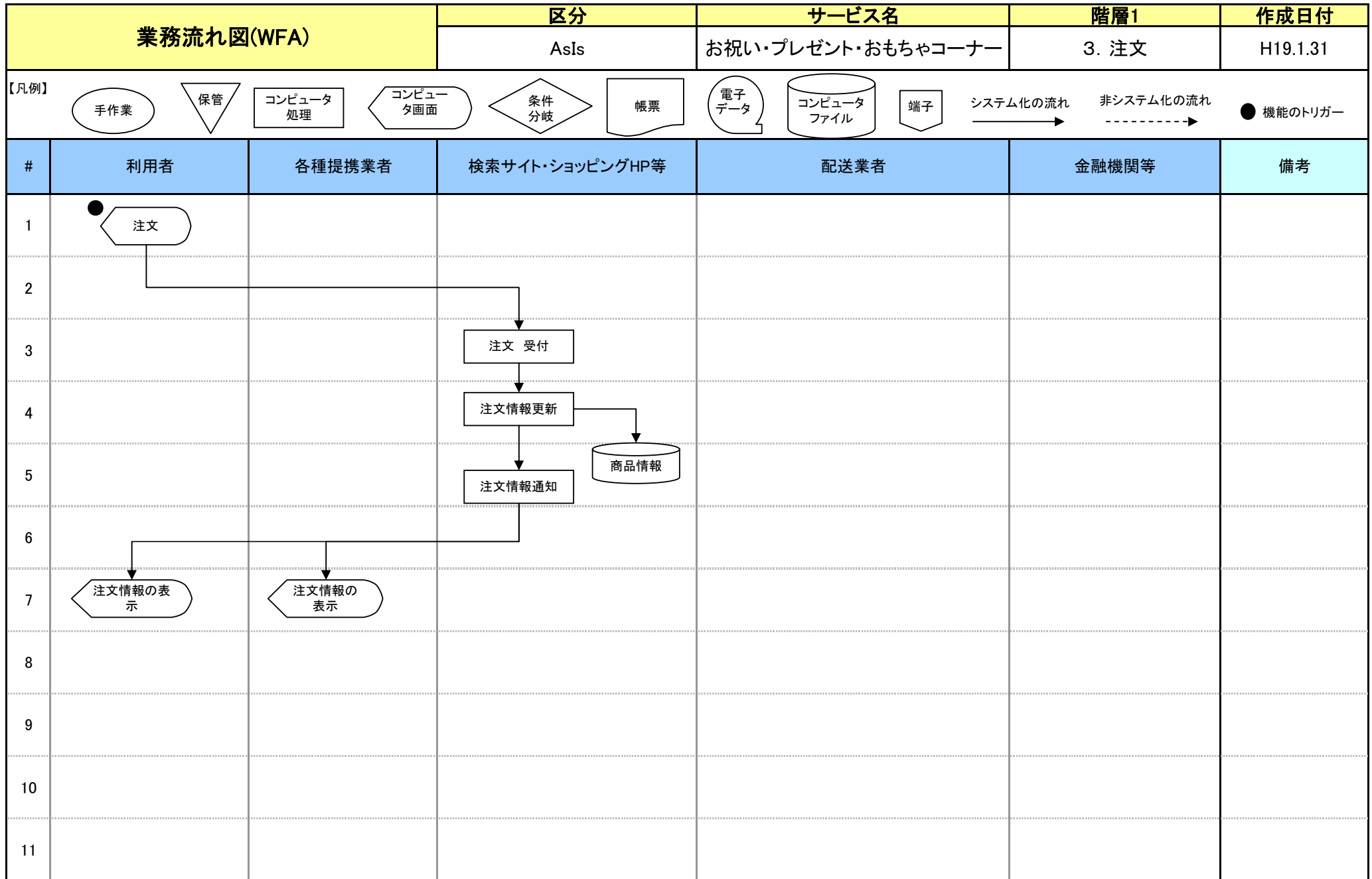

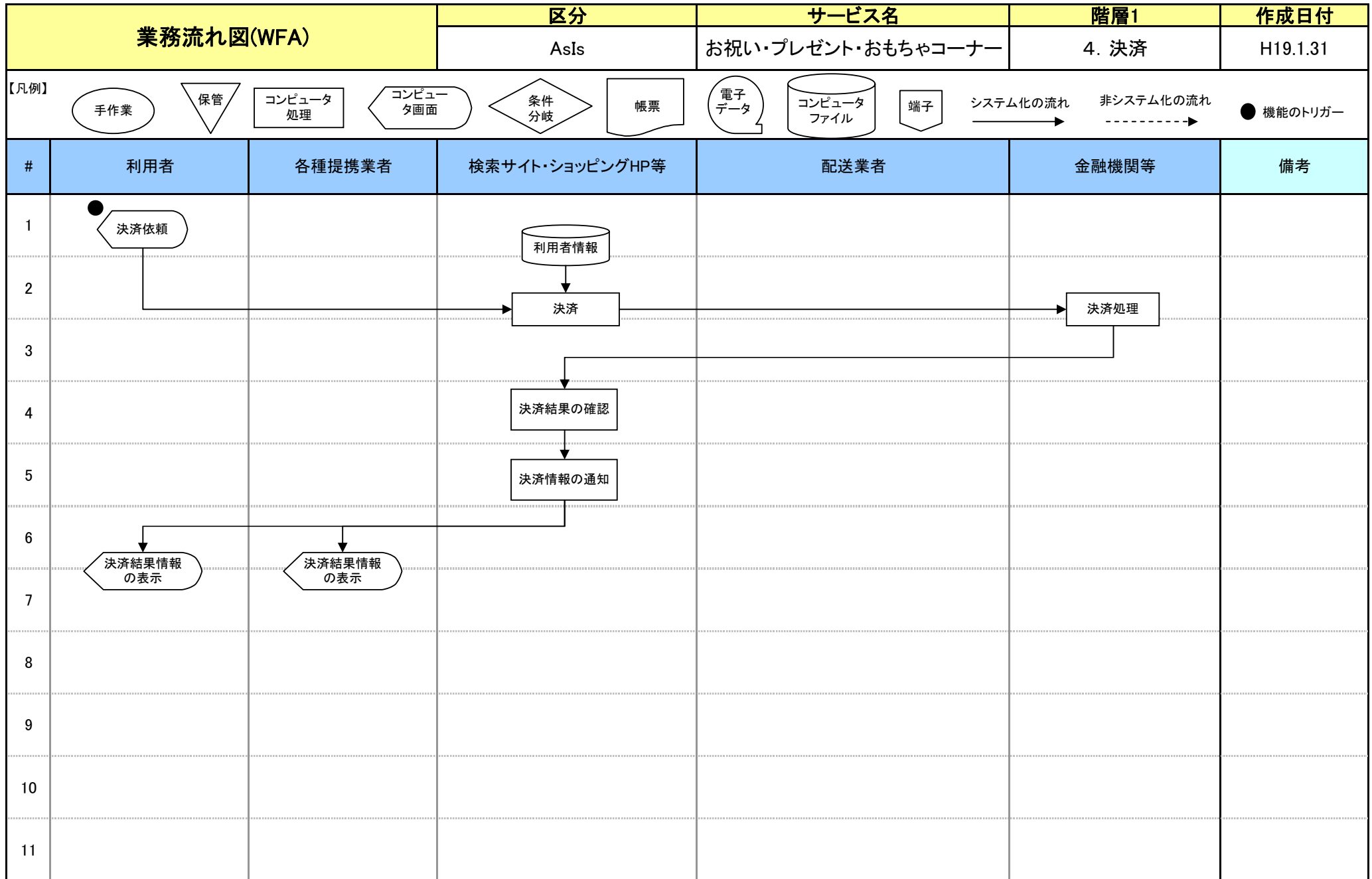

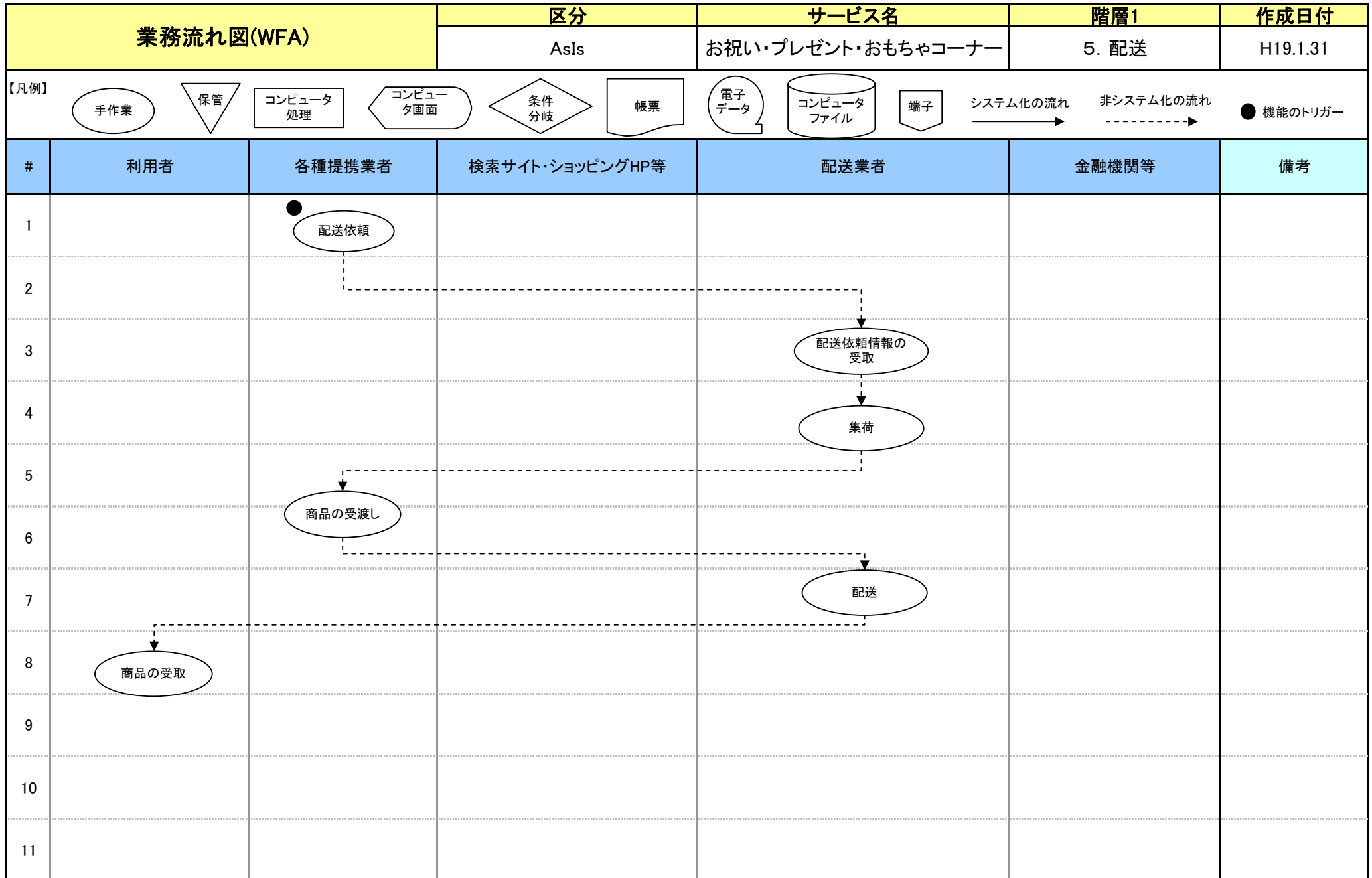

Ⅱ.お祝い・プレゼント・おもちゃコーナー

サービスの将来像(ToBe)

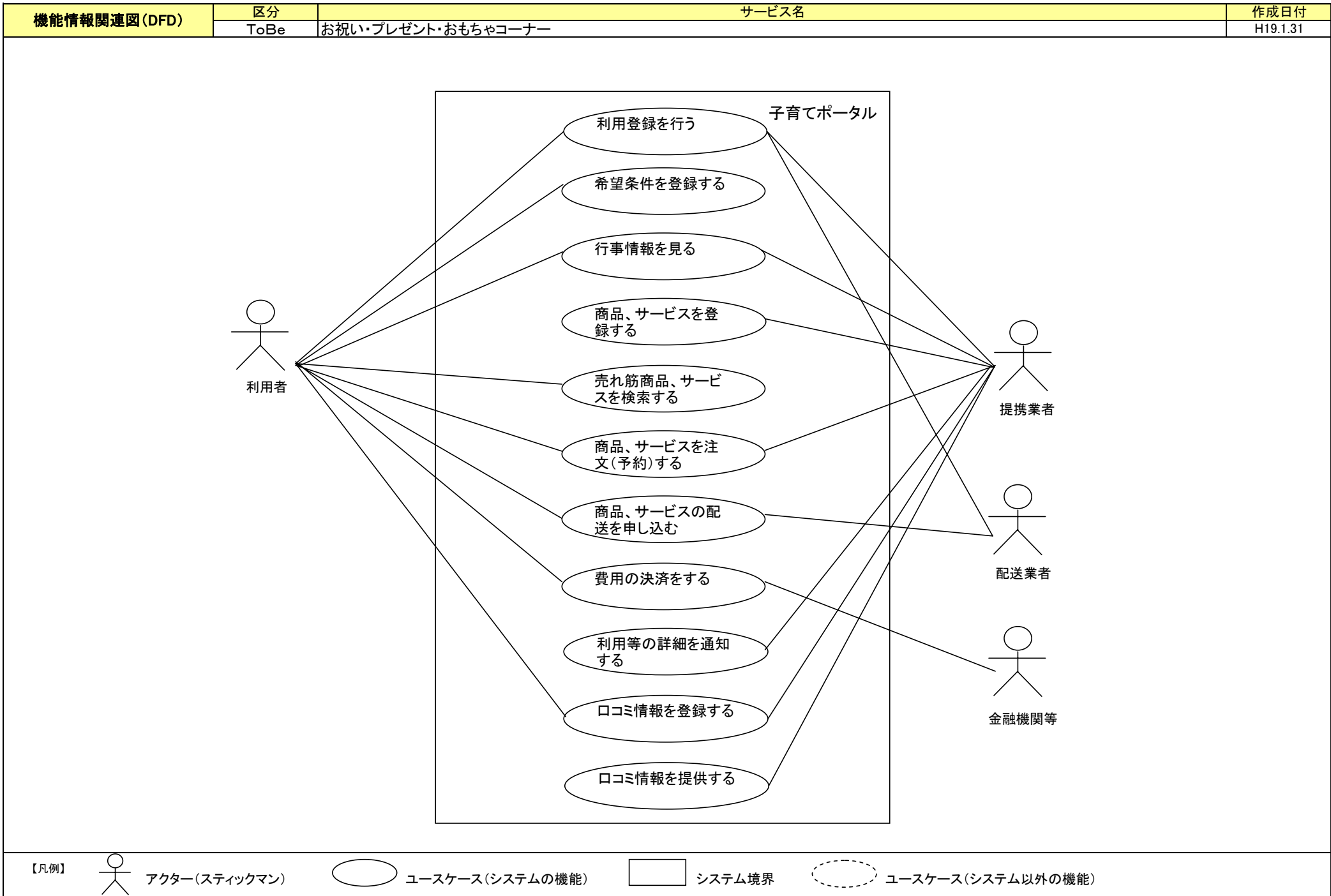

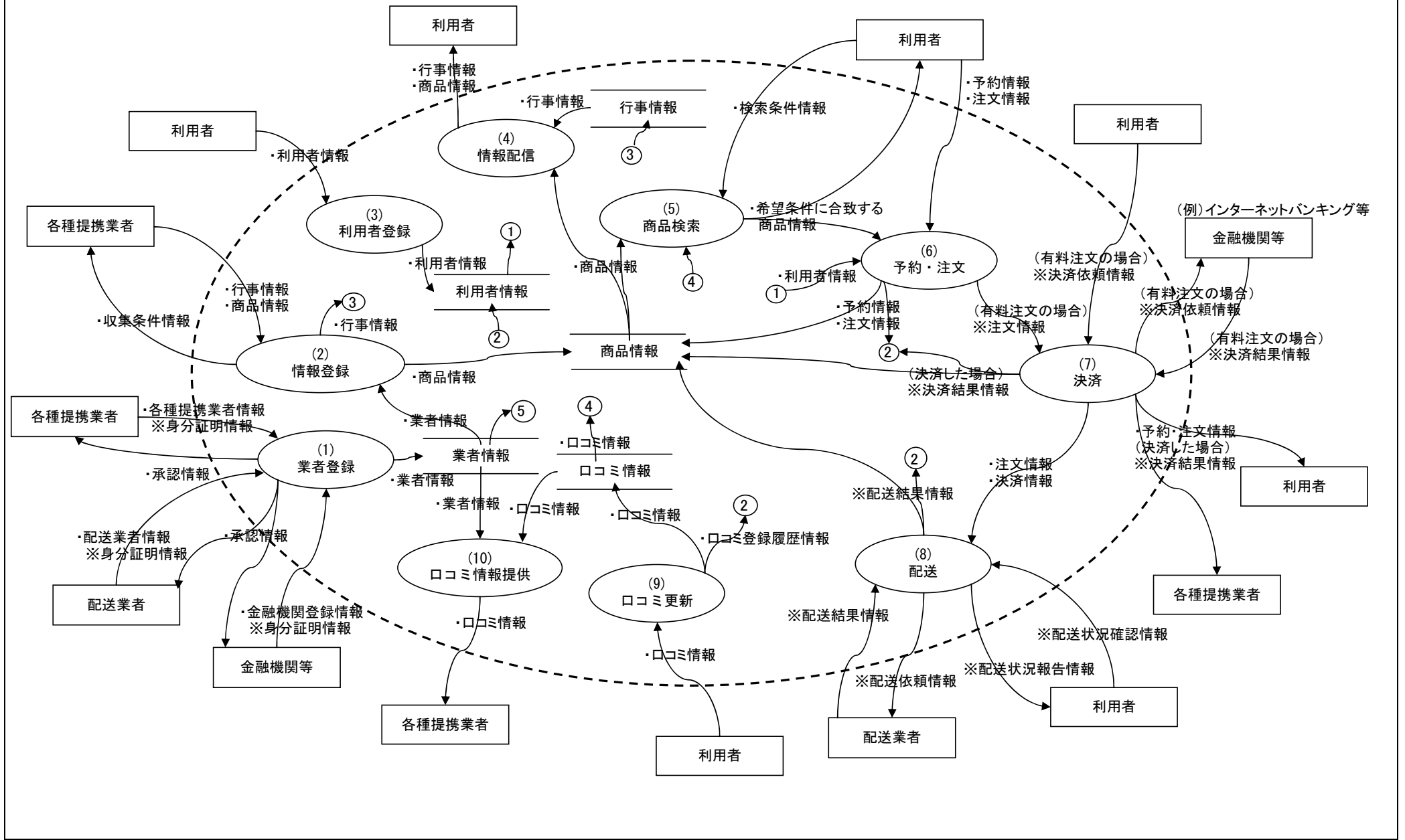

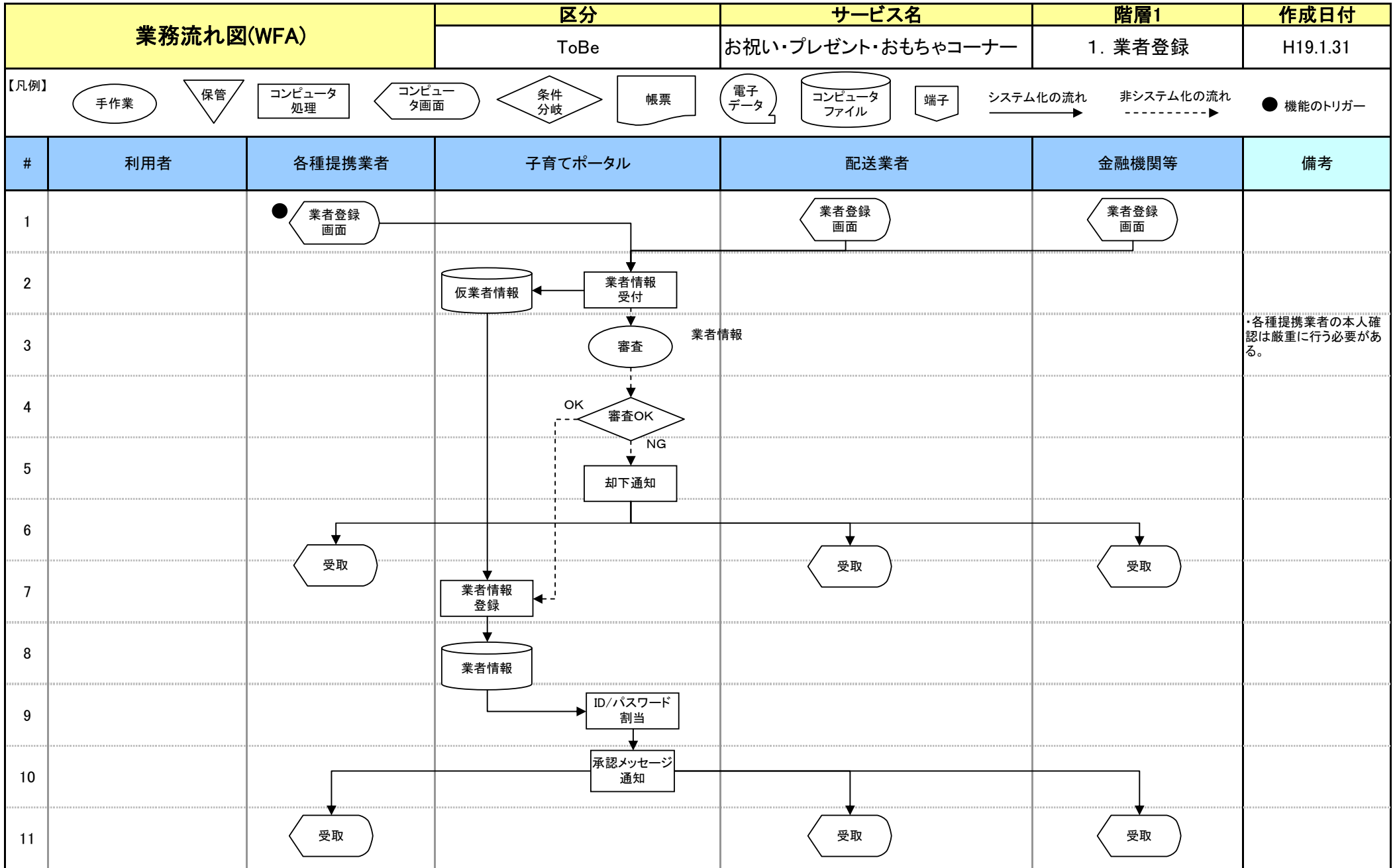

・各種提携業者の本人確認は厳重に行う必要がある。

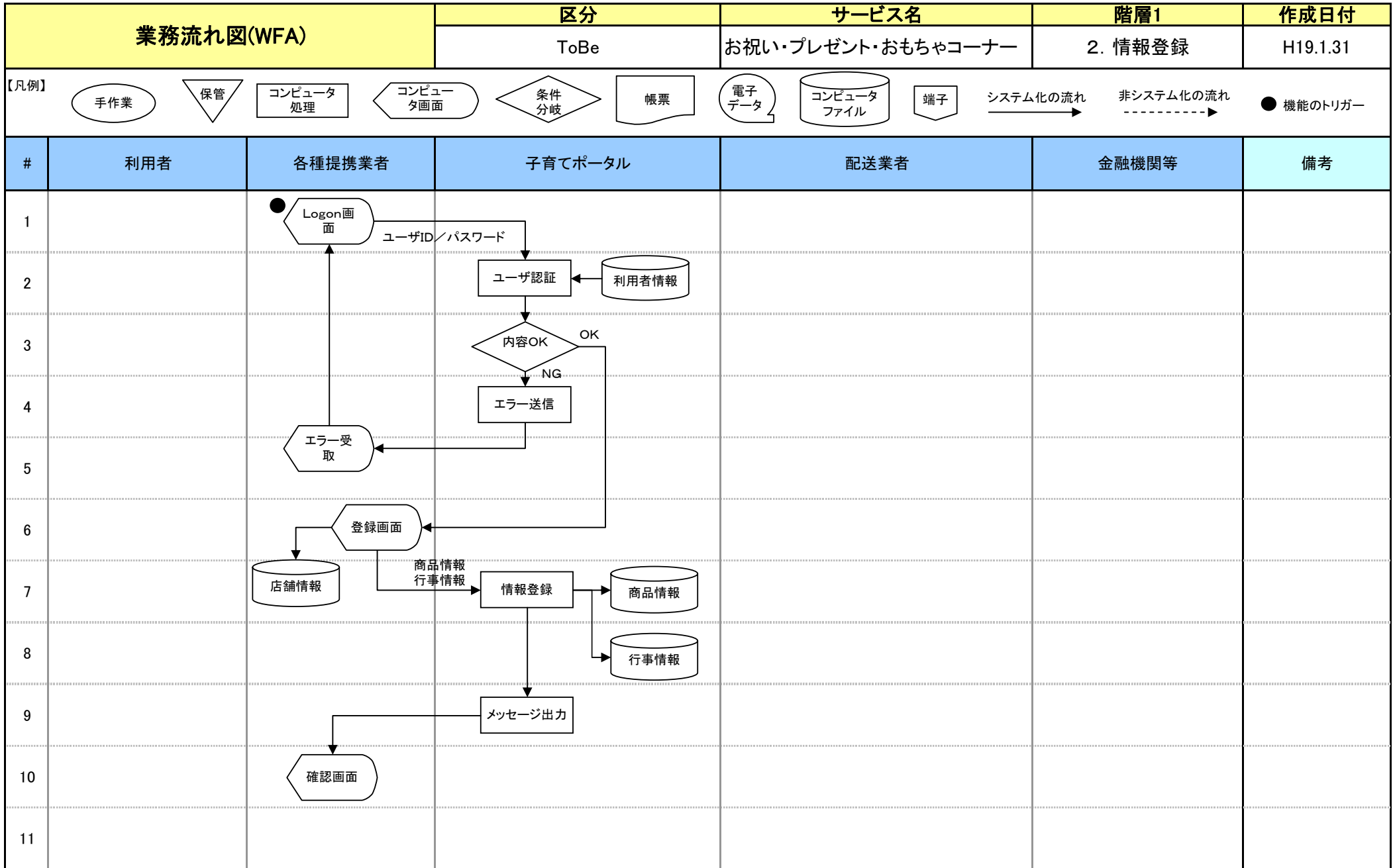

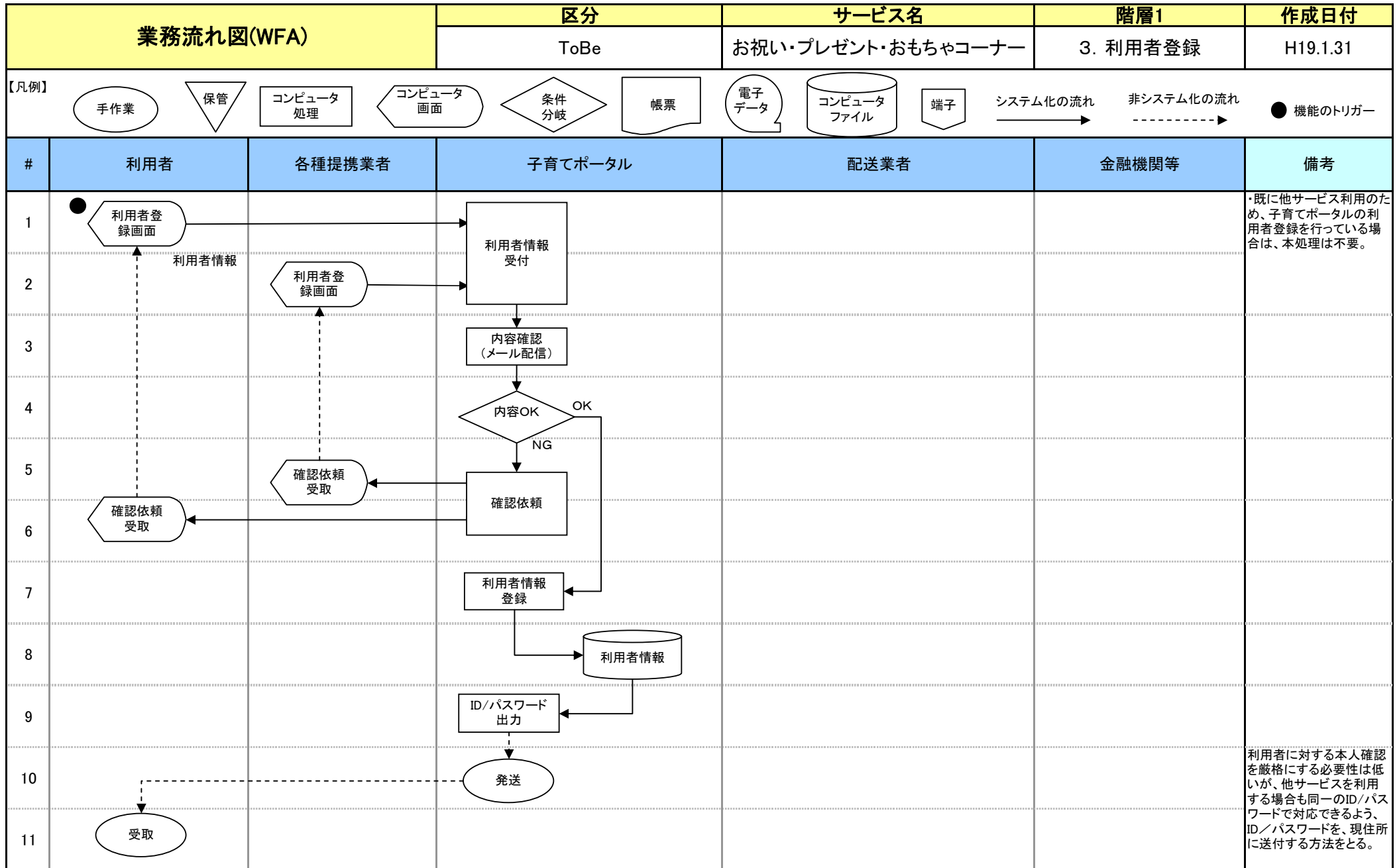

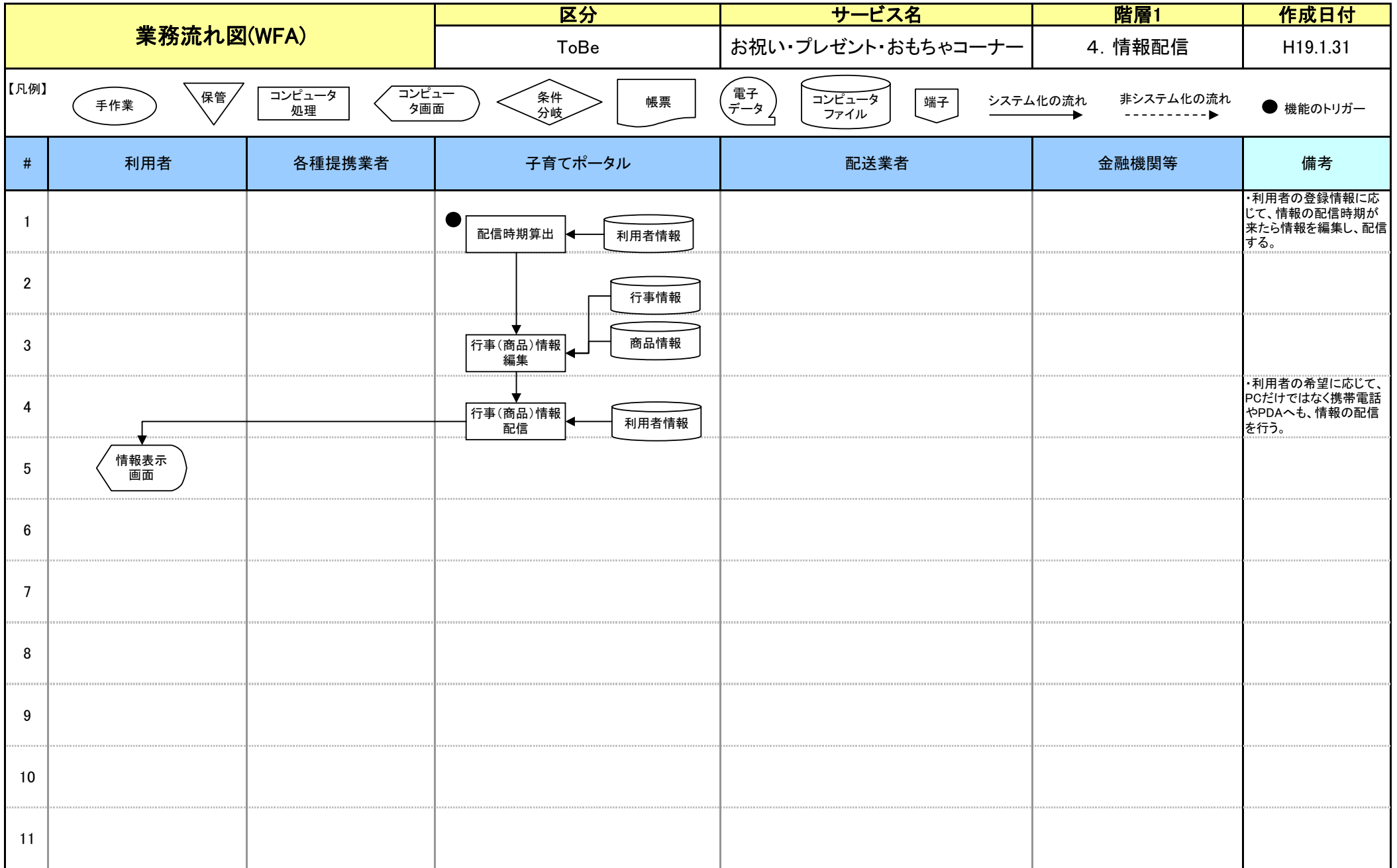

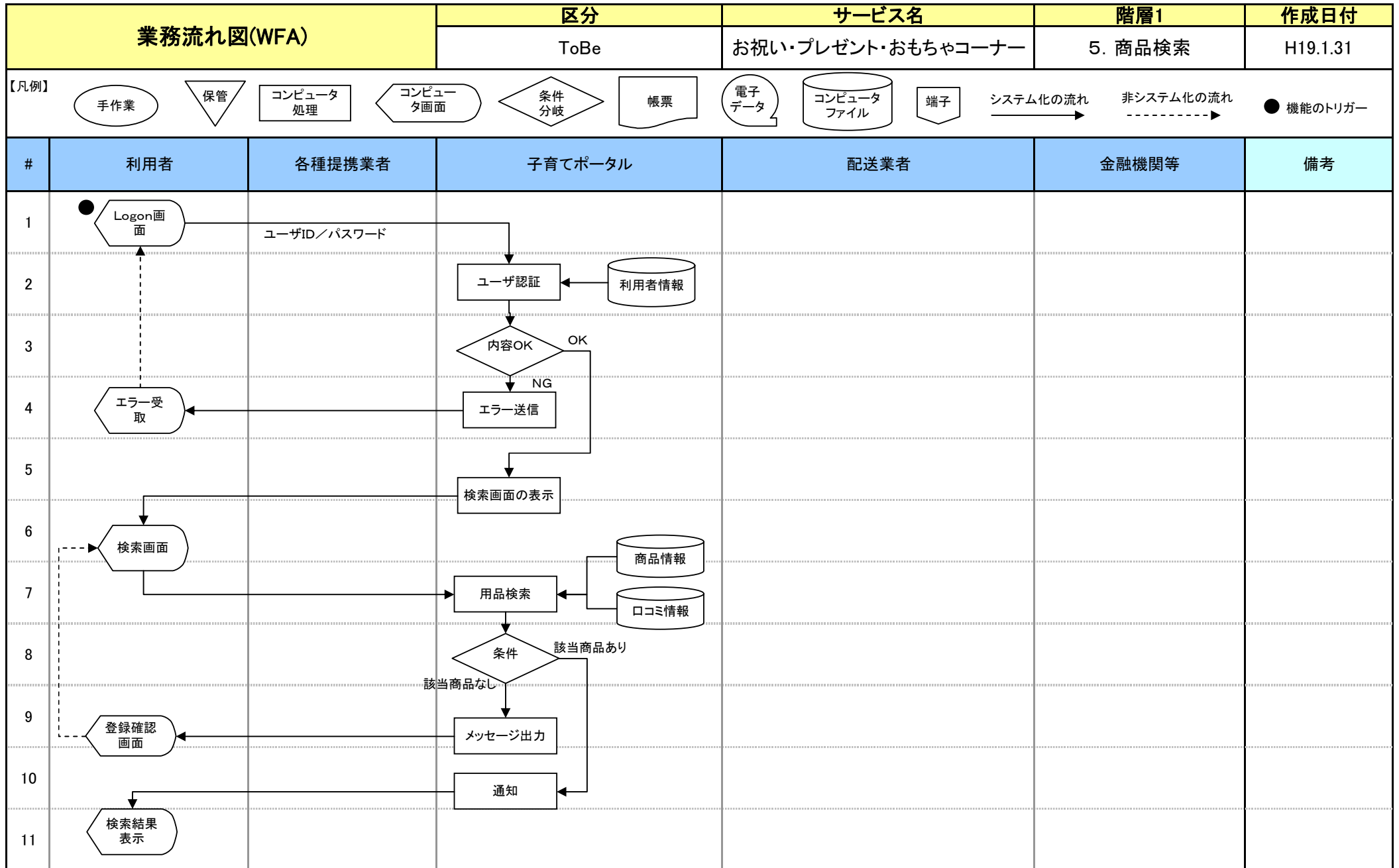

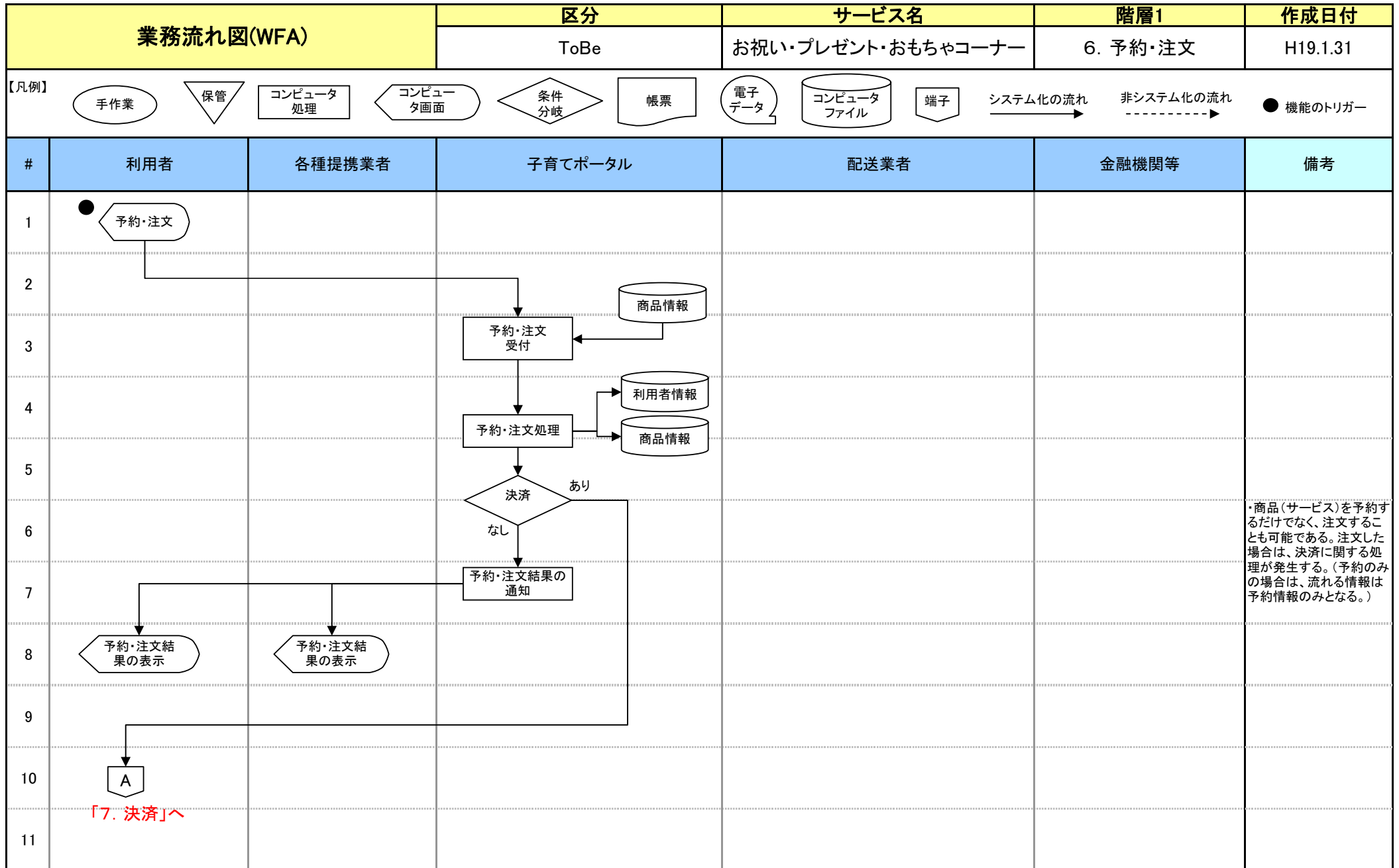

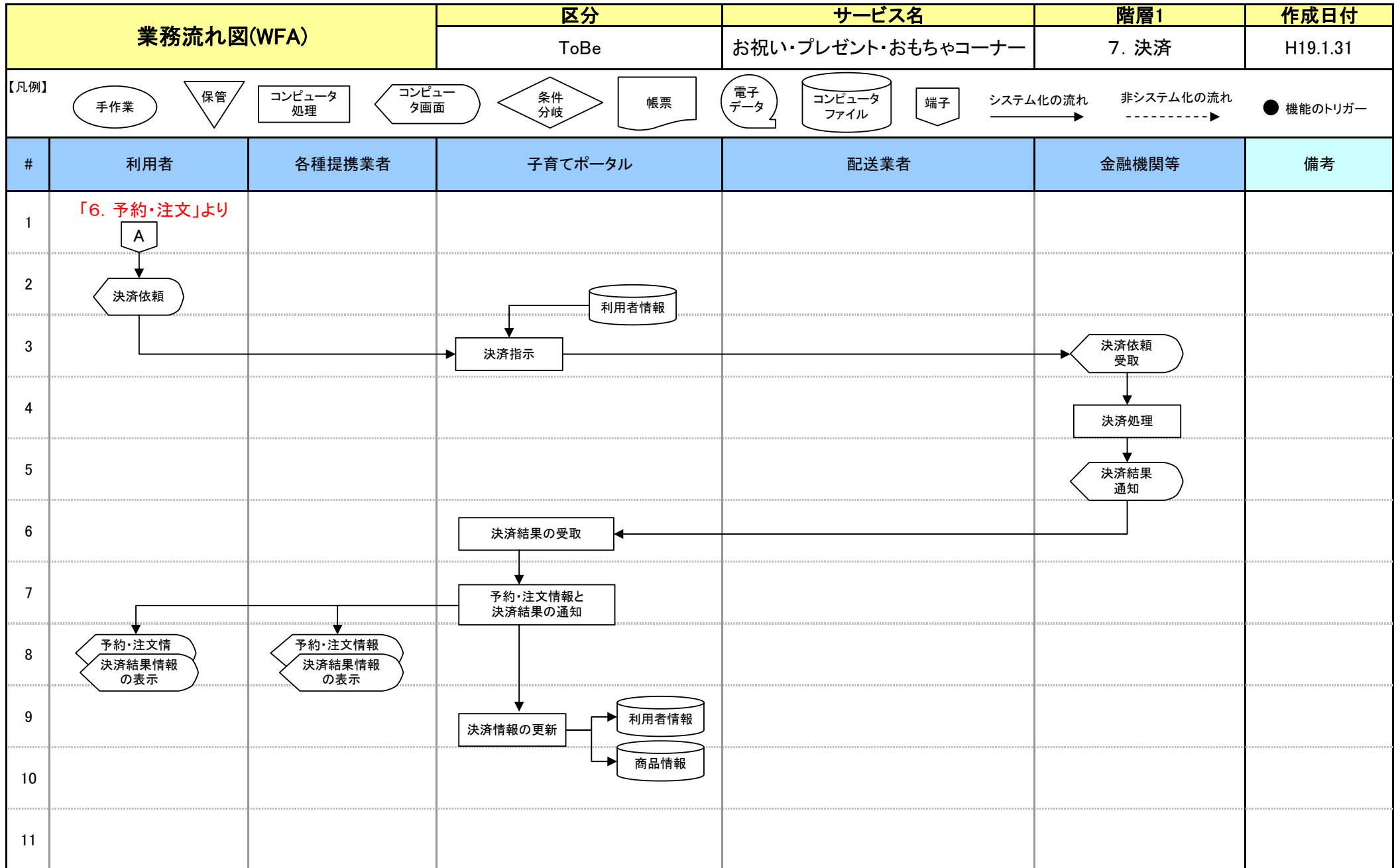

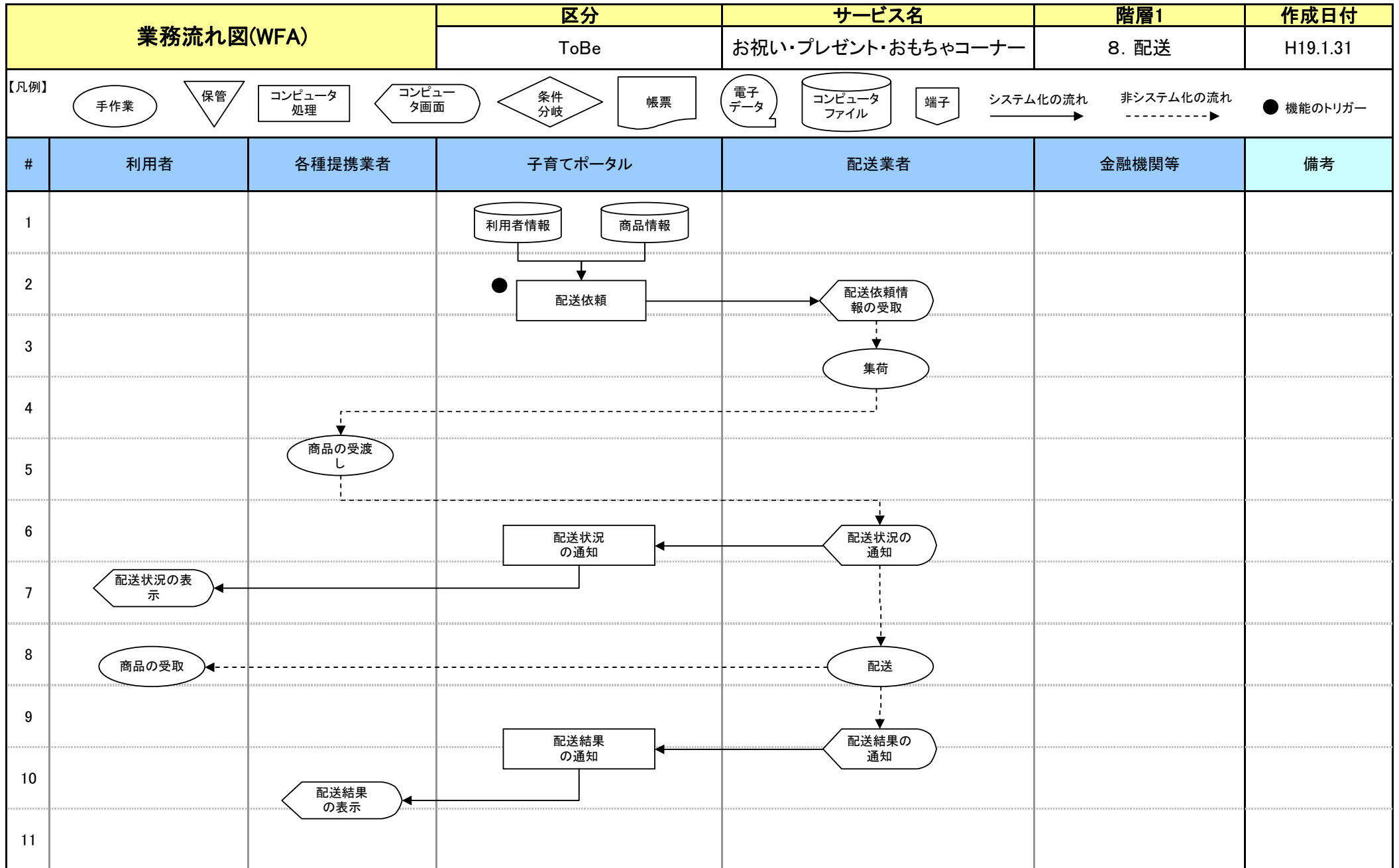

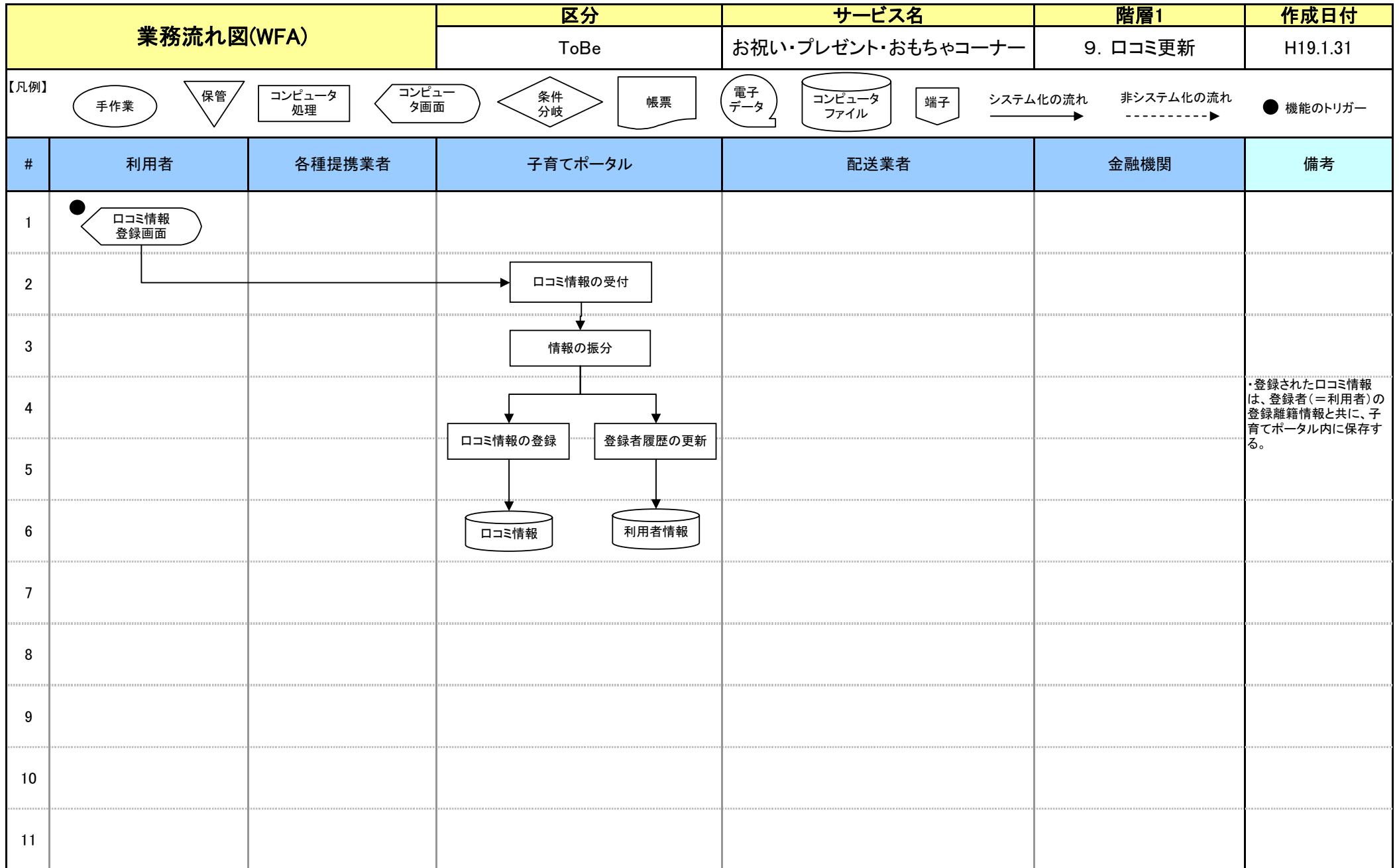

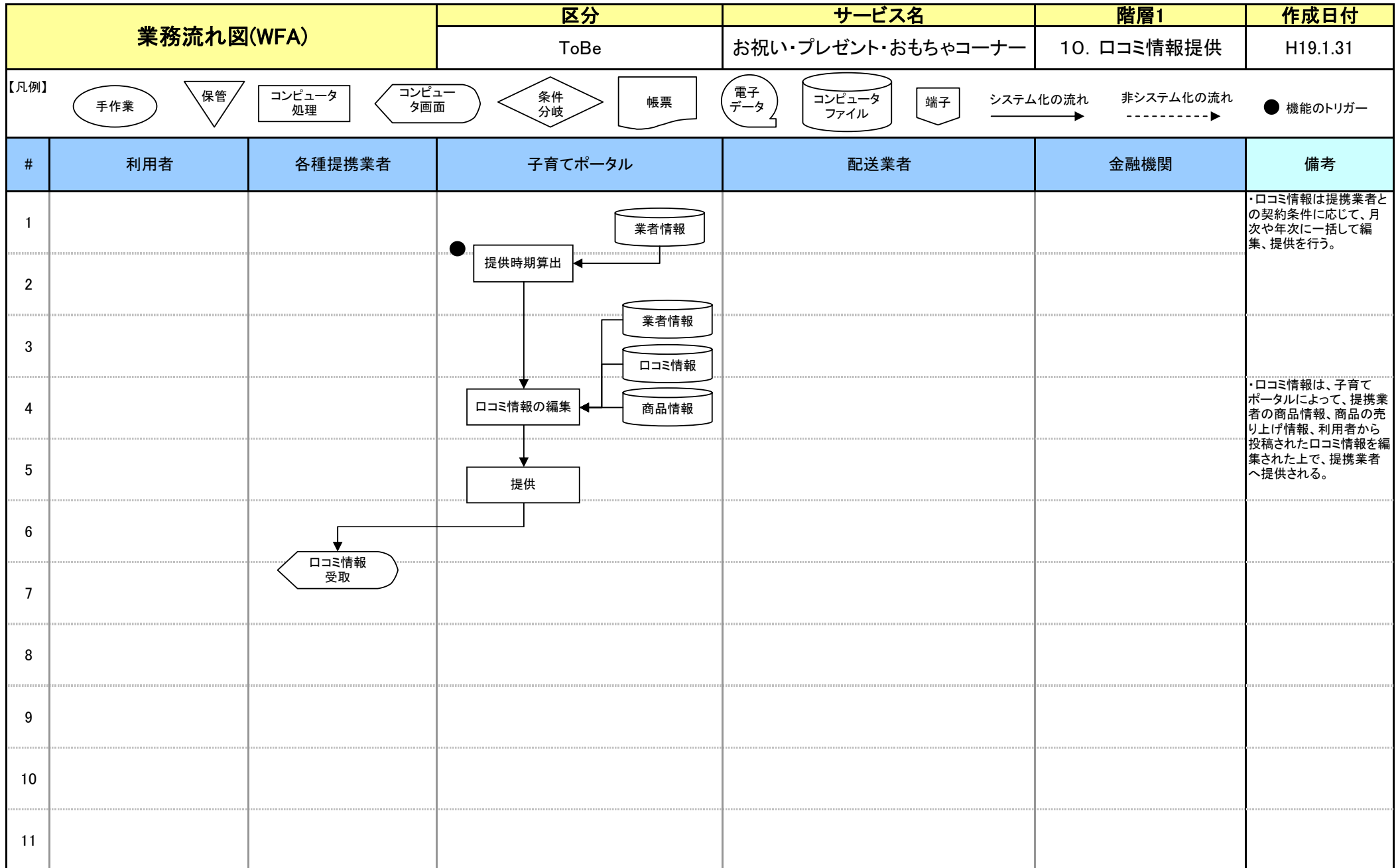

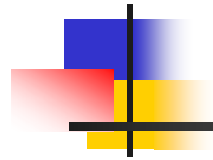

Ⅲ.子どもの安全・防犯コーナー

サービスの現状（A s I s）

- 1 ユースケース図・・・・・・・・・・・・・・・・Ⅲ-1
- 2 機能情報関連図（D F D）・・・・・・・・Ⅲ-2
- 3 業務流れ図（W F A）・・・・・・・・Ⅲ-3~4

サービスの将来像（T o B e）

- 1 ユースケース図・・・・・・・・・・・・・・・・Ⅲ-5
- 2 機能情報関連図（D F D）・・・・・・・・Ⅲ-6
- 3 業務流れ図（W F A）・・・・・・・・Ⅲ-7~9

Ⅲ.子どもの安全・防犯コーナー

サービスの現状(AsIs)

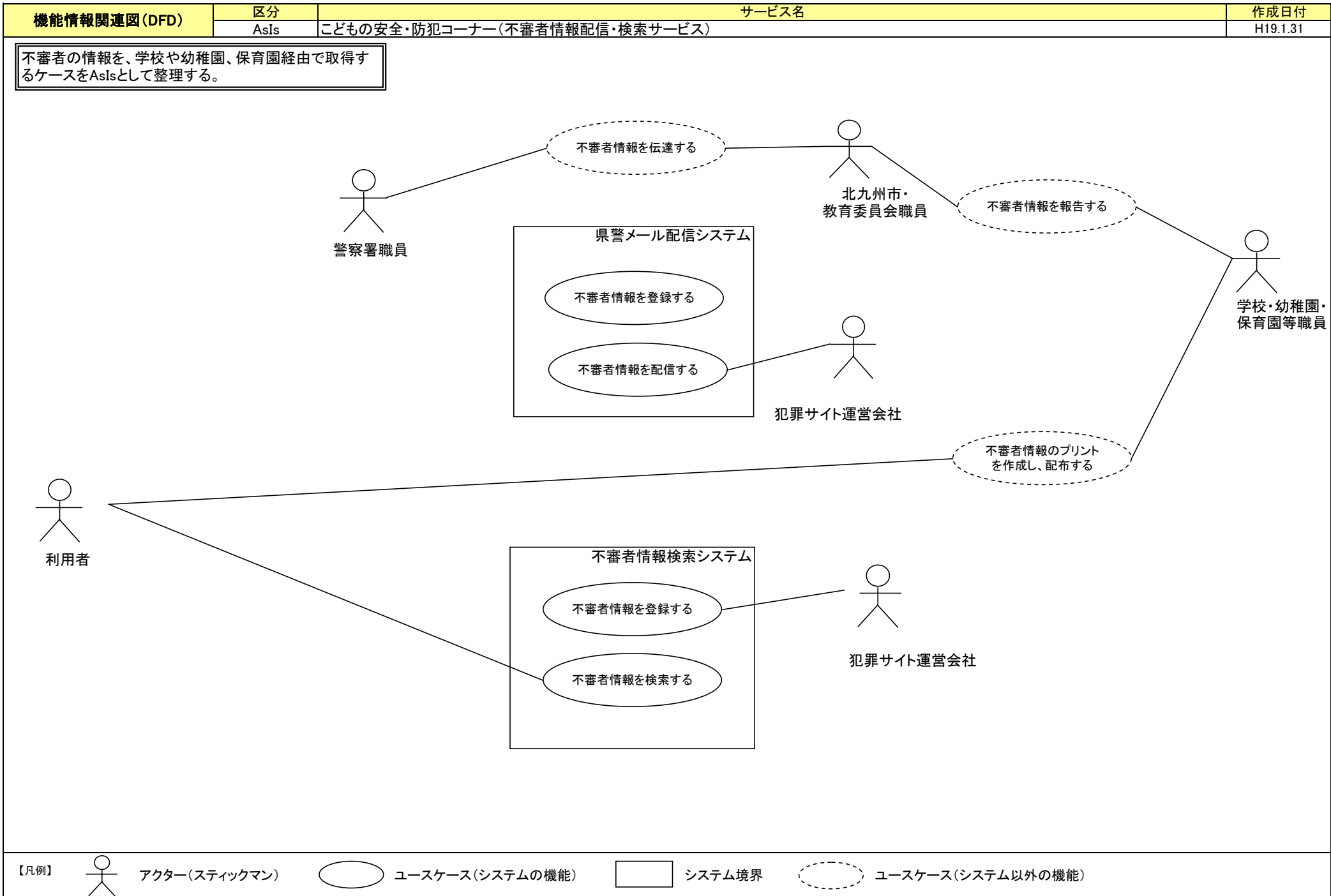

機能情報関連図(DFD)	区分	サービス名	作成日付
	AsIs	こどもの安全・防犯コーナー(不審者情報配信・検索サービス)	H19.1.31

不審者の情報を、学校や幼稚園、保育園経由で取得するケースをAsIsとして整理する。

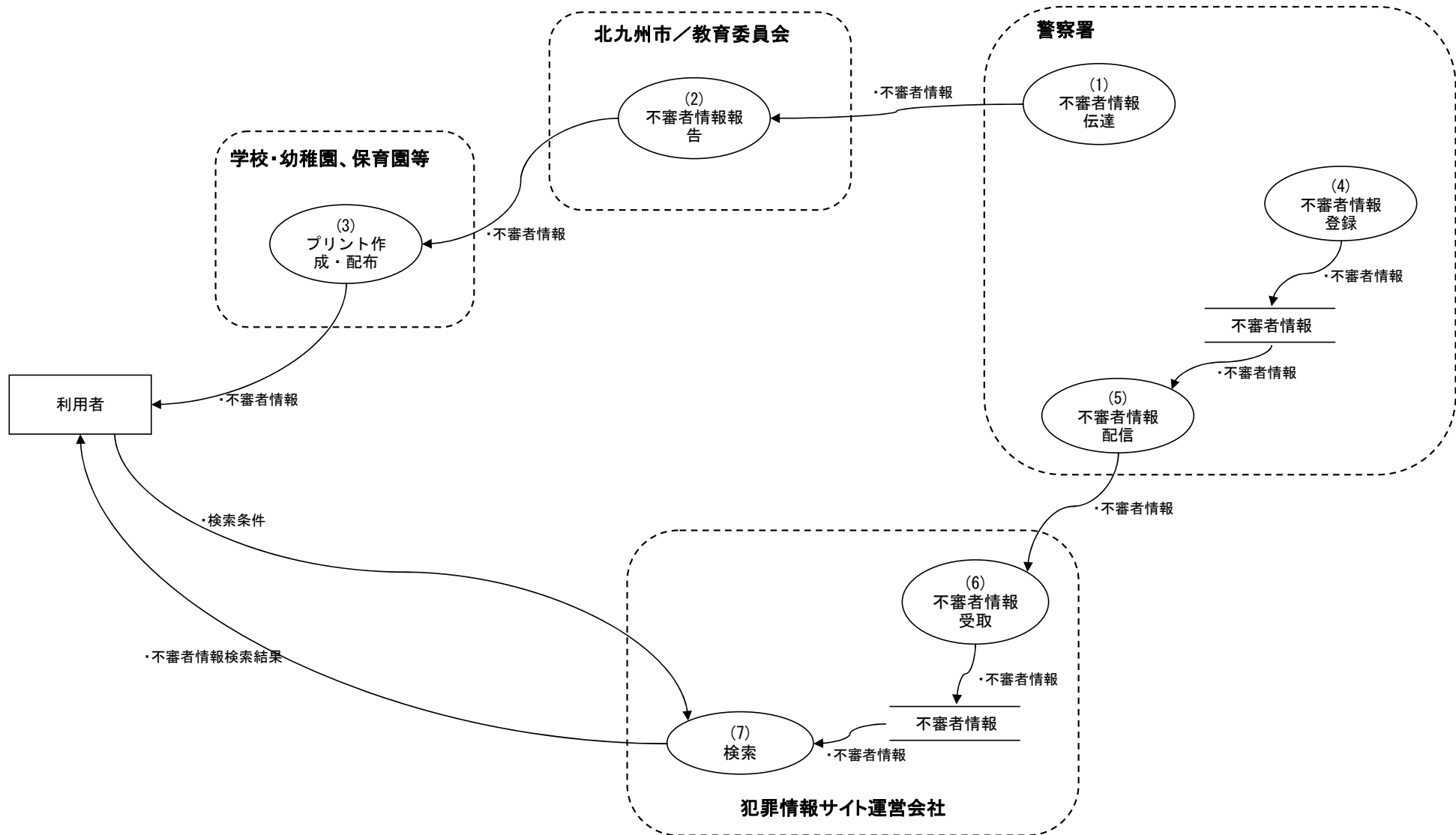

【凡例】

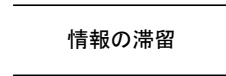
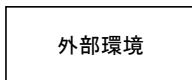

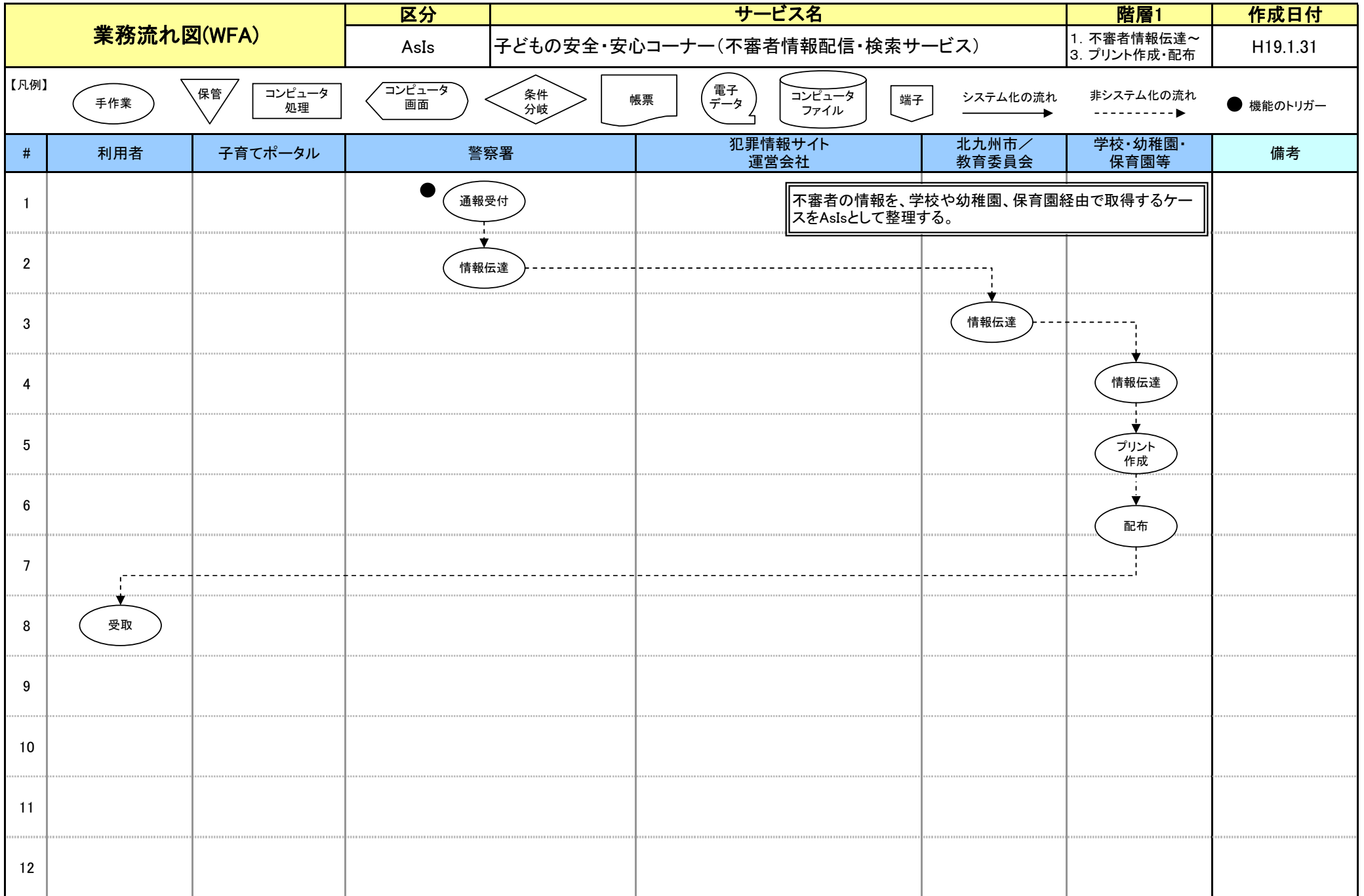

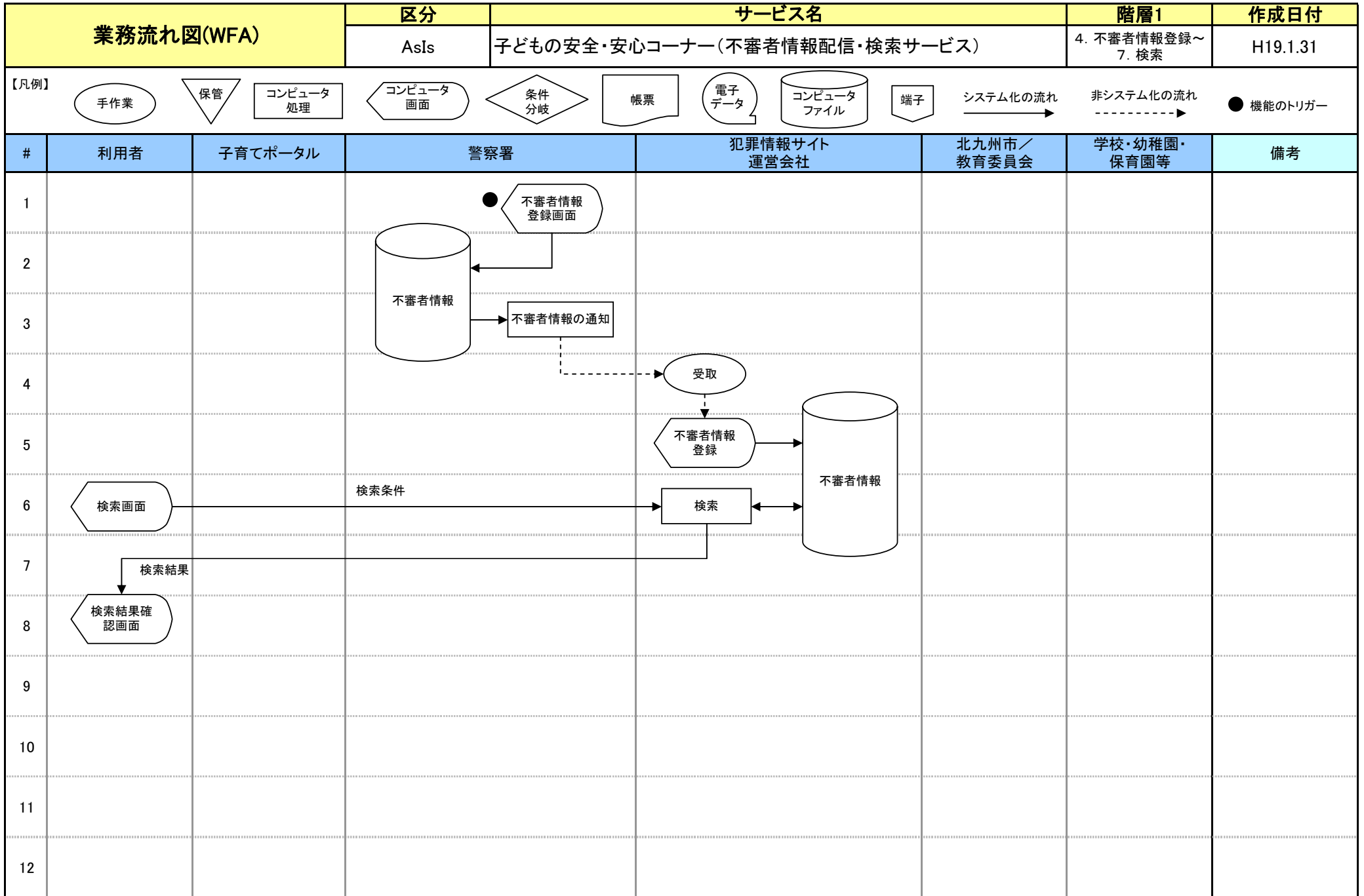

Ⅲ.子どもの安全・防犯コーナー

サービスの将来像(ToBe)

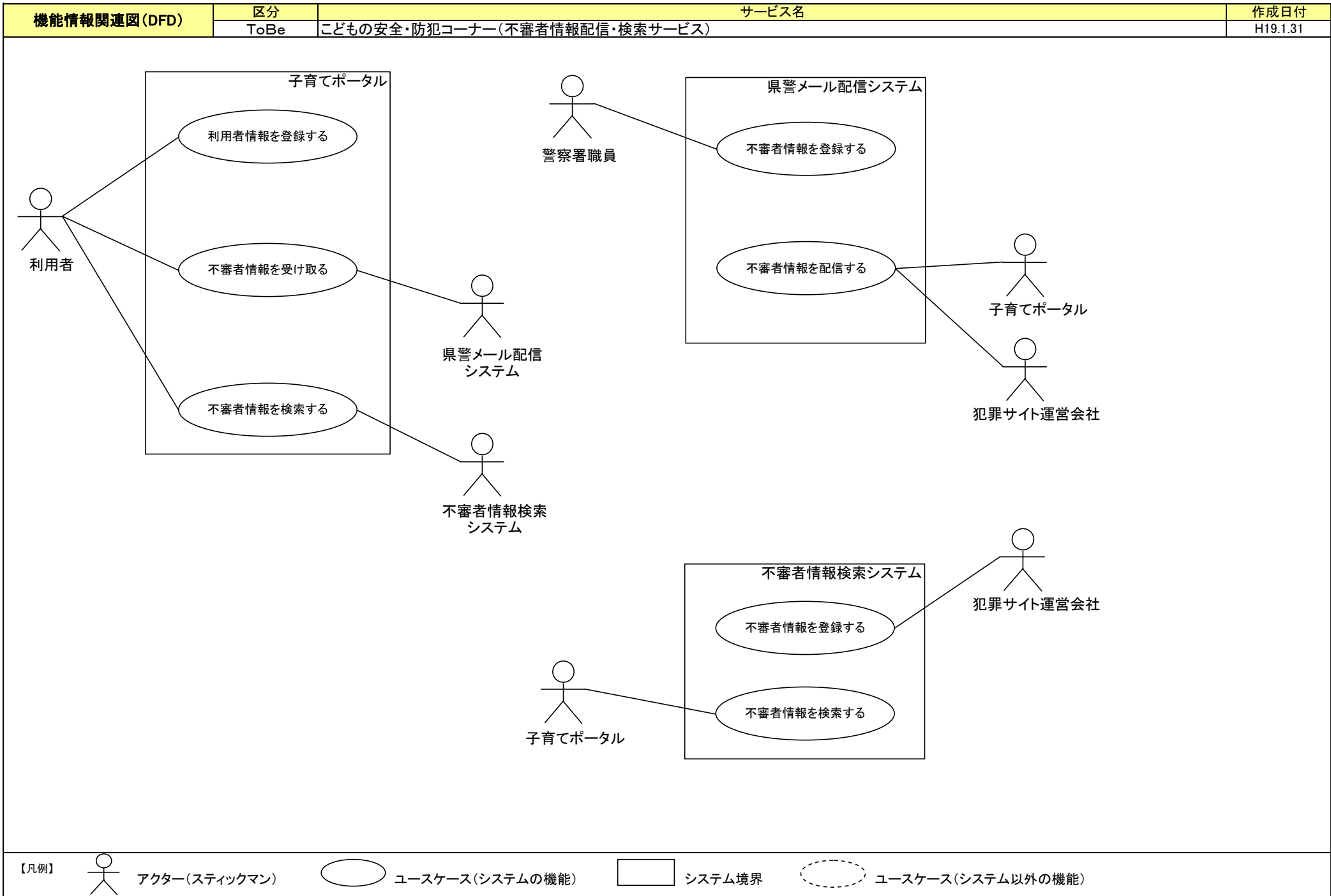

機能情報関連図(DFD)	区分	サービス名	作成日付
	ToBe	こどもの安全・防犯コーナー(不審者情報配信・検索サービス)	H19.1.31

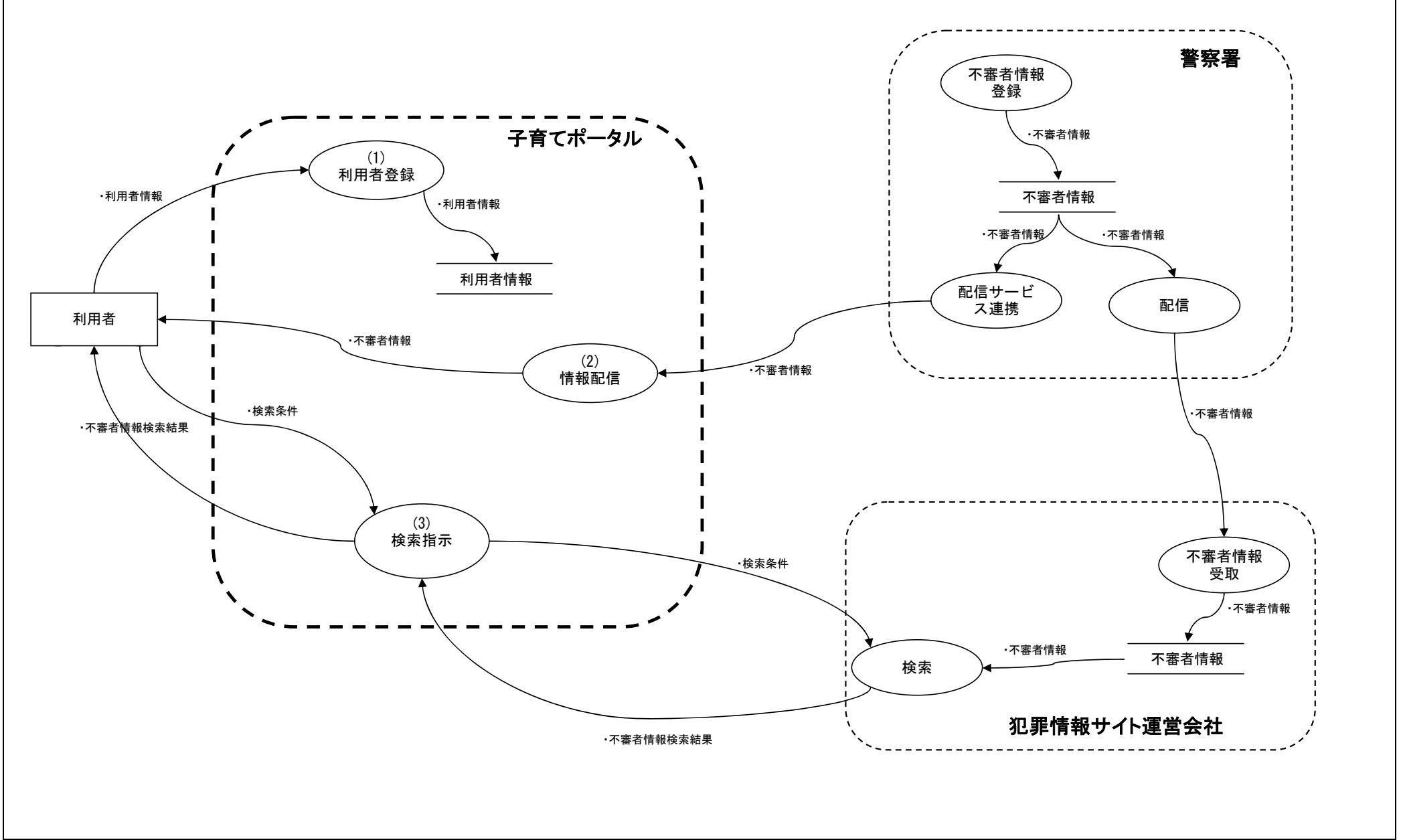

【凡例】

- (x) 機能
- 外部環境
- 情報の流れ
- 情報の滞留

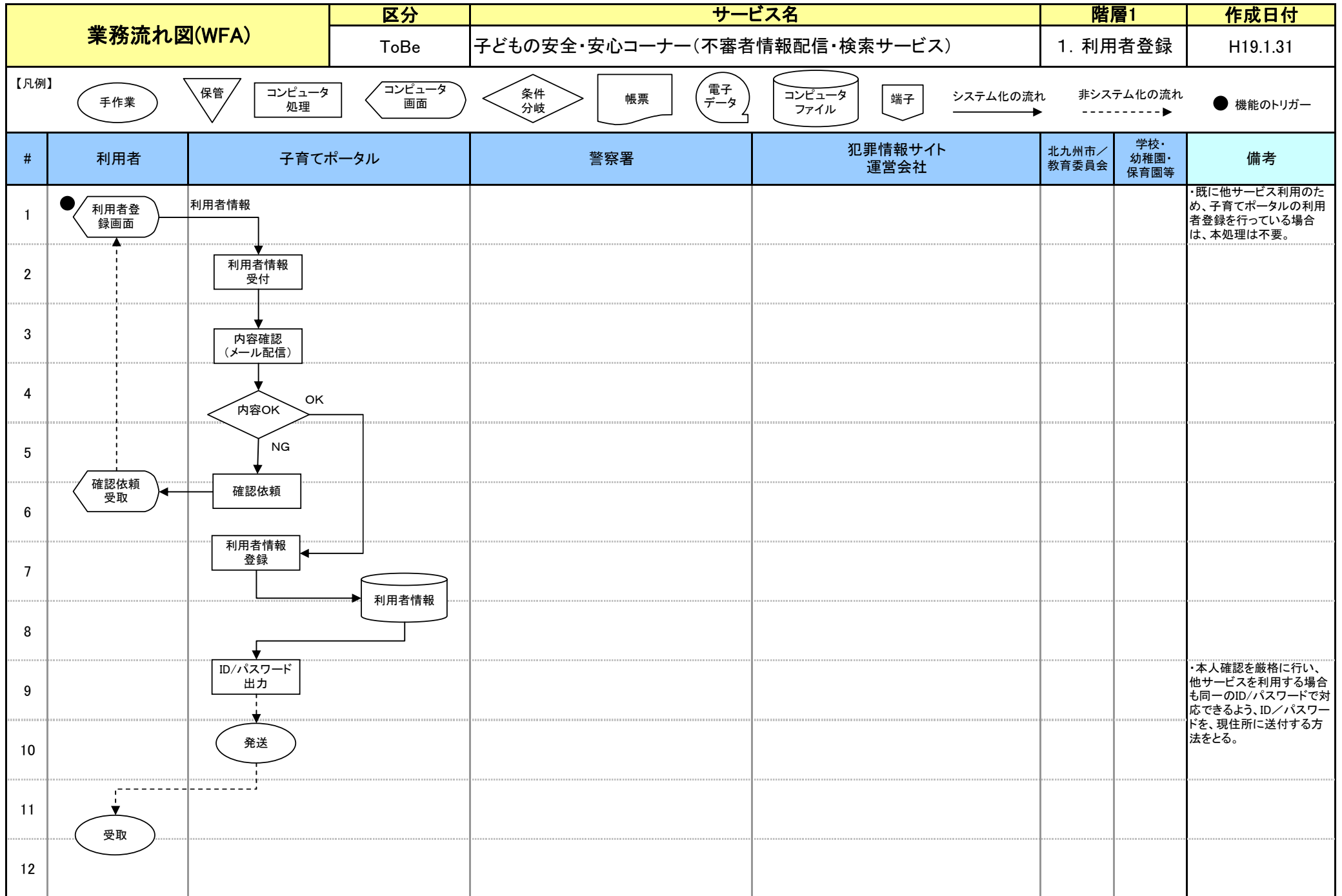

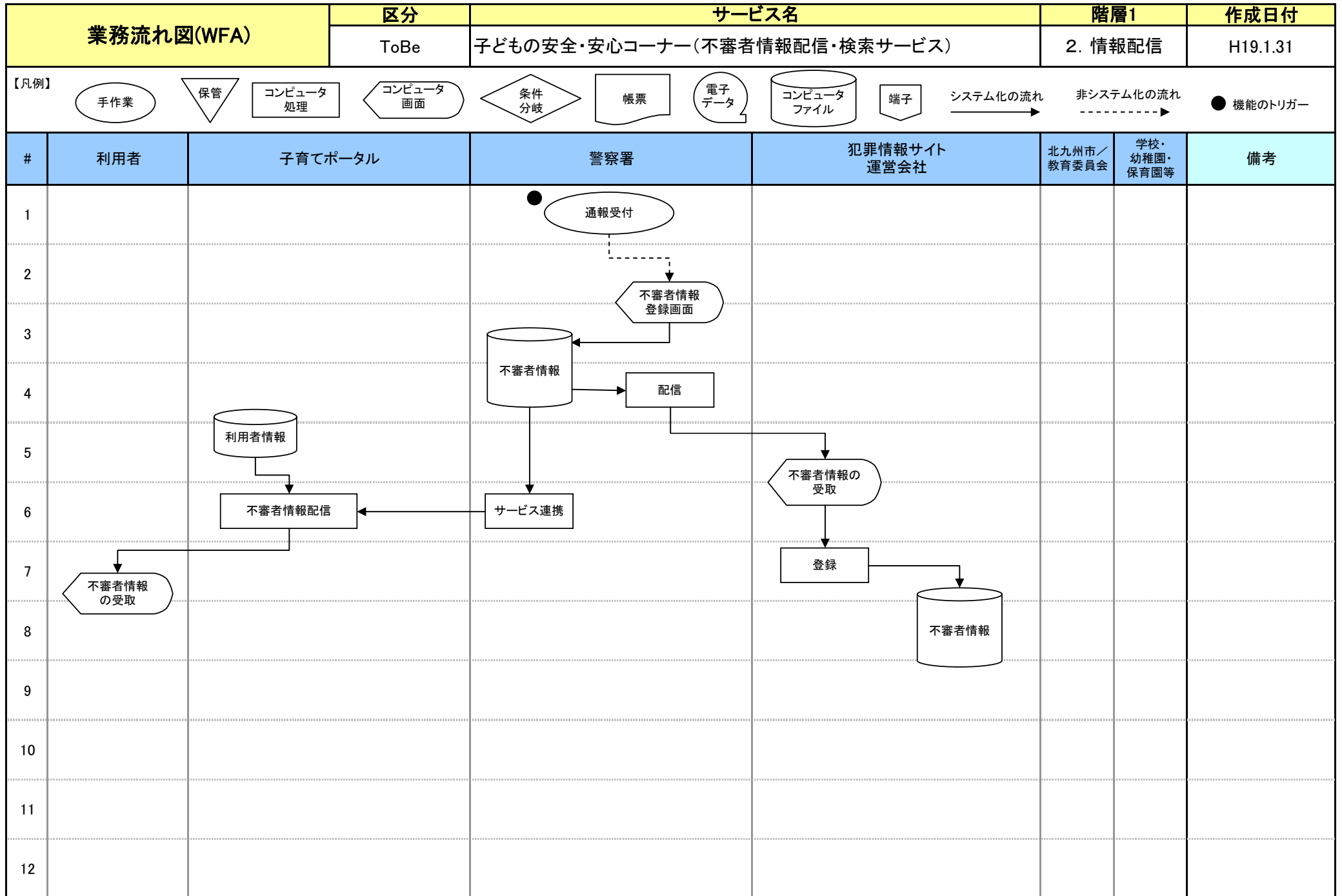

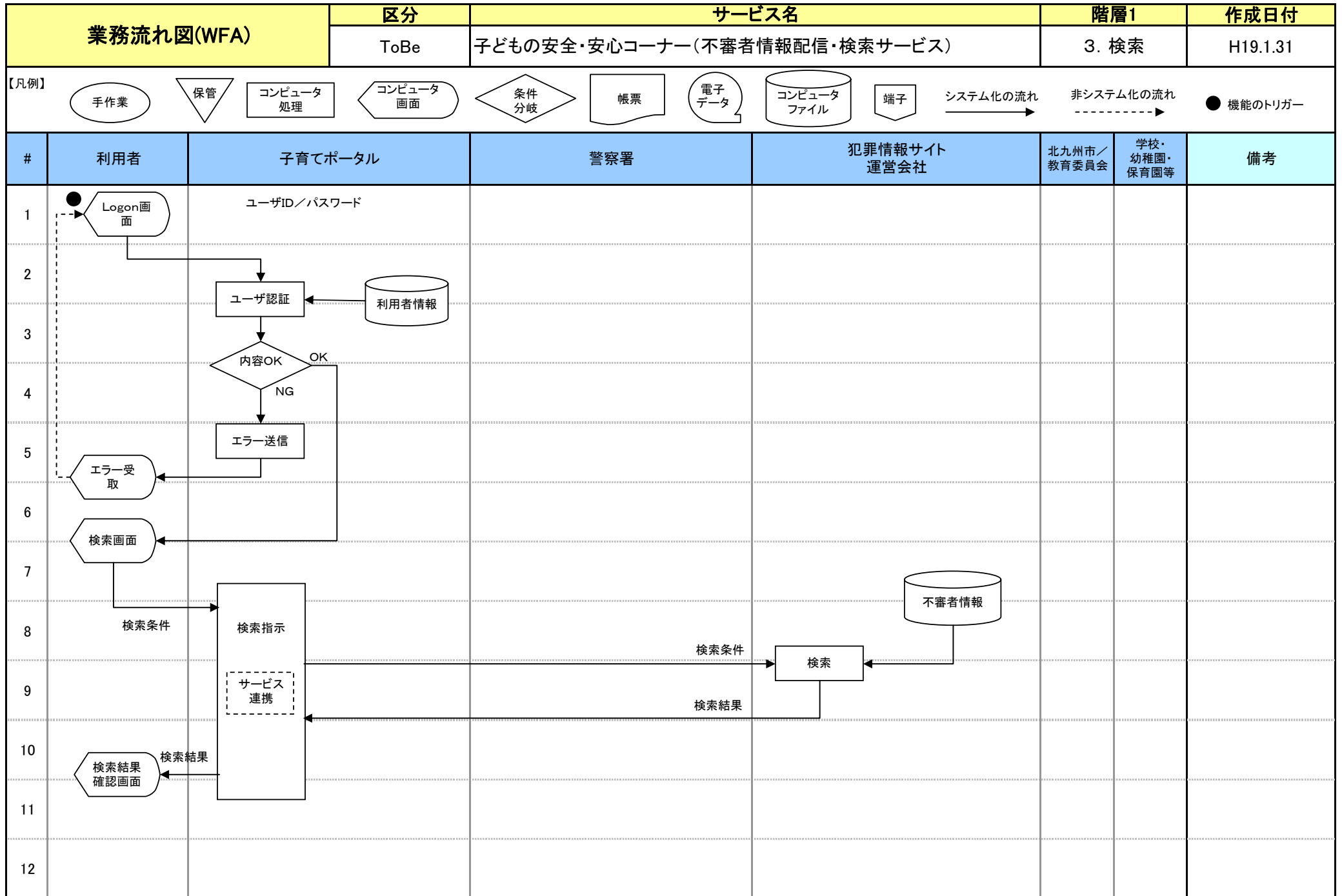

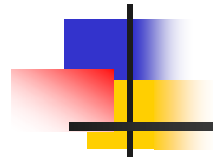

IV.ワンストップ電子申請

サービスの現状（A s I s）

- 1 ユースケース図・・・・・・・・・・・・・・・・・・IV-1
- 2 機能情報関連図（DFD）・・・・・・・・・・・・IV-2
- 3 業務流れ図（WFA）・・・・・・・・・・・・IV-3~4

サービスの将来像（T o B e）

- 1 ユースケース図・・・・・・・・・・・・・・・・・・IV-5
- 2 機能情報関連図（DFD）・・・・・・・・・・・・IV-6
- 3 業務流れ図（WFA）・・・・・・・・・・・・IV-7~10

IV.ワンストップ電子申請

サービスの現状(AsIs)

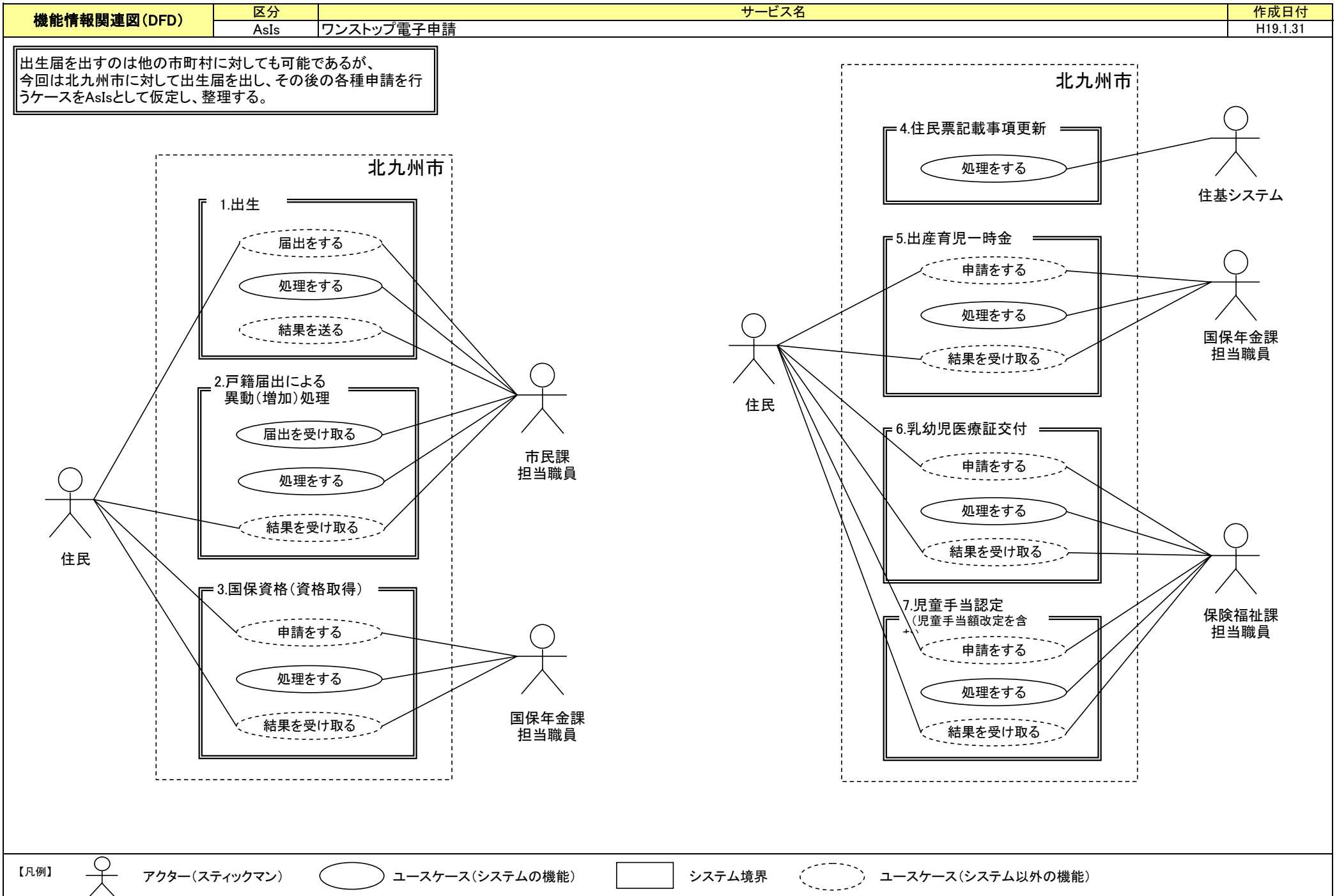

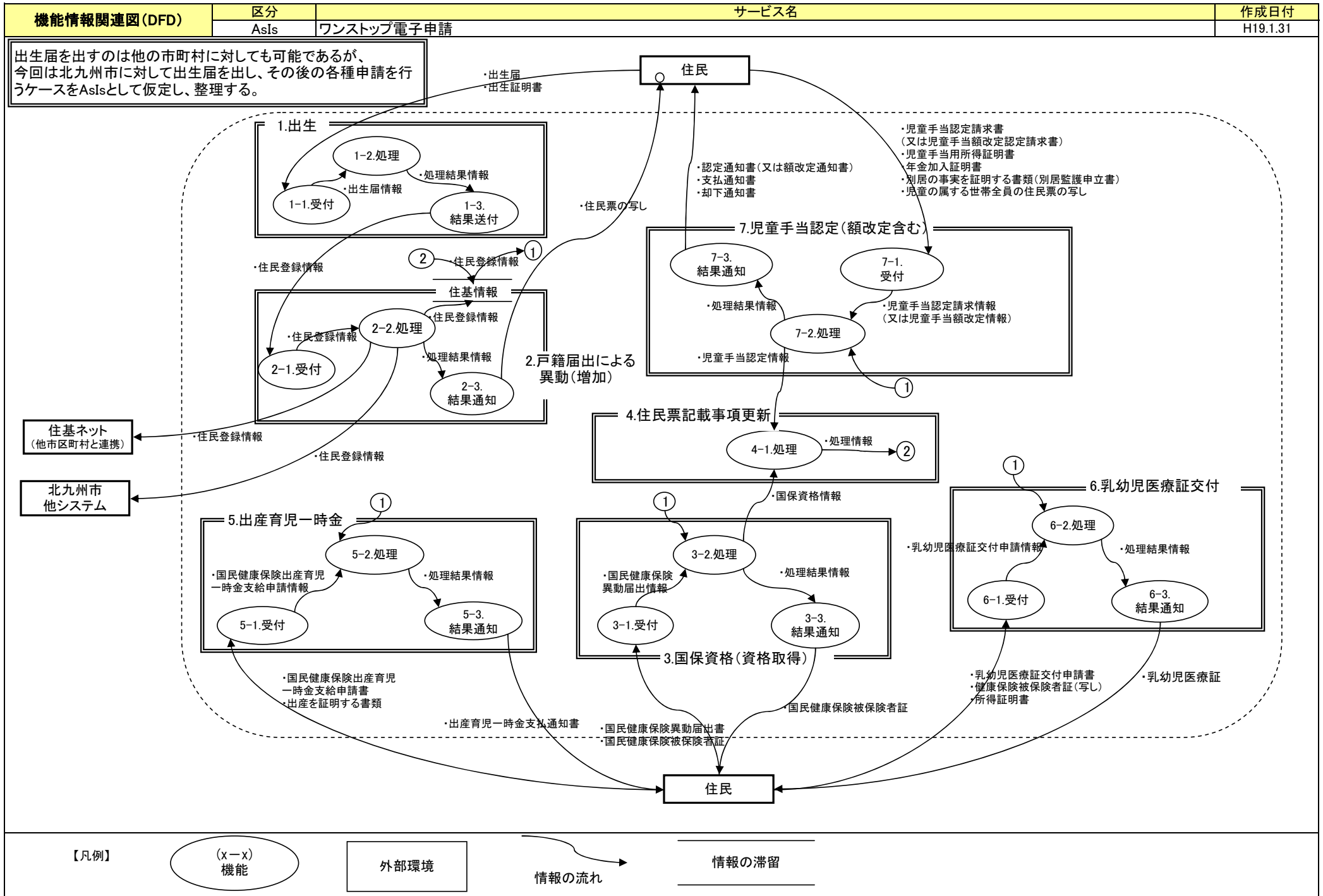

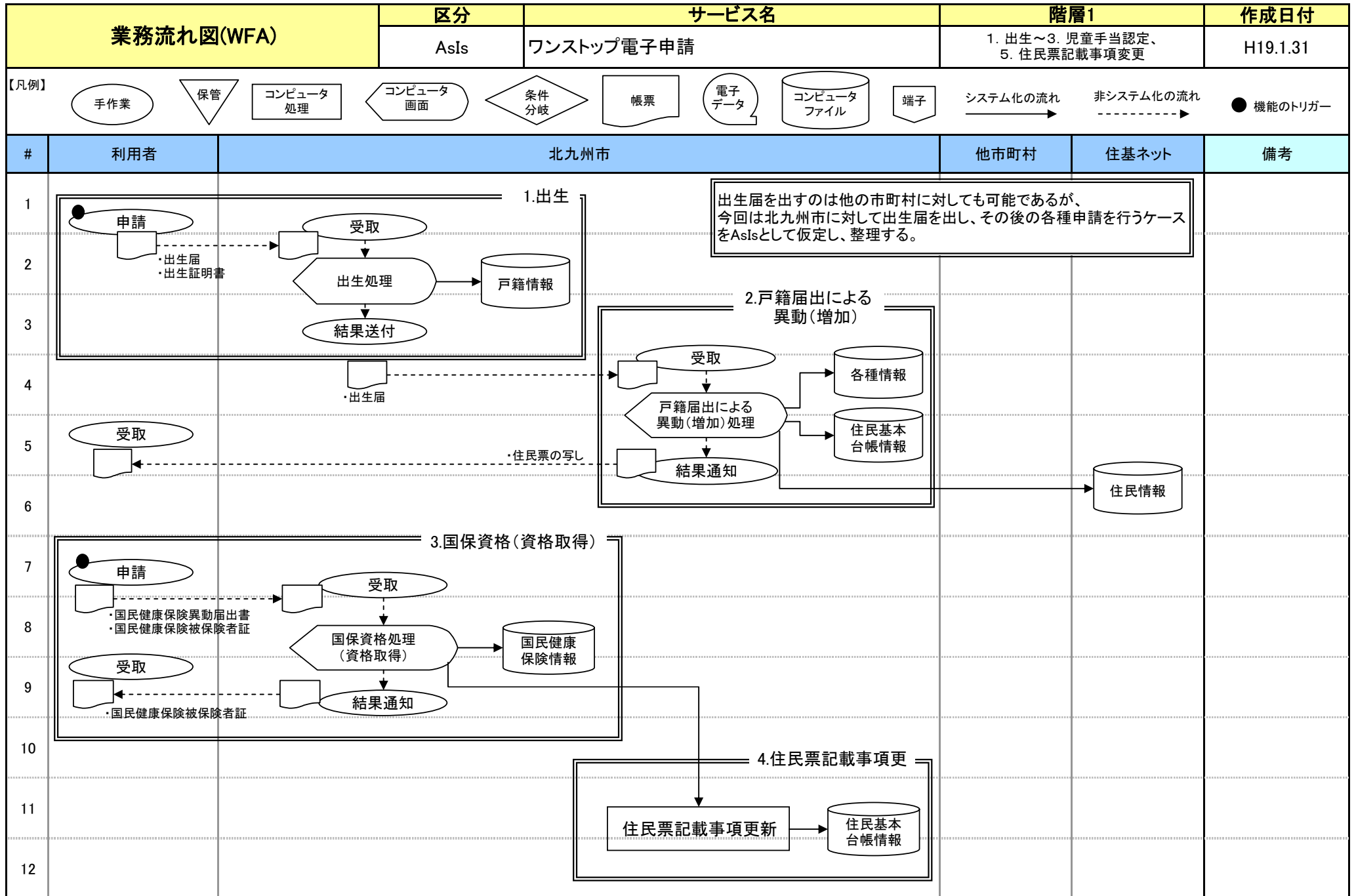

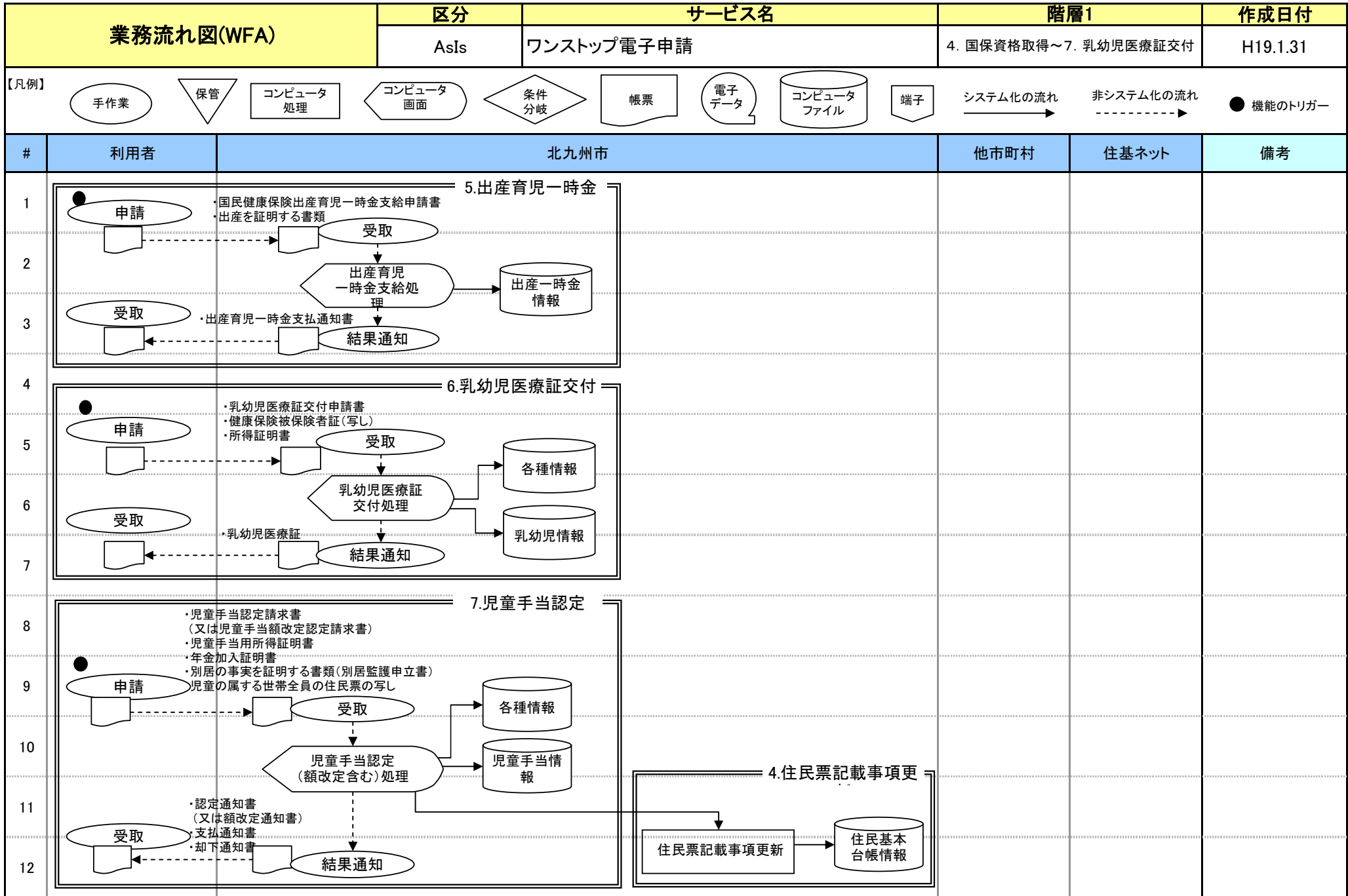

IV.ワンストップ電子申請

サービスの将来像(ToBe)

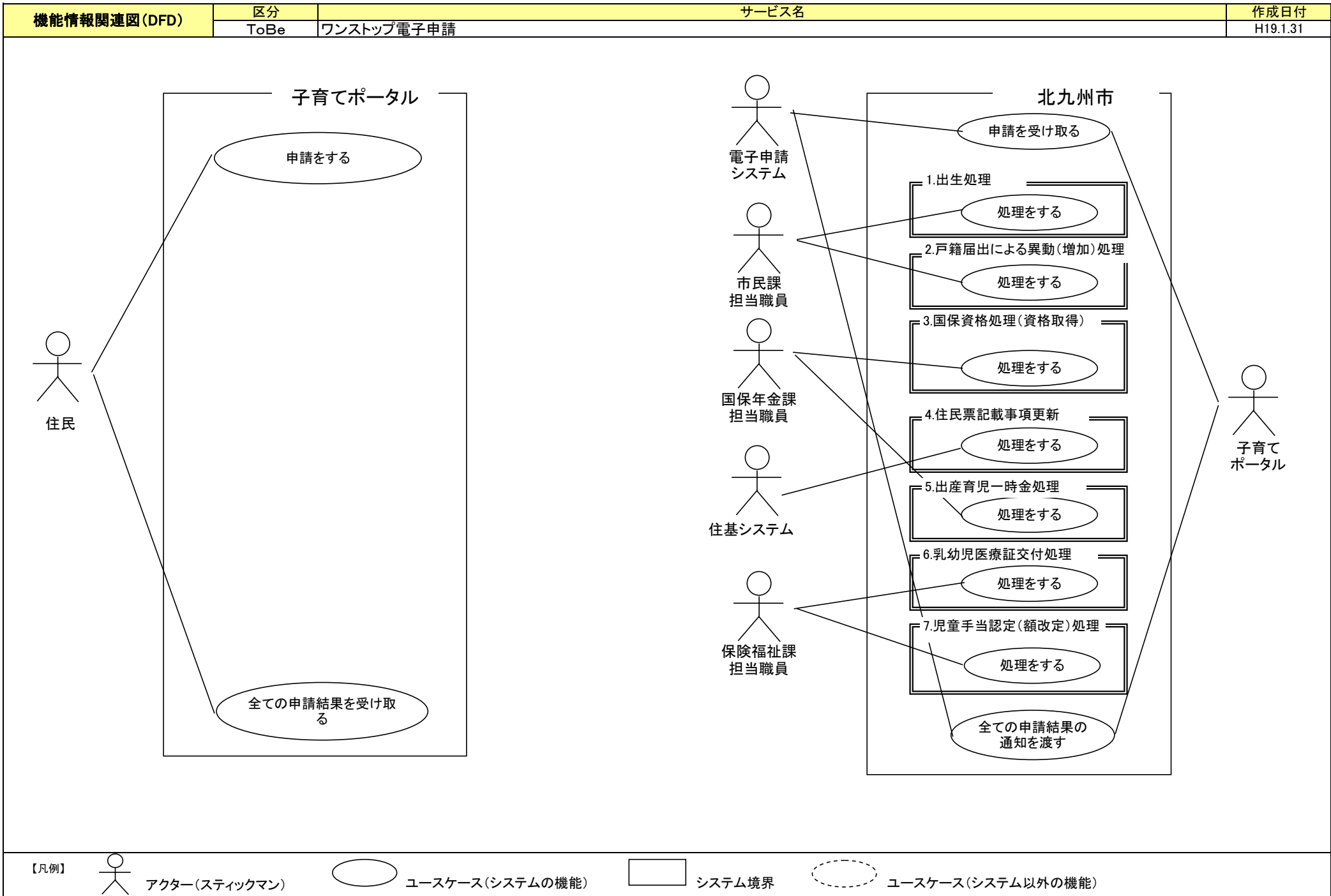

機能情報関連図(DFD)	区分	サービス名	作成日付
	ToBe	ワンストップ電子申請	H19.1.31

