

ユビキタスネット社会における
新たな地域ICTサービスの実現に関する調査事業

那智勝浦町 介護ネットワークサービス

調査報告書

別添2 サービスの現状と将来像
(WFA)

平成19年 3月

株式会社 日立製作所

I サービスの現状(AsIs)

1. 要介護認定	I - 3
2. 介護（予防）計画作成	I - 4
3. 介護（予防）サービス提供	I - 5
4. 給付管理票・請求書の提出	I - 6
5. 給付	I - 7
6. モニタリング業務（地域包括支援センター）	I - 8
7. 介護事業計画策定	I - 9

現状業務流れ図	業務名		サービス名	介護ネットワークサービス
	1.要介護認定			
区分	Asis			

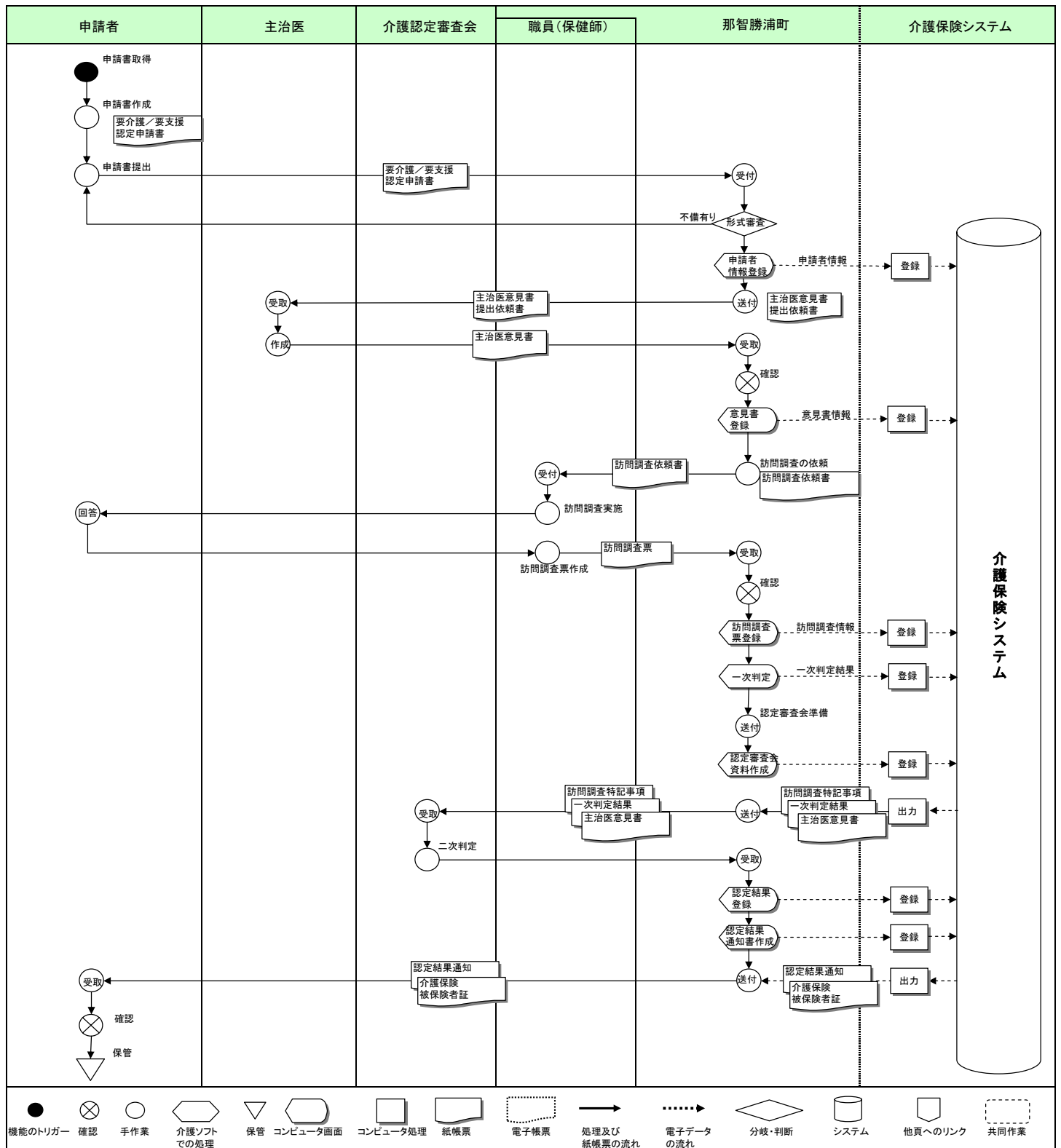

備考

現状業務流れ図	業務名	サービス名	介護ネットワークサービス
	2.介護(予防)計画作成		
区分	AsIs		

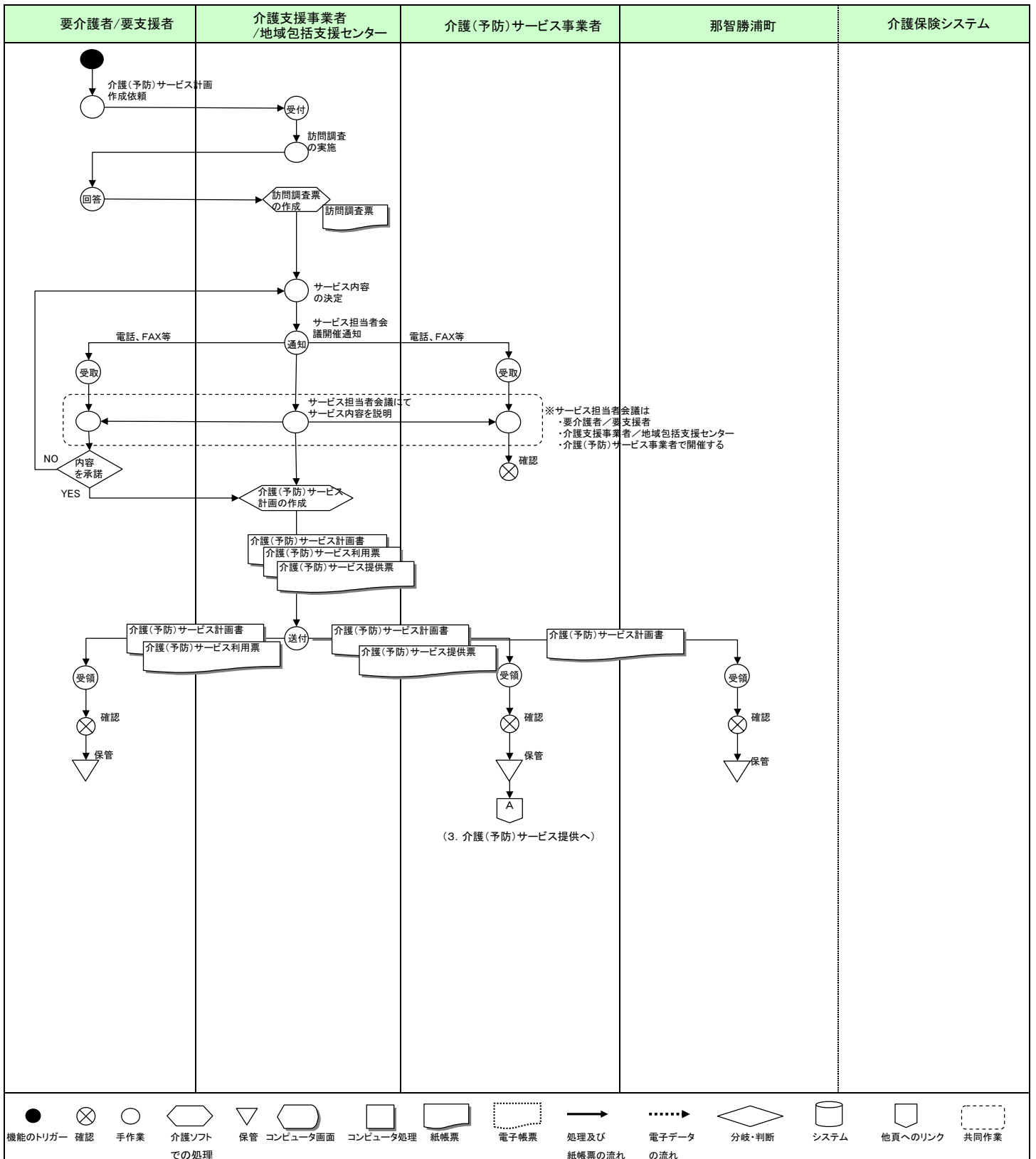

備考	
----	--

現状業務流れ図		業務名	サービス名	介護ネットワークサービス
Asls		3.介護(予防)サービス提供		
区分				

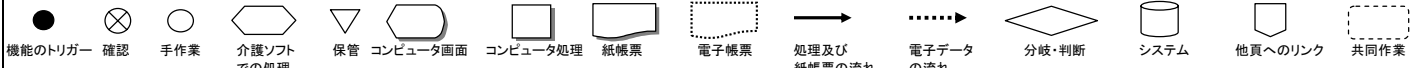
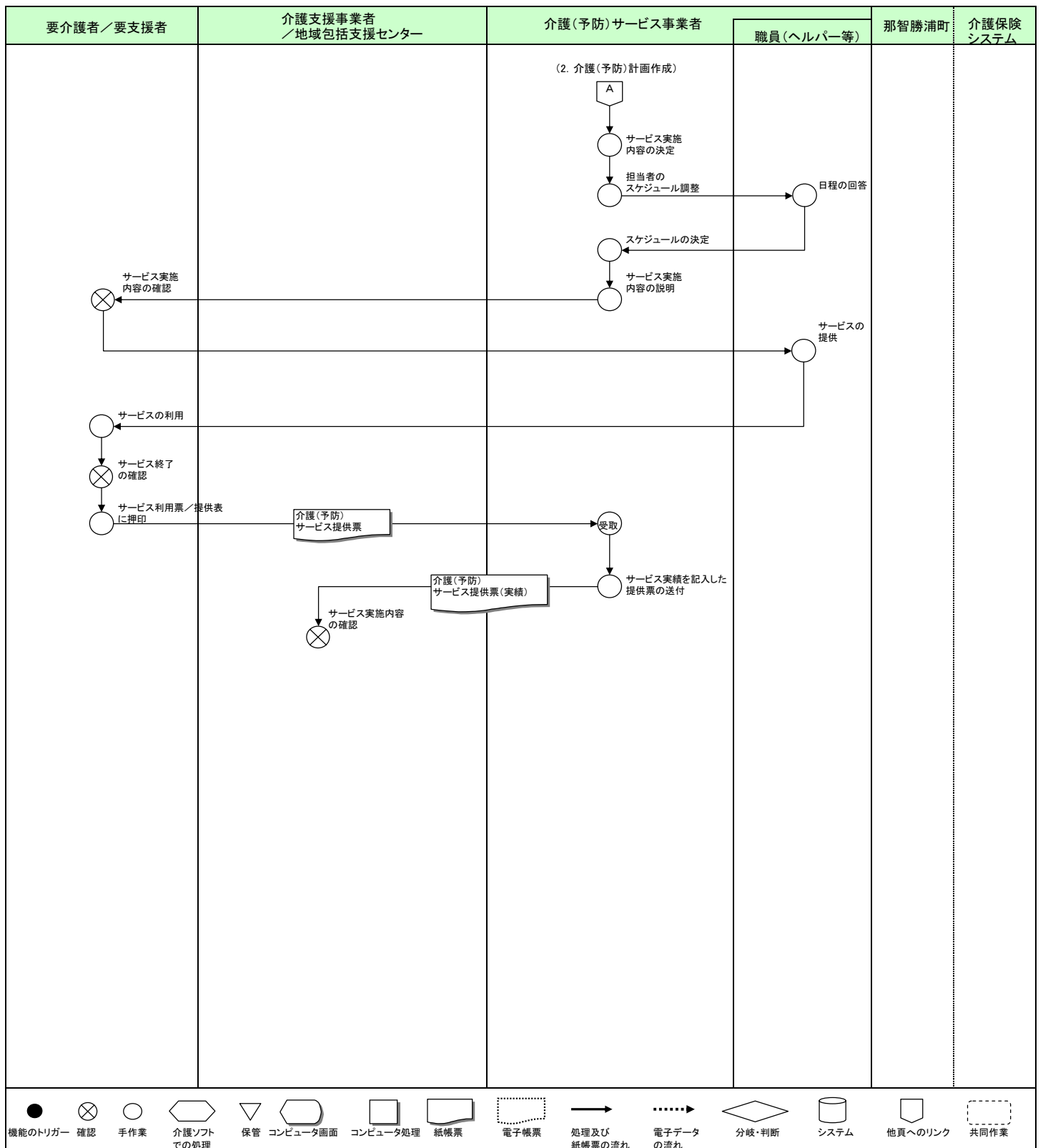

備考	
----	--

現状業務流れ図	業務名		サービス名	介護ネットワークサービス
	4.給付管理票・請求書の提出			
区分	AsIs			

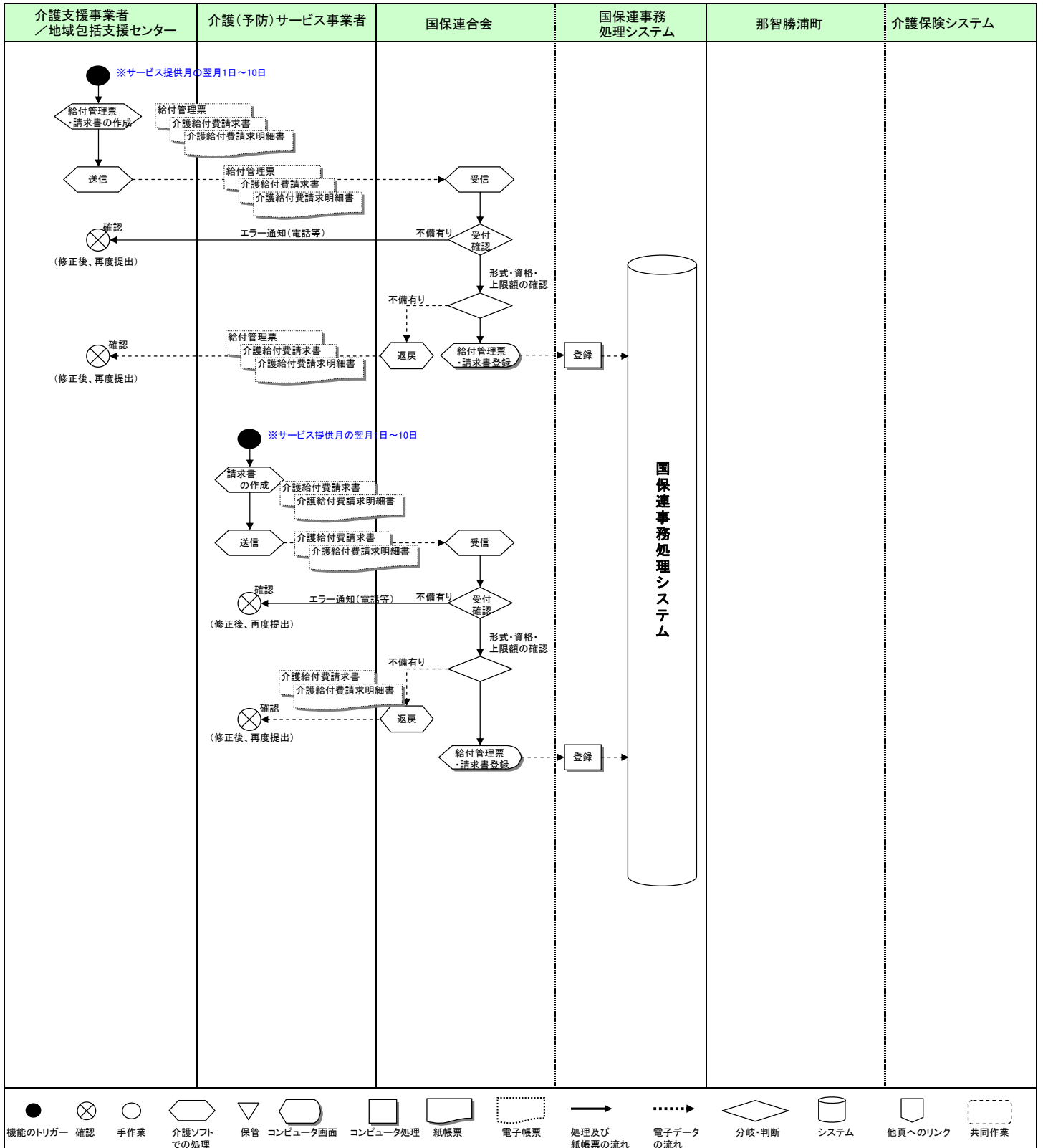

備考

※介護予防給付では、実際のサービスの実施回数に関わらず、計画で定めた回数に基づいて算出した月単位の請求となる。

現状業務流れ図	業務名		サービス名	介護ネットワークサービス
	5.給付			
区分	Asls			

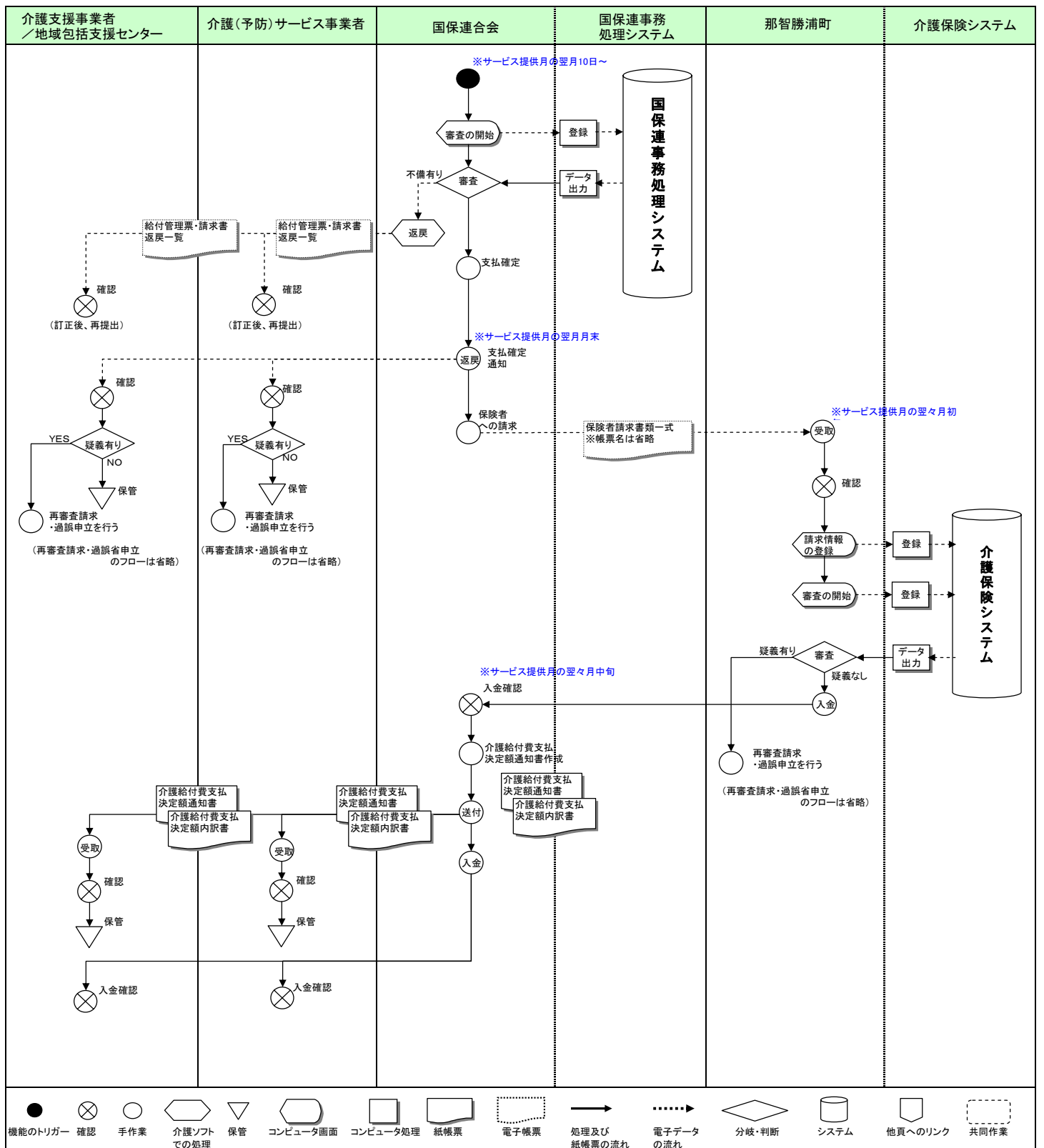

備考

※国保連合会での審査については、概要の流れで示している。
 ※再審査請求・過誤申立業務に関しては、省略している。

現状業務流れ図	業務名		サービス名	介護ネットワークサービス
	6.モニタリング業務(地域包括支援センター)			
区分	AsIs	階層1		

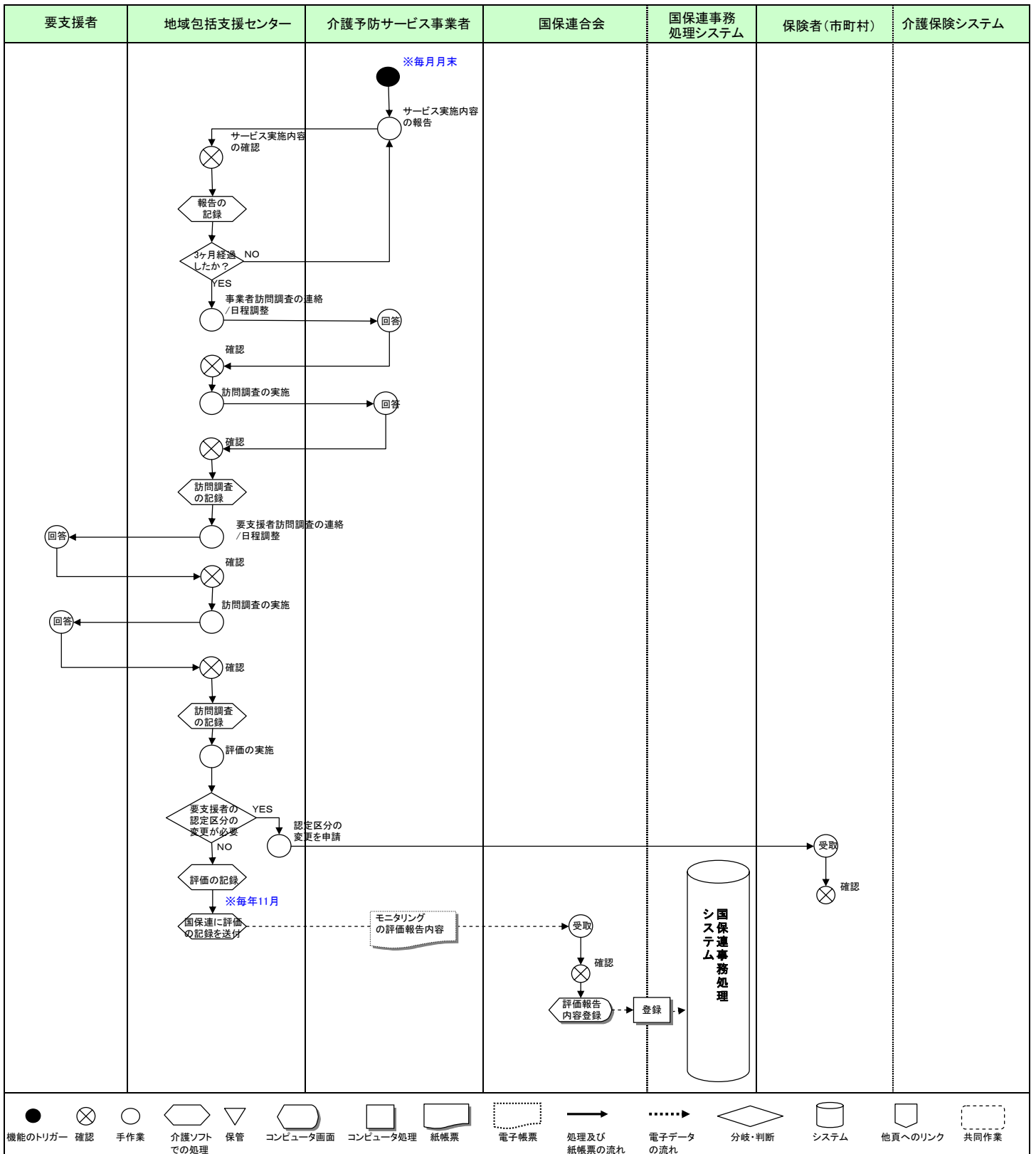

機能のトリガー	確認	手作業	介護ソフトでの処理	保管	コンピュータ画面	コンピュータ処理	紙帳票	電子帳票	処理及び紙帳票の流れ	電子データの流れ	分岐・判断	システム	他頁へのリンク	共同作業
備考														

現状業務流れ図	業務名	サービス名	介護ネットワークサービス
	7.介護事業計画策定		
区分	AsIs		

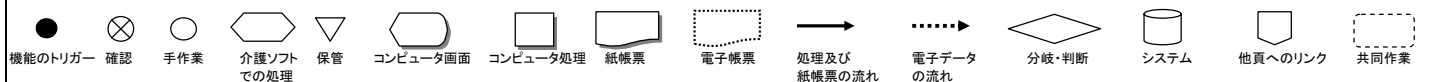
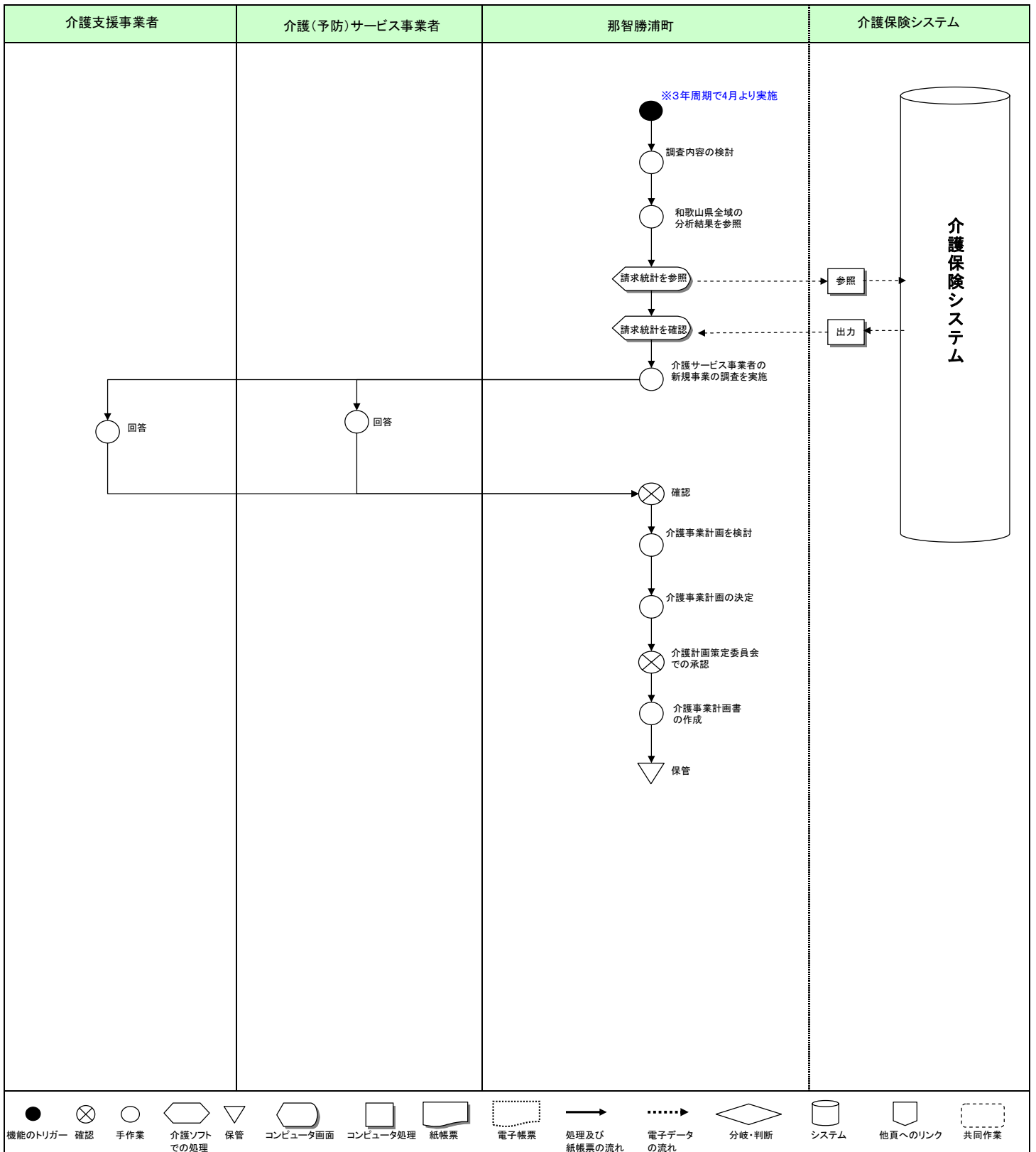

備考

Ⅱ サービスの将来像(ToBe)

※将来像では、介護ネットワークサービスに関わる部分のみ掲載

- 2. 介護（予防）計画書・提供票（予定）の作成・登録・・・・・・・・Ⅱ - 1 1
- 3. 介護（予防）サービス提供・提供票（実績）の登録・・・・・・・・Ⅱ - 1 2
- 4. 給付管理票・請求書の提出・・・・・・・・・・・・・・・・・・・・・・・・Ⅱ - 1 3
- 6. モニタリング業務（地域包括支援センター）・・・・・・・・・・・・Ⅱ - 1 4
- 8. モニタリング（サービス実績の通知）・・・・・・・・・・・・・・・・Ⅱ - 1 5
- 9. モニタリング（参照・分析）・・・・・・・・・・・・・・・・・・・・Ⅱ - 1 6

※番号は、AsIsと対応

将来業務流れ図	業務名		サービス名	介護ネットワークサービス
	2.介護(予防)計画書・提供票(予定)の作成・登録			
区分	ToBe			

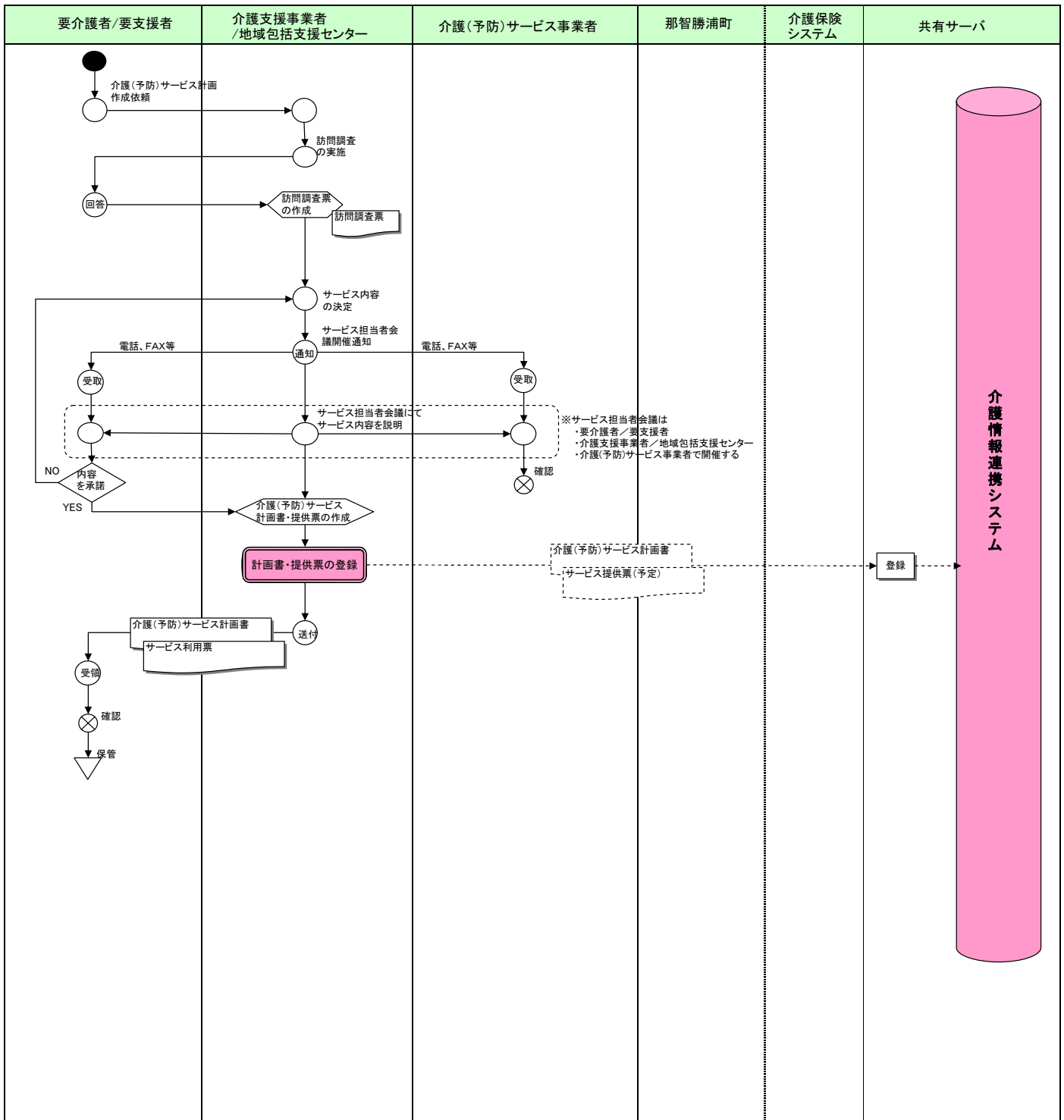

備考	
----	--

将来業務流れ図	業務名		サービス名	介護ネットワークサービス
	3. 介護(予防)サービス提供・提供票(実績)の登録			
区分	ToBe			

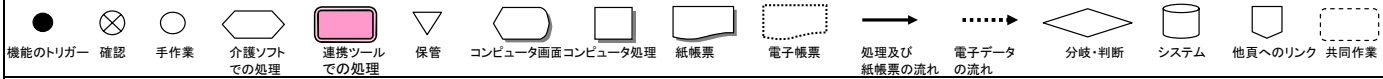
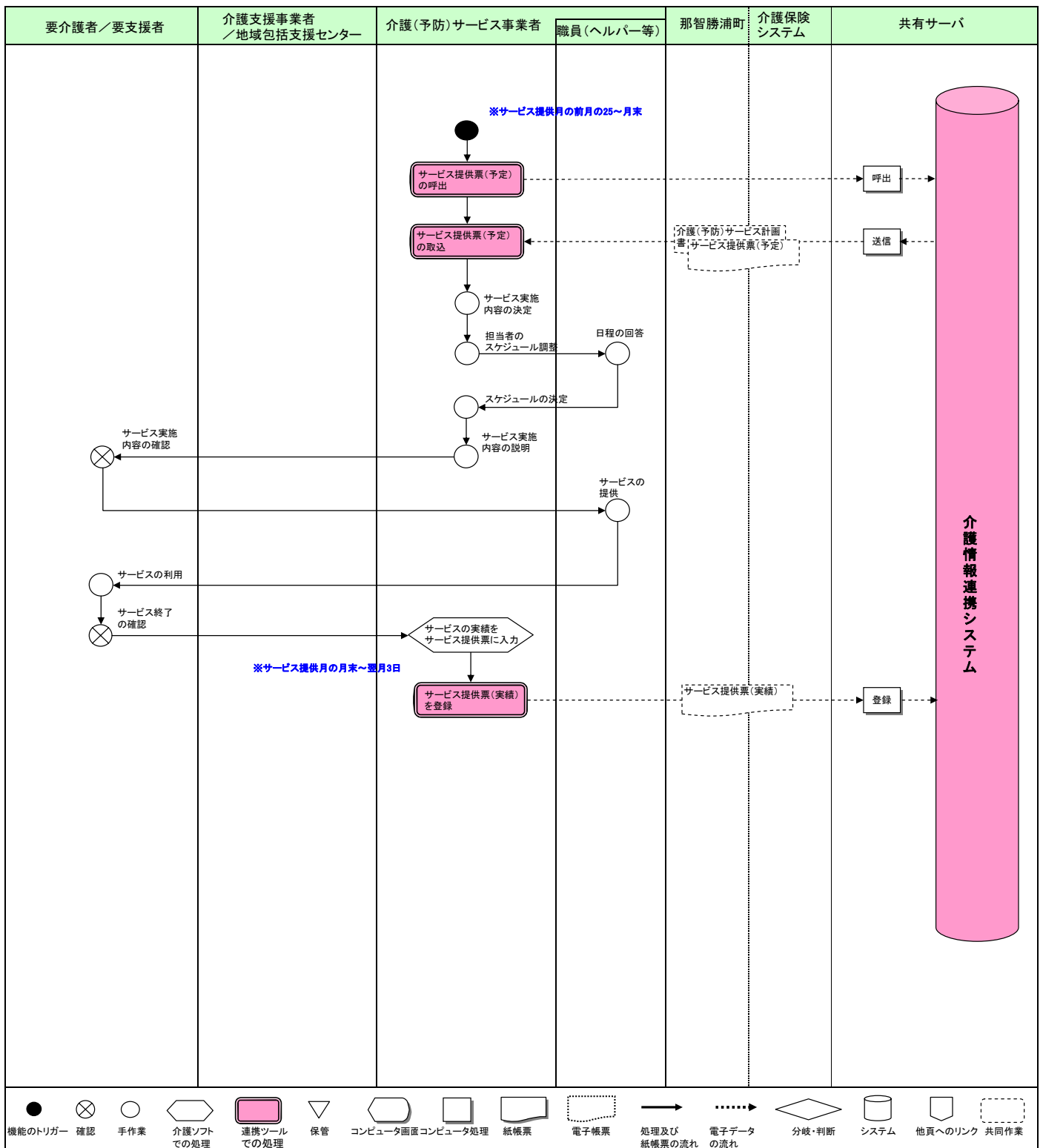

備考	
----	--

将来業務流れ図	業務名	サービス名	介護ネットワークサービス
	4. 給付管理票・請求書の提出		
区分	ToBe		

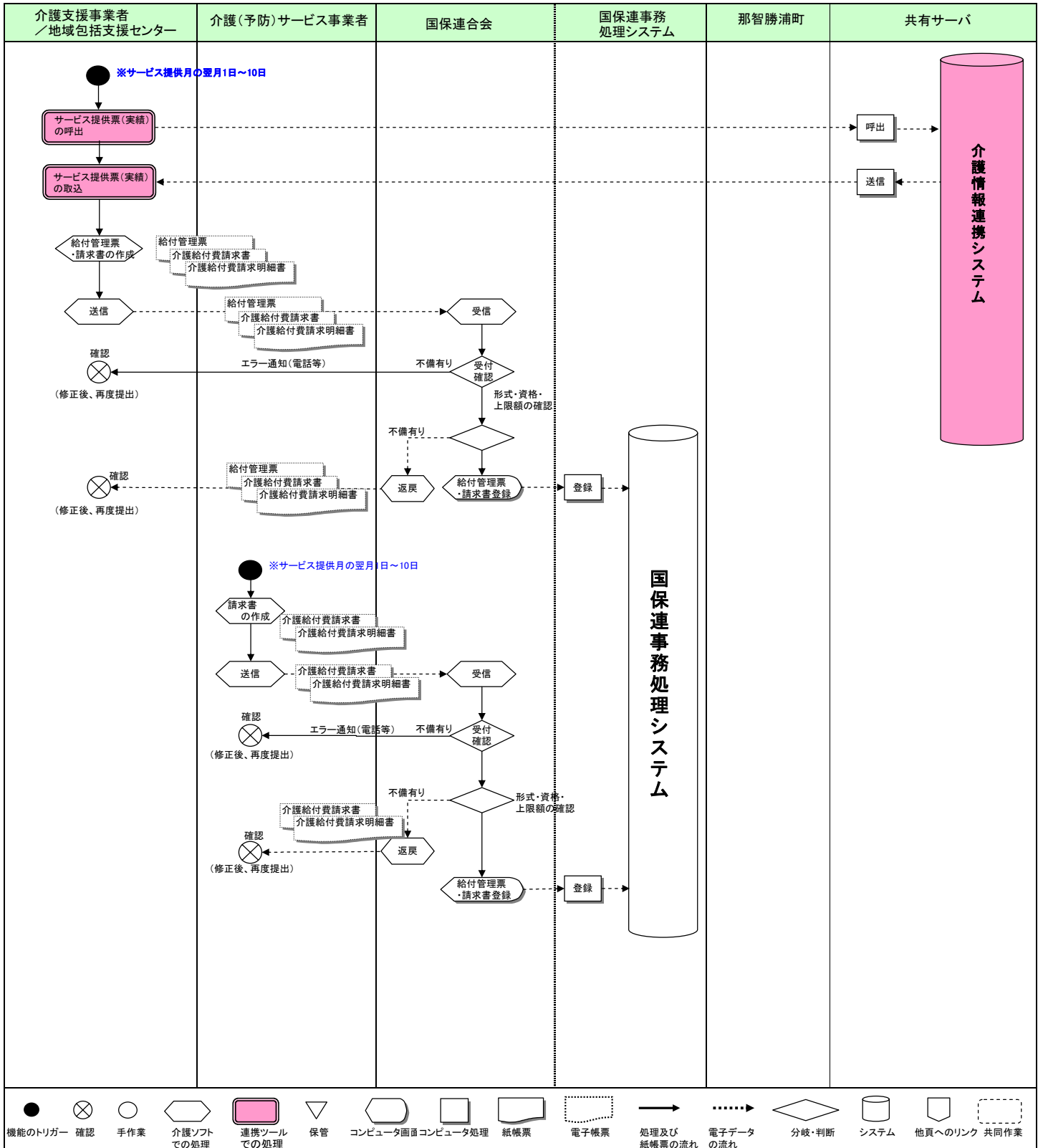

備考	
----	--

将来業務流れ図	業務名	サービス名	介護ネットワークサービス
	6. モニタリング業務(地域包括支援センター)		
区分	ToBe		

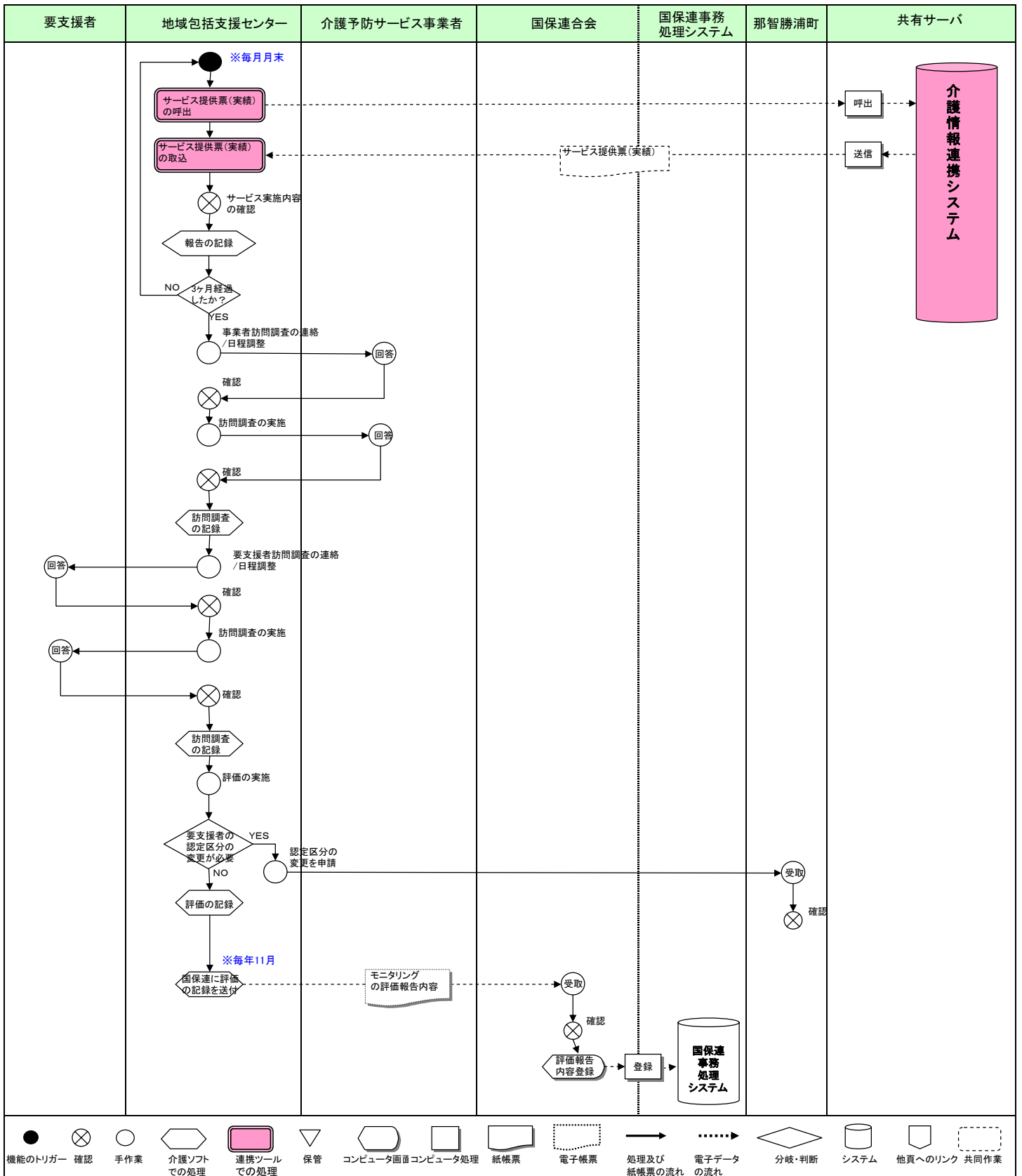

備考

将来業務流れ図	業務名		サービス名	介護ネットワークシステム
	9. モニタリング(サービス実績の通知)			
区分	ToBe			

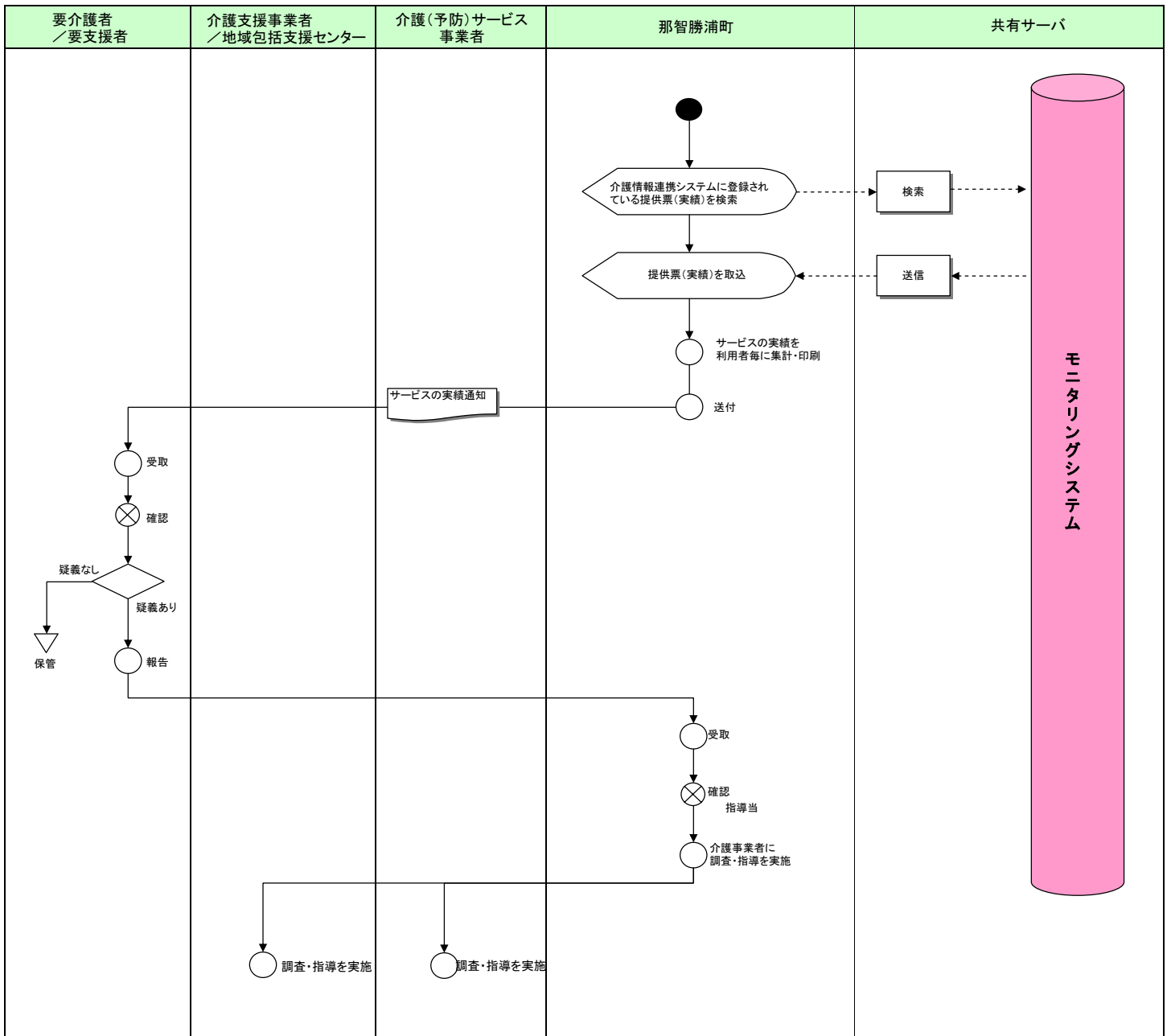

備考

将来業務流れ図	業務名	サービス名	介護ネットワークシステム
	9. モニタリング(参照・分析)		
区分	ToBe		

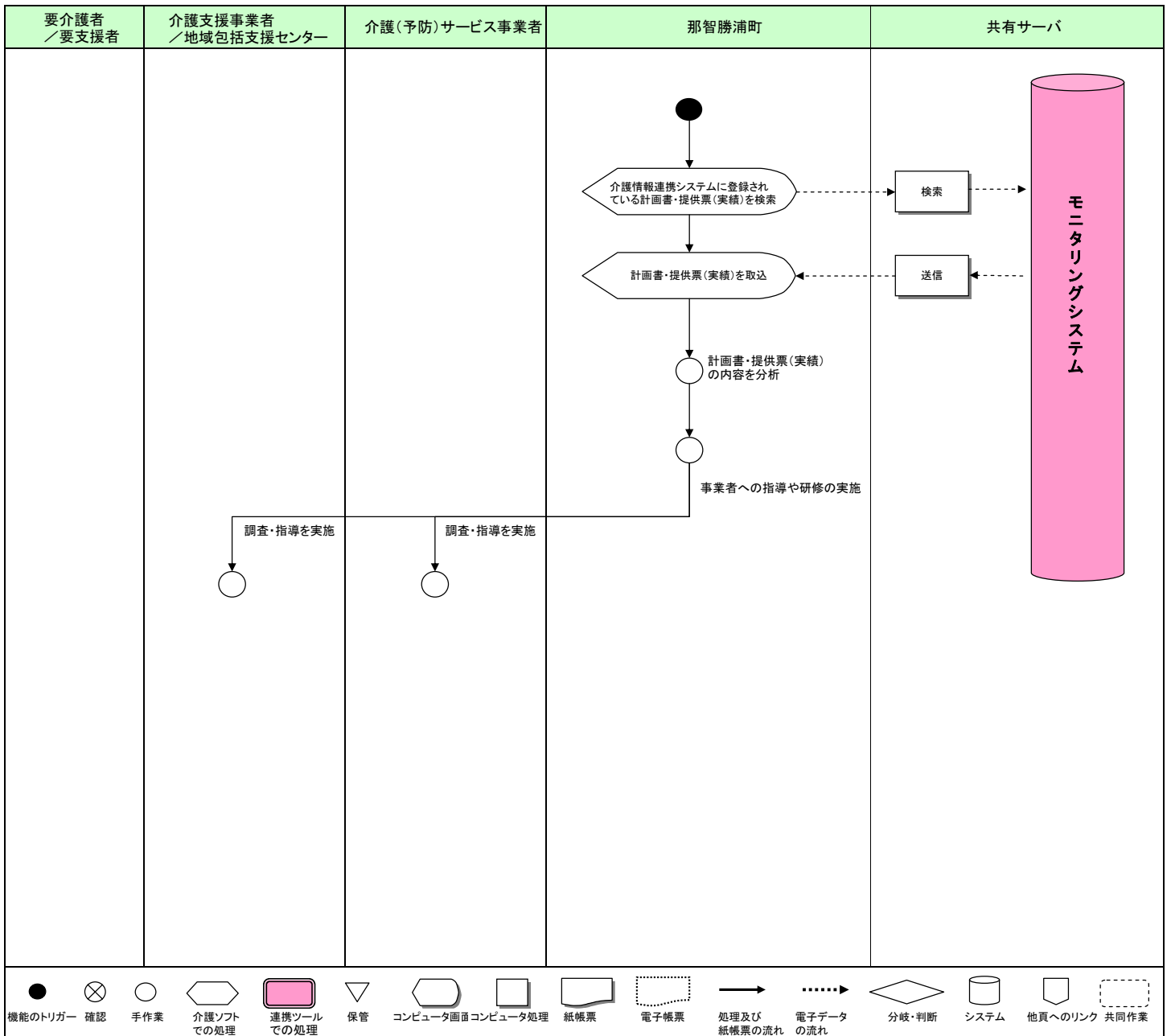

備考	
----	--

このページは空白です