

2_業務フロー_015滞納管理

BPMN凡例

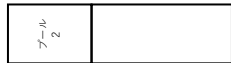

プールとレーン：
 プールの中に関係者とその活動内容が記載される。1組織が1つのプールとして示され、レーン1と2は当該組織内の部署や役割を示す。
 またプールは、プール2のように外部組織を表現する場合などには内部に何も記載しない状態で表現することもできる。



開始イベント：
 事務の開始を示し、必ず記載する必要がある。

タイマー開始イベント：
 期日の到来による事務の開始を示す。

終了イベント：
 事務の終了を示し、必ず記載する必要がある。

メッセージ開始イベント：
 他のプールからのメッセージを受け取ることで事務が開始することを示す。

メッセージ終了イベント：
 他のプールにメッセージを送って、事務が終了することを示す。

メッセージ送信中間イベント：
 業務フロー図の中間に配置され、他のプールにメッセージを送ってから、直ちに次の作業に移ることを示す。

メッセージ受信中間イベント：
 業務フロー図の中間に配置され、他のプールからのメッセージを受信するまで作業が待機されることを示す。

リンク・スルーイベント：
 単一の業務フローがページを跨ることを示す。

リンク・キャッチイベント：
 単一の業務フローがページを跨ることを示す。

シーケンスフロー：
 イベントやアクティビティ同士を接続する。

メッセージフロー：
 プールを跨いでメッセージのやり取りがあることを示す際に使用する。メッセージとは口頭や文書、メール等である。同一プール内では使用できない。



マニュアルタスク：
 人が手作業で行うタスクであることを示す。



ユーザータスク：
 人が情報システム等を使って行うタスクであることを示す。



関連/データ関連：
 データや注釈との関連があることを示す。データストア間の接続にはデータ関連を用いる。



並列ゲートウェイ：
 業務フローの分岐や結合（OR条件）で使われ、条件に基づいて判断が行われることを示す。本資料では分岐と統合の両方で使用し、分岐（流出）または結合（流入）する経路のうち、いずれか若しくは双方の経路に流れることを示す。



排他ゲートウェイ：
 業務フローの分岐や結合（XOR条件）で使われ、条件に基づいて判断が行われることを示す。本資料では分岐と統合の両方で使用し、分岐（流出）または結合（流入）する経路のうち、必ずいずれか一つの経路に流れることを示す。



イベントベースゲートウェイ：
 業務フローの分岐で使われ、その先には複数のタイマー中間イベントやメッセージ受信中間イベント、受信タスク等が接続される。接続されたイベントやタスクのうち、最初に発生したもののみが実施されることを示す。



データストア：
 業務フロー内において継続的に参照されたり更新されたりする、蓄積された情報群を示す。



データオブジェクト：
 アクティビティで必要とされるデータや作成されるデータを示す。

業務フロー	1.1.	滞納情報管理	収納情報連携
-------	------	--------	--------

住民等	
-----	--

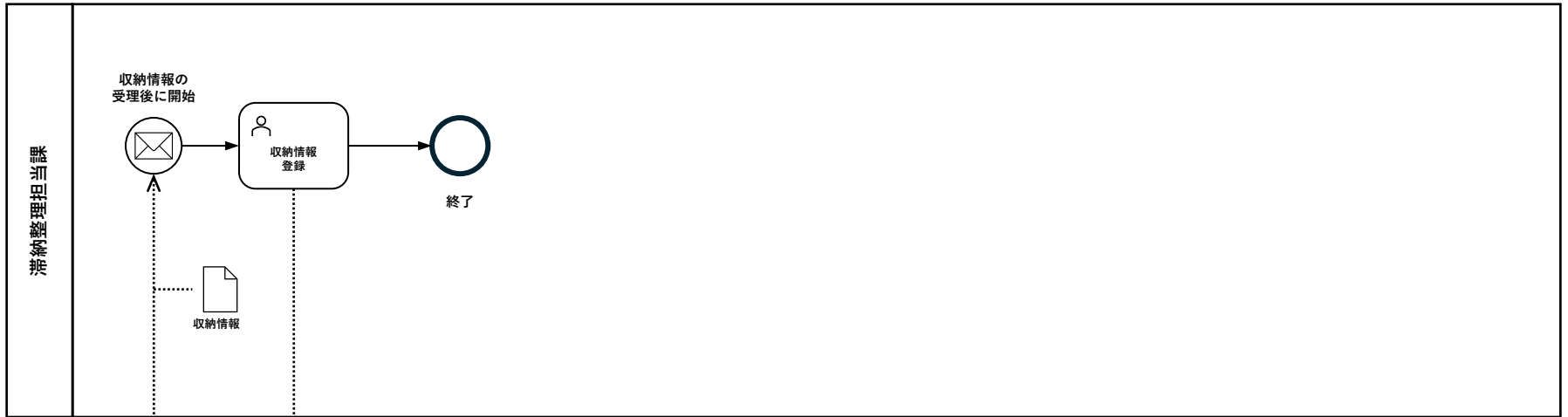

【コメント】該当する機能要件
 ① 1.1.1 滞納者情報取込

業務フロー	1.2.	滞納情報管理	担当者情報一括登録
-------	------	--------	-----------

住民等	
-----	--

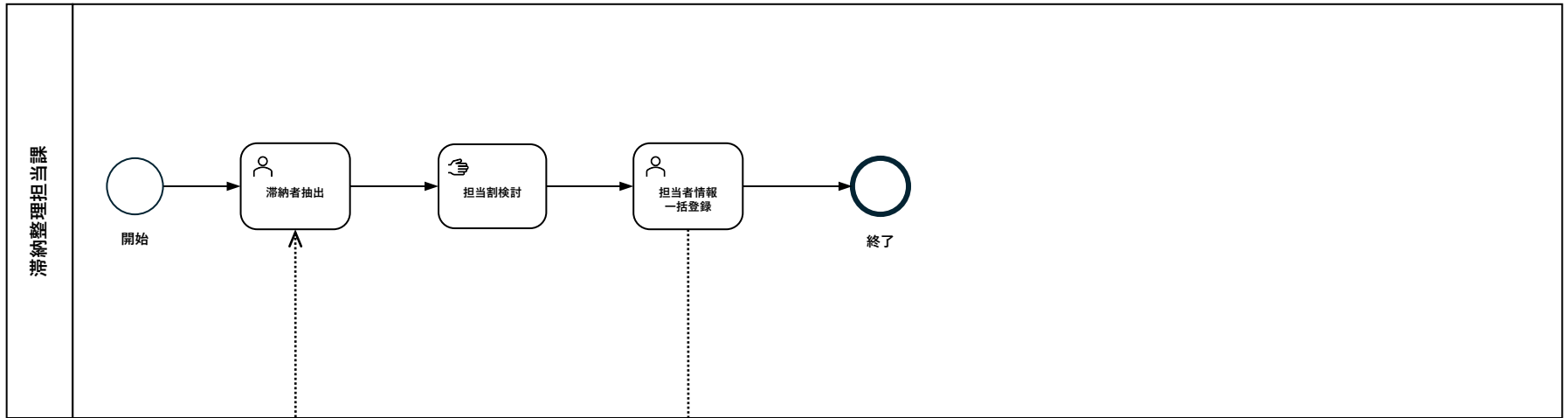

【コメント】該当する機能要件
 ① 2.1.7～2.1.8 滞納者抽出
 ② 2.1.17～2.1.18 担当者設定

業務フロー	1.3.	滞納情報管理	担当者情報登録
-------	------	--------	---------

住民等	
-----	--

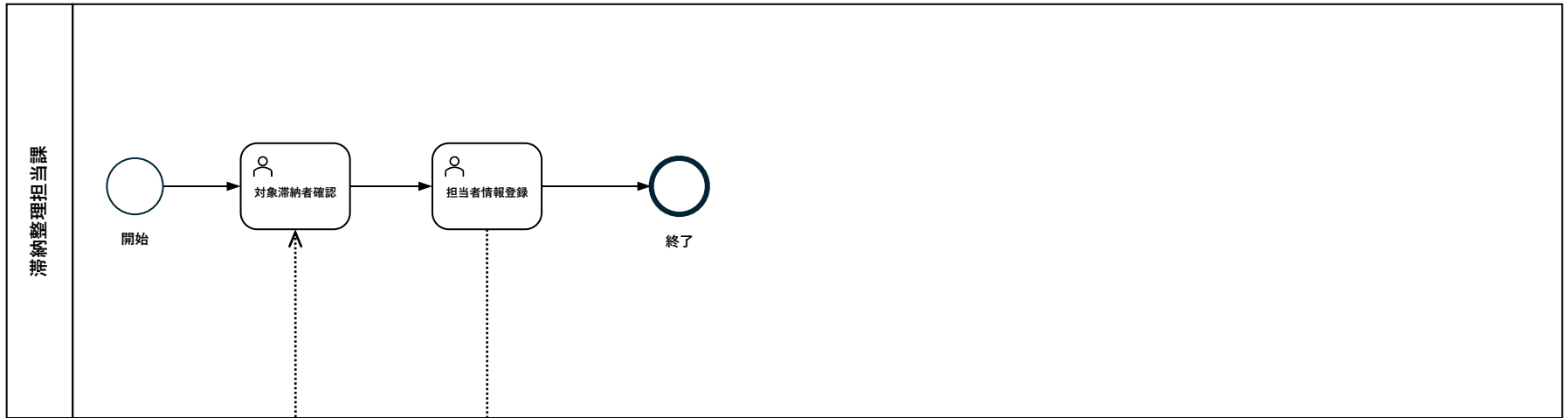

①

②

【コメント】 該当する機能要件
 ① 2.1.7～2.1.8 滞納者抽出
 ② 2.1.17～2.1.18 担当者設定

業務フロー	2.2.	差押・交付要求	差押(不動産)
-------	------	---------	---------

住民等	滞納者 権利者
-----	---------

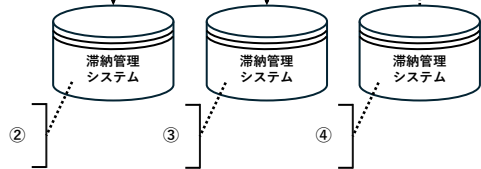
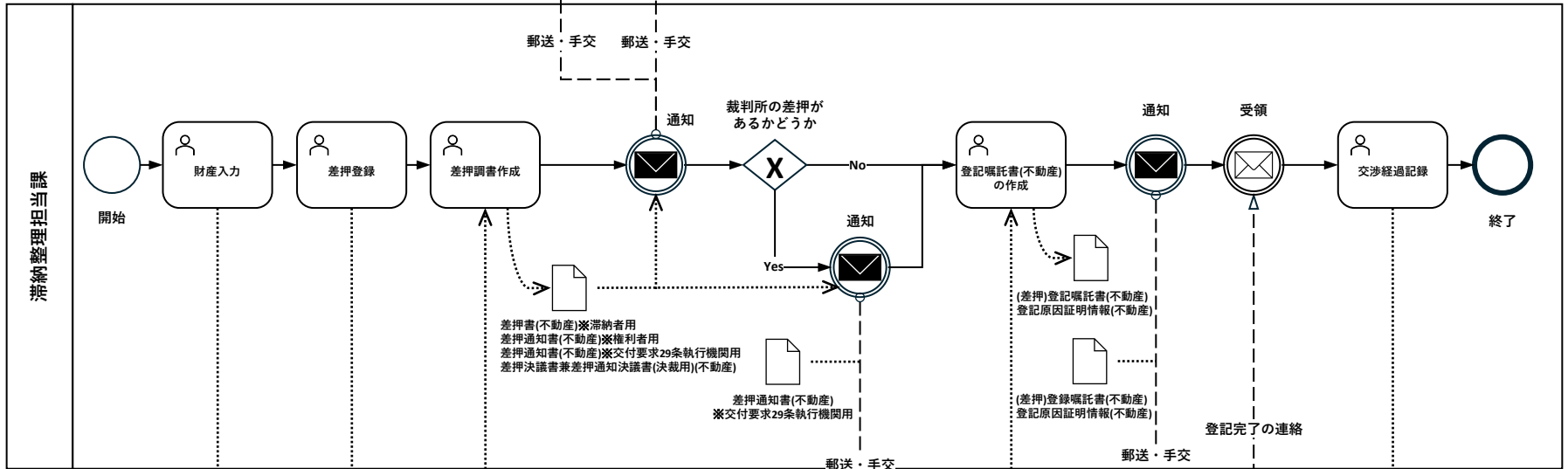

- 【コメント】該当する機能要件
- ① 2.3.1 交渉経過管理
 - ② 2.8.1 財産・権利者情報管理
 - ③ 2.8.2 滞納処分管理
 - ④ 2.8.9 滞納処分の処分調書等作成

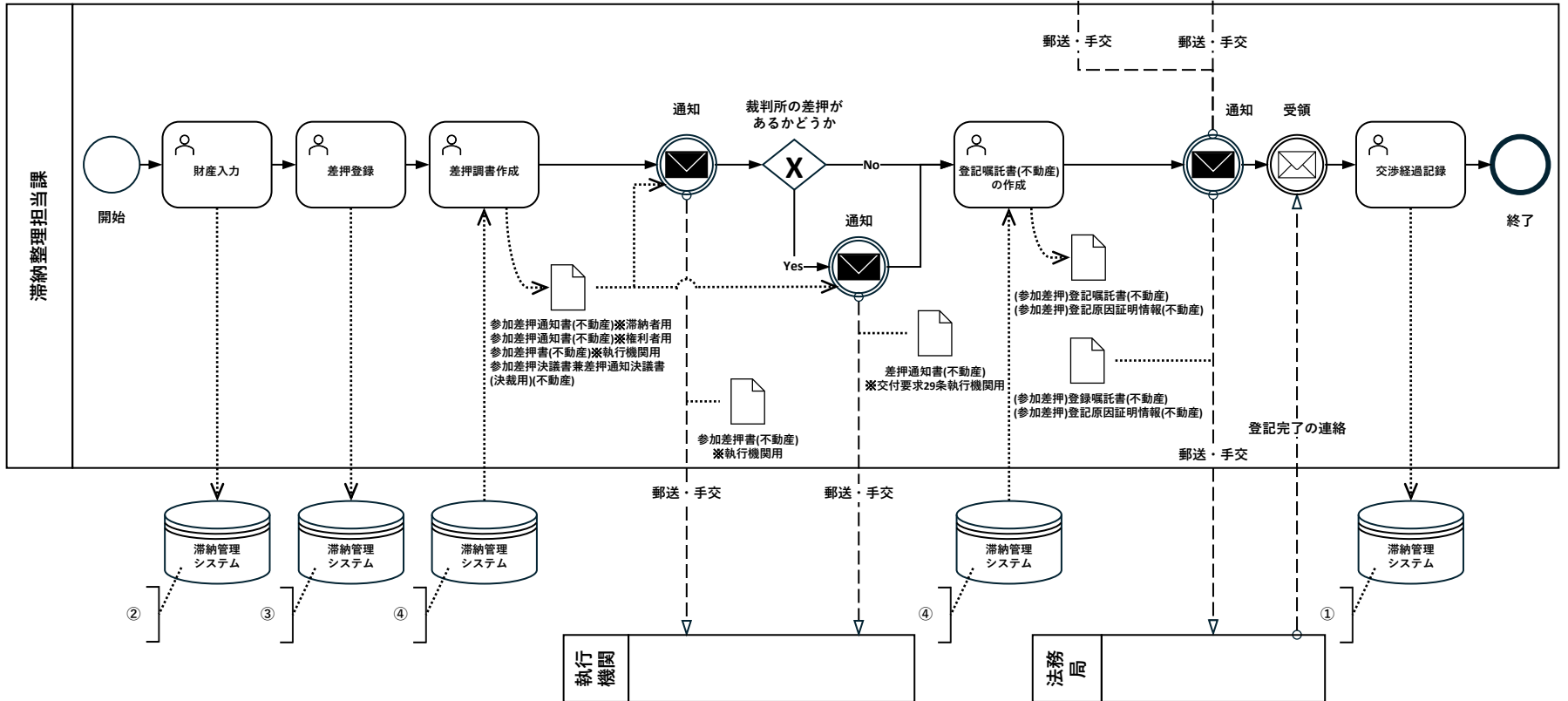

【コメント】該当する機能要件

- ①
- 2.3.1 交渉経過管理
- ②
- 2.8.1 財産・権利者情報管理
- ③
- 2.8.2 滞納処分管理
- ④
- 2.8.9 滞納処分の処分調書等作成

業務フロー	2.4.	差押・交付要求	差押(無体財産)
-------	------	---------	----------

住民等	滞納者	第三債務者
-----	-----	-------

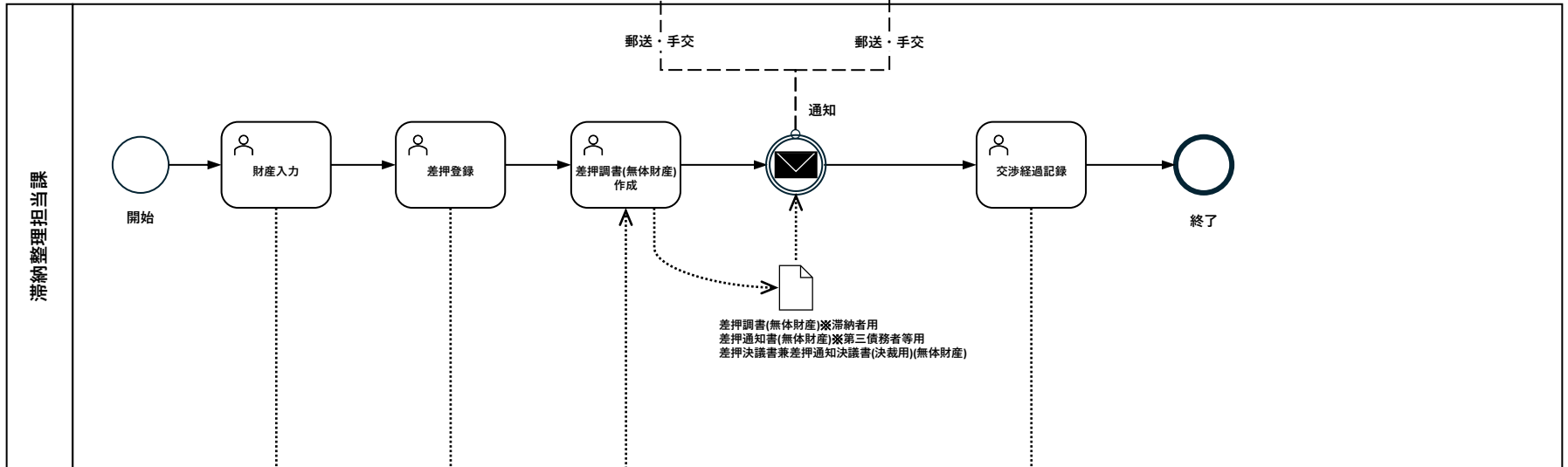

【コメント】 該当する機能要件

- ① 2.3.1 交渉経過管理
- ② 2.8.1 財産・権利者情報管理
- ③ 2.8.2 滞納処分管理
- ④ 2.8.9 滞納処分の処分調書等作成

業務フロー	2.5.	差押・交付要求	差押(債権)
-------	------	---------	--------

住民等	第三債務者	権利者	滞納者
-----	-------	-----	-----

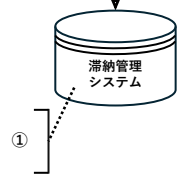
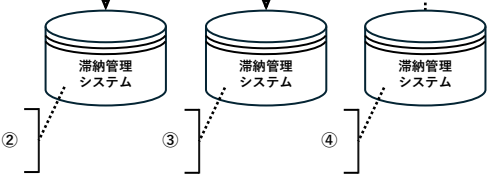
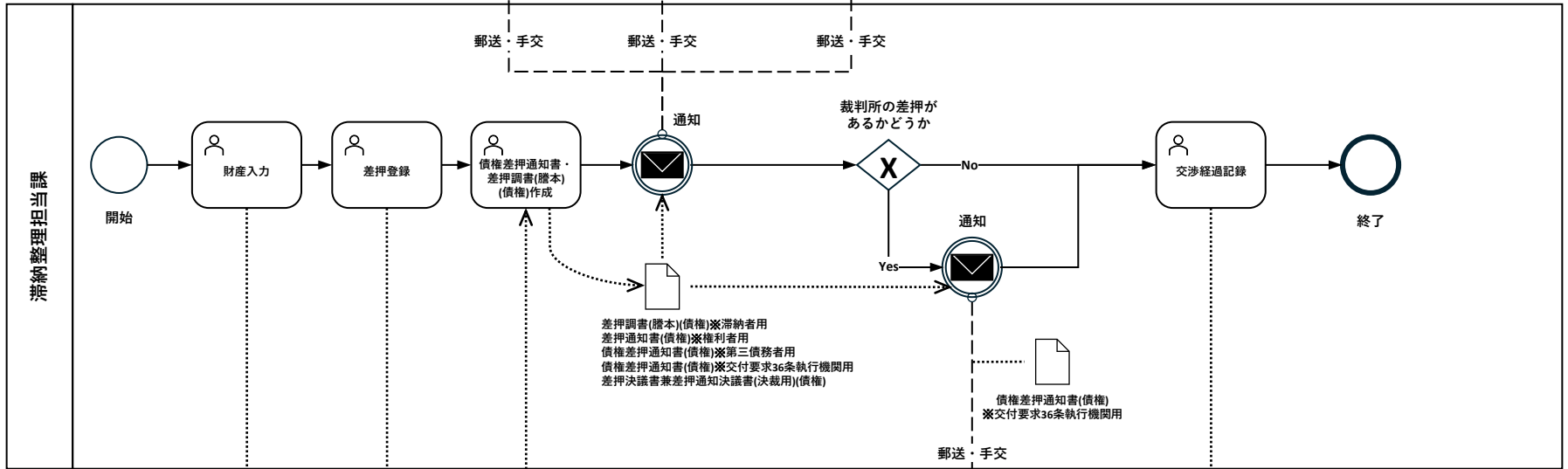

- 【コメント】 該当する機能要件
- ① 2.3.1 交渉経過管理
 - ② 2.8.1 財産・権利者情報管理
 - ③ 2.8.2 滞納処分管理
 - ④ 2.8.9 滞納処分の処分調書等作成

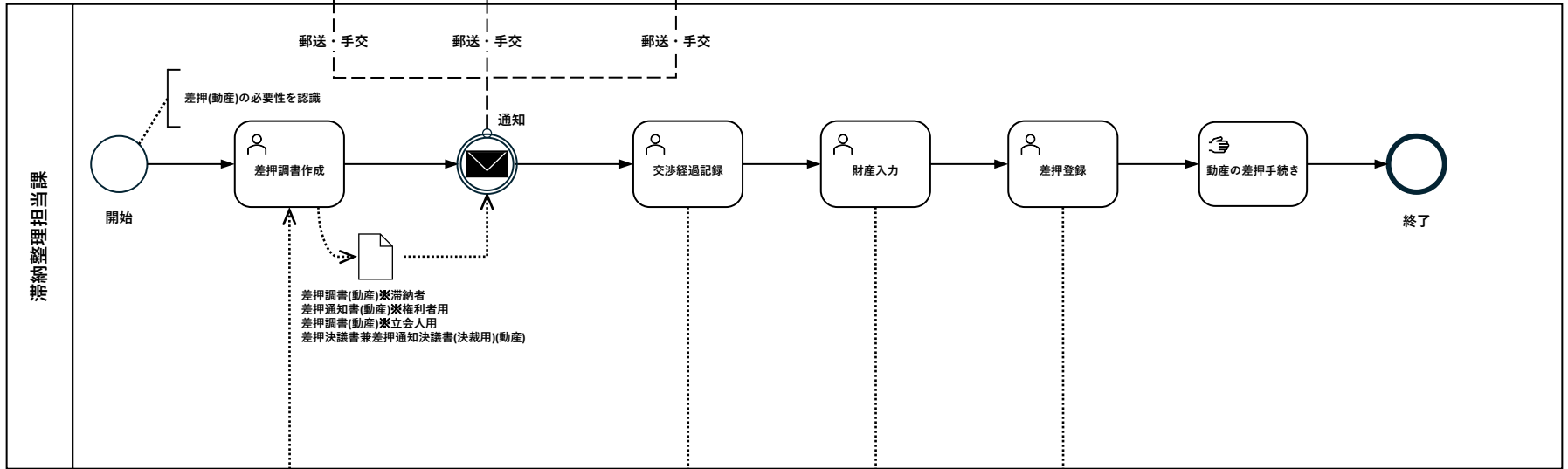
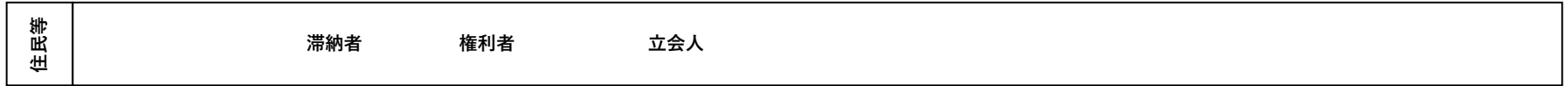

差押調査(動産)※滞納者用

差押調査(動産)※権利者用

差押調査(動産)※立会人用

郵送・手交

通知

郵送・手交

郵送・手交

差押(動産)の必要性を認識

差押調査(動産)※滞納者
 差押調査(動産)※権利者用
 差押調査(動産)※立会人用
 差押決議書兼差押通知決議書(決裁用)(動産)

滞納整理担当課

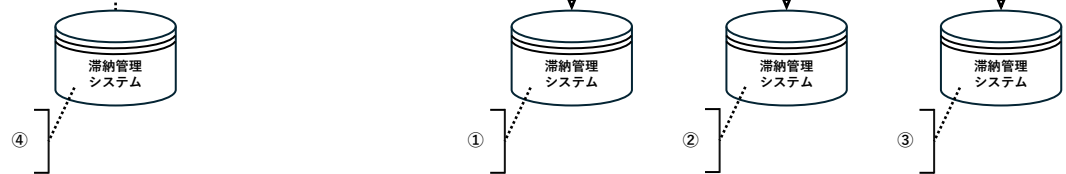

【コメント】該当する機能要件

- ① 2.3.1 交渉経過管理
- ② 2.8.1 財産・権利者情報管理
- ③ 2.8.2 滞納処分管理
- ④ 2.8.9 滞納処分の処分調査等作成

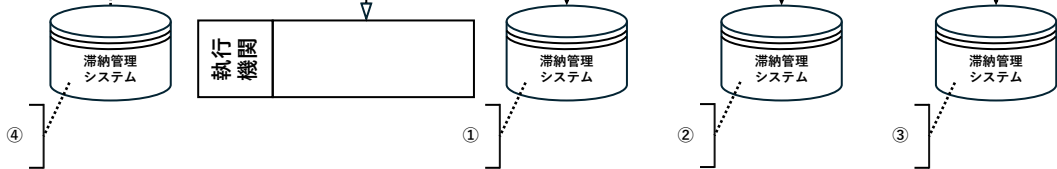
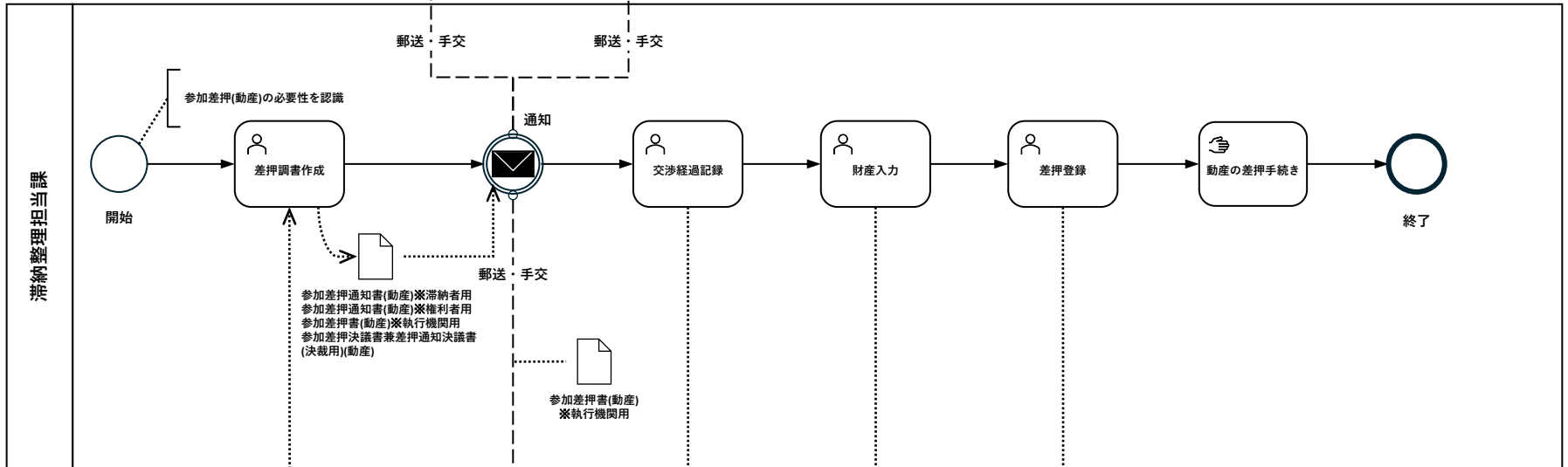
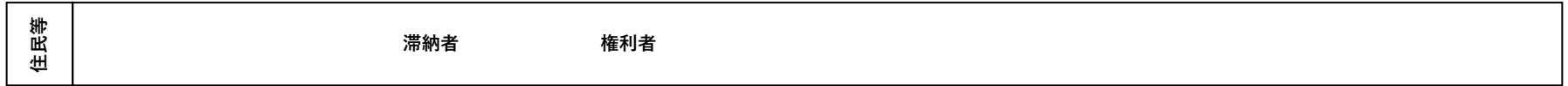

【コメント】該当する機能要件

- ① 2.3.1 交渉経過管理
- ② 2.8.1 財産・権利者情報管理
- ③ 2.8.2 滞納処分管理
- ④ 2.8.9 滞納処分の処分調査等作成

業務フロー	2.8.	差押・交付要求	差押(自動車)
-------	------	---------	---------

住民等	滞納者	権利者
-----	-----	-----

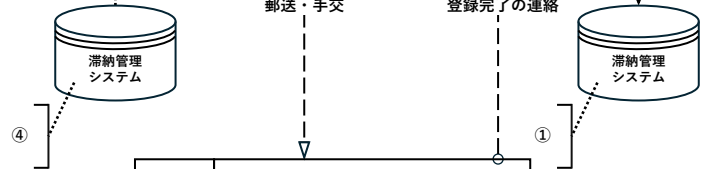
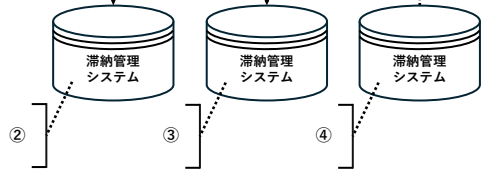
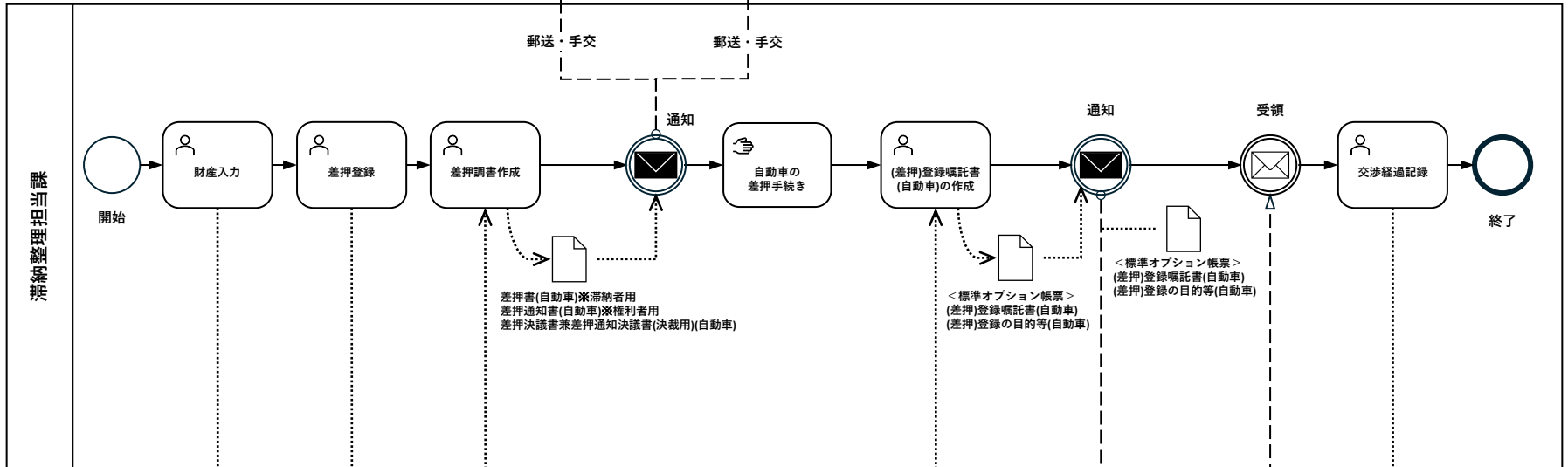

- 【コメント】該当する機能要件
- ① 2.3.1 交渉経過管理
 - ② 2.8.1 財産・権利者情報管理
 - ③ 2.8.2 滞納処分管理
 - ④ 2.8.9 滞納処分の処分調書等作成

業務フロー	2.9.	差押・交付要求	参加差押(自動車)
-------	------	---------	-----------

住民等	滞納者	権利者
-----	-----	-----

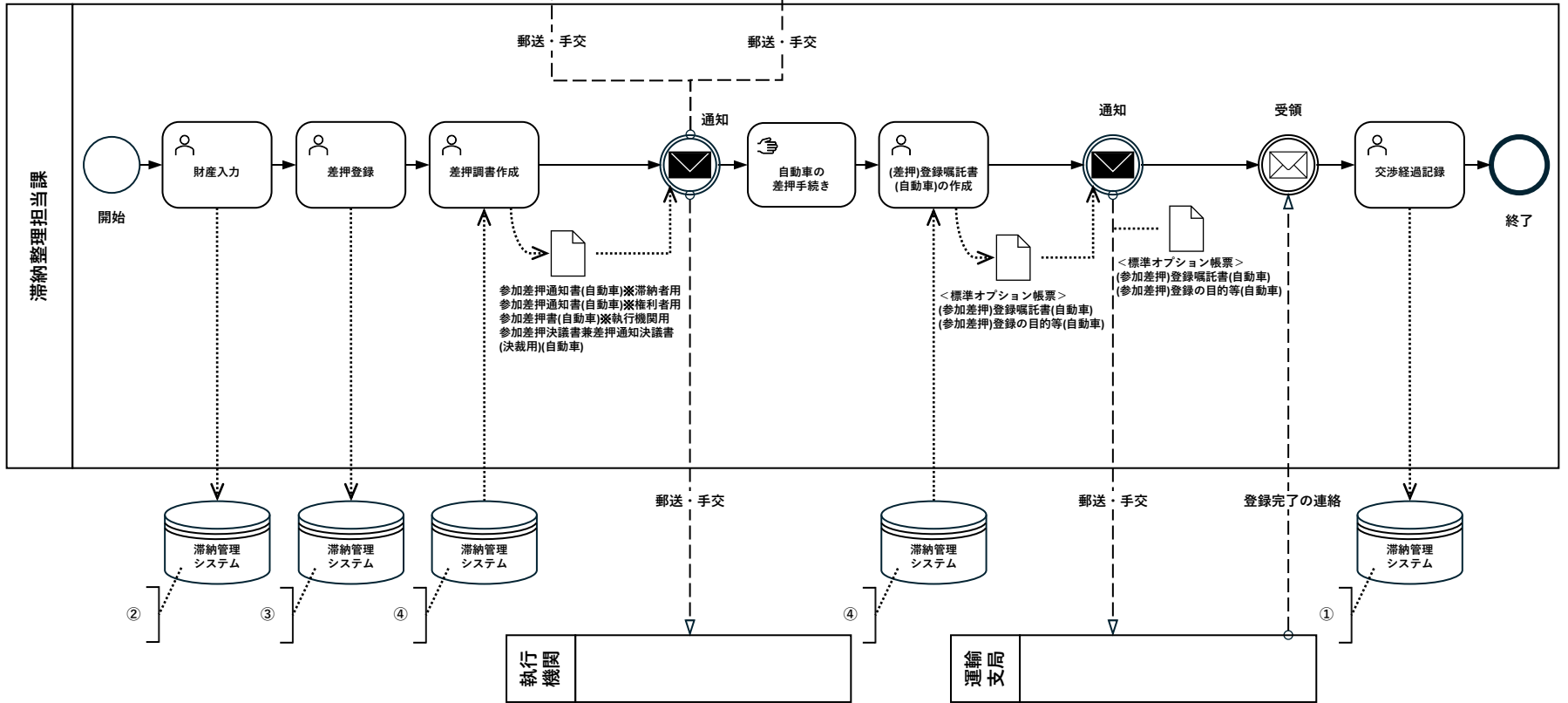

【コメント】該当する機能要件

- ① 2.3.1 交渉経過管理
- ② 2.8.1 財産・権利者情報管理
- ③ 2.8.2 滞納処分管理
- ④ 2.8.9 滞納処分の処分調査等作成

業務フロー	2.10.	差押・交付要求	差押(振替社債)
-------	-------	---------	----------

住民等	滞納者
-----	-----

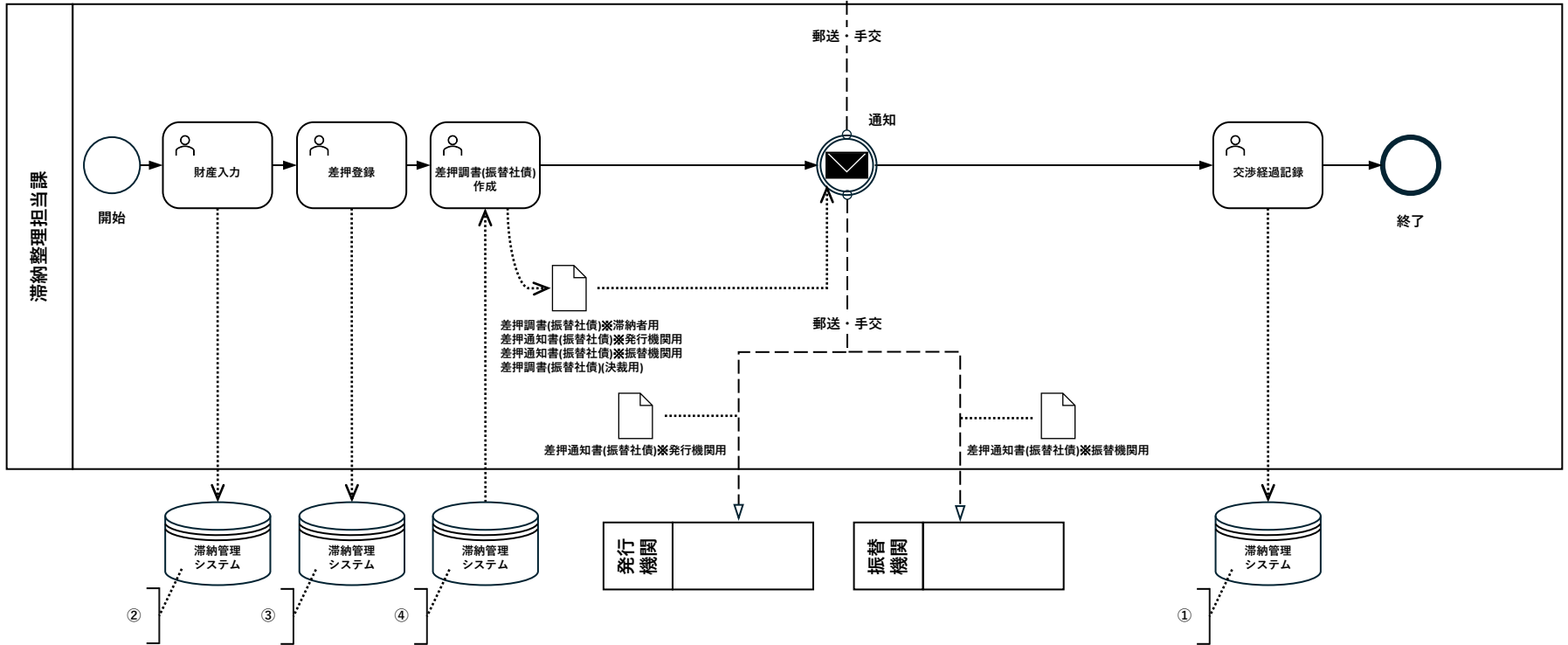

【コメント】該当する機能要件

- ① 2.3.1 交渉経過管理
- ② 2.8.1 財産・権利者情報管理
- ③ 2.8.2 滞納処分管理
- ④ 2.8.9 滞納処分の処分調書等作成

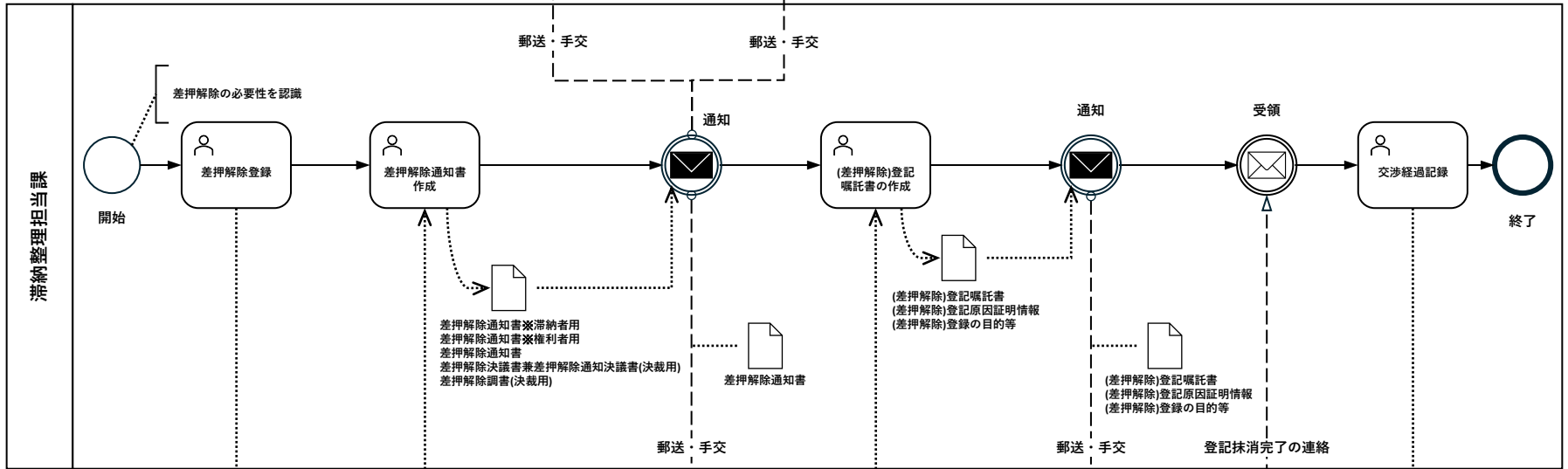
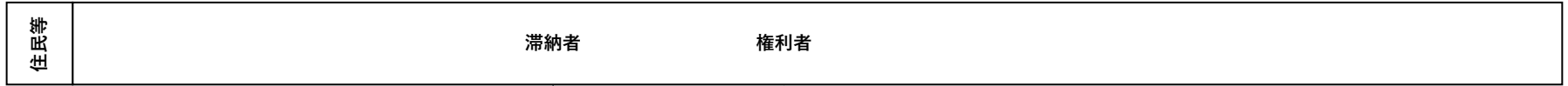

執行機関

処分財産の管理者

【コメント】 該当する機能要件

- ① 2.3.1 交渉経過管理
- ② 2.8.2 滞納処分管理
- ③ 2.8.9 滞納処分の処分調書等作成

業務フロー	2.12.	差押・交付要求	差押の解除(登記が不要な財産)
-------	-------	---------	-----------------

住民等	滞納者	権利者
-----	-----	-----

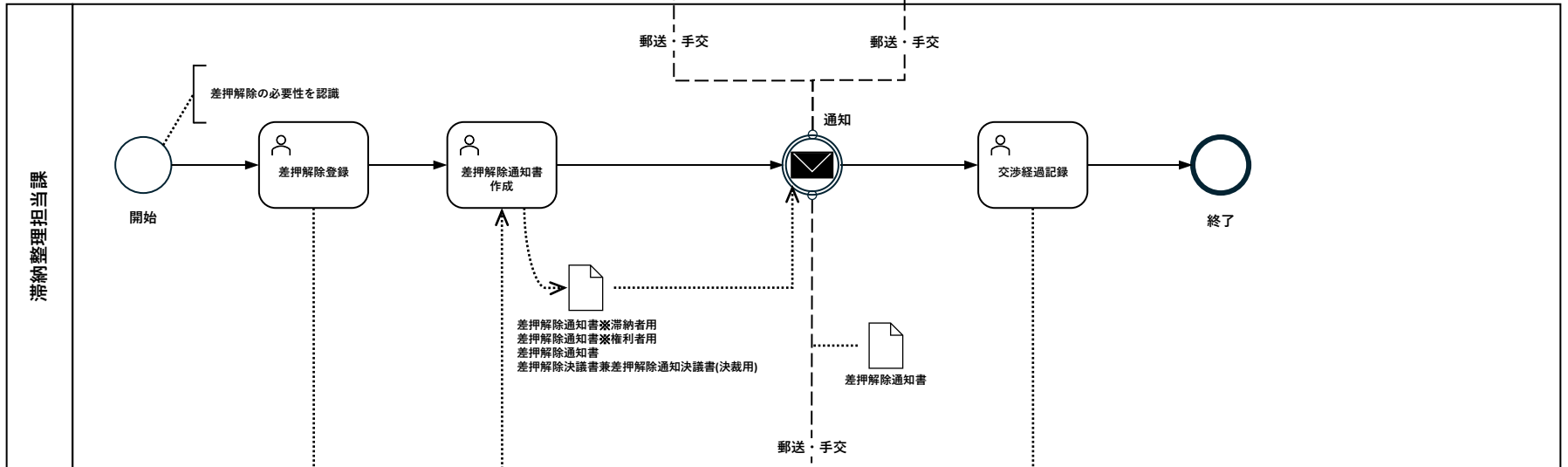

【コメント】 該当する機能要件

- ① 2.3.1 交渉経過管理
- ② 2.8.2 滞納処分管理
- ③ 2.8.9 滞納処分の処分調書等作成

業務フロー	2.14.	差押・交付要求	参加差押の解除(登記が不要な財産)
-------	-------	---------	-------------------

住民等	滞納者	権利者
-----	-----	-----

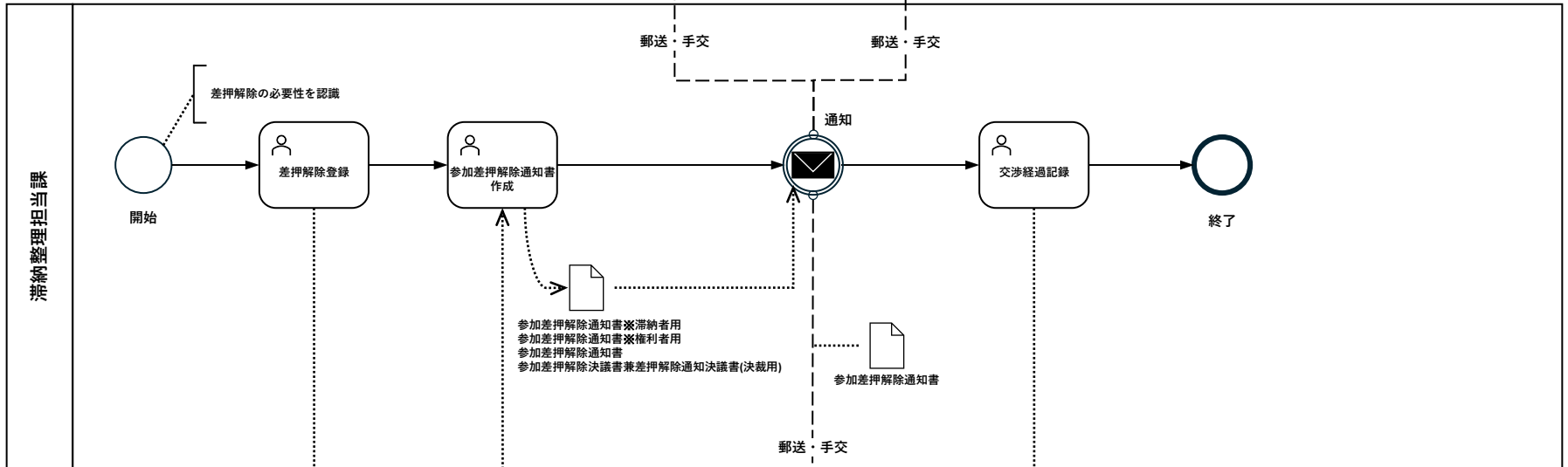

【コメント】 該当する機能要件

- ① 2.3.1 交渉経過管理
- ② 2.8.2 滞納処分管理
- ③ 2.8.9 滞納処分の処分調書等作成

業務フロー	2.15.	差押・交付要求	交付要求
-------	-------	---------	------

住民等	滞納者	権利者
-----	-----	-----

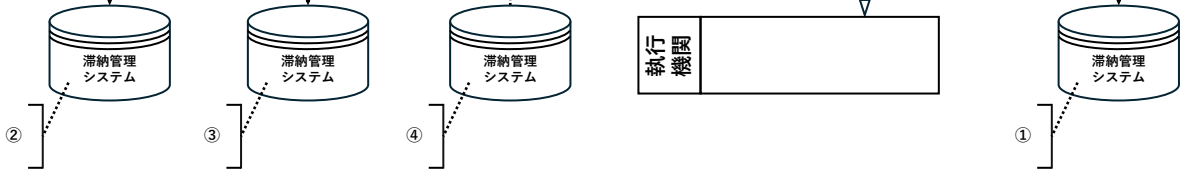
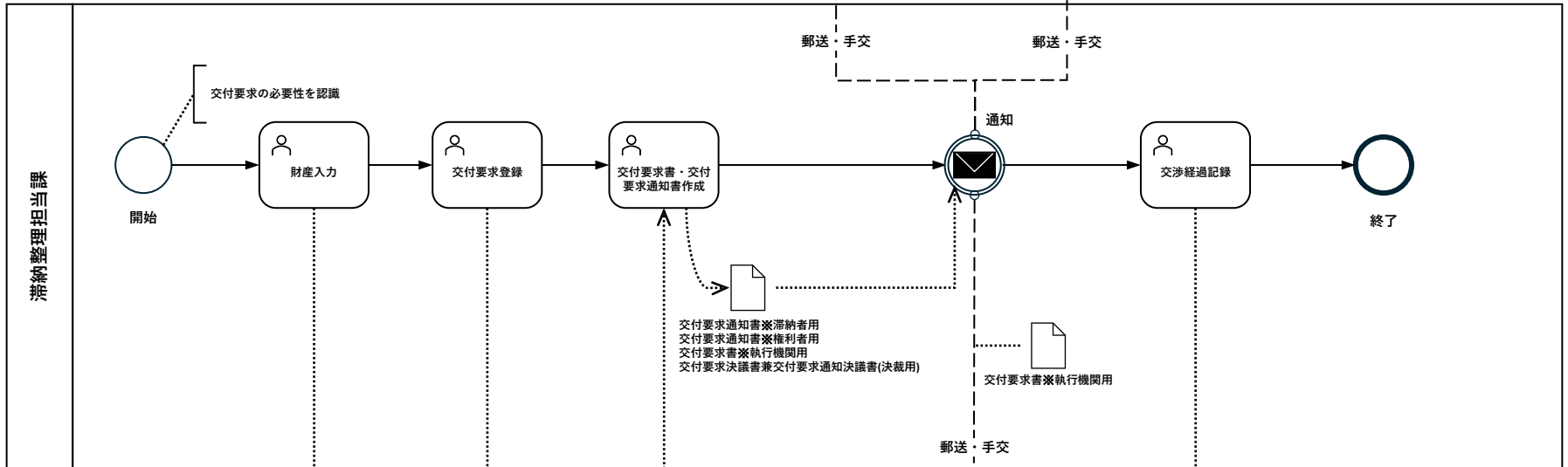

【コメント】該当する機能要件

- ① 2.3.1 交渉経過管理
- ② 2.8.1 財産・権利者情報管理
- ③ 2.8.5 滞納処分管理
- ④ 2.8.9 滞納処分の処分調査等作成

業務フロー	2.16.	差押・交付要求	交付要求の解除
-------	-------	---------	---------

住民等	滞納者	権利者
-----	-----	-----

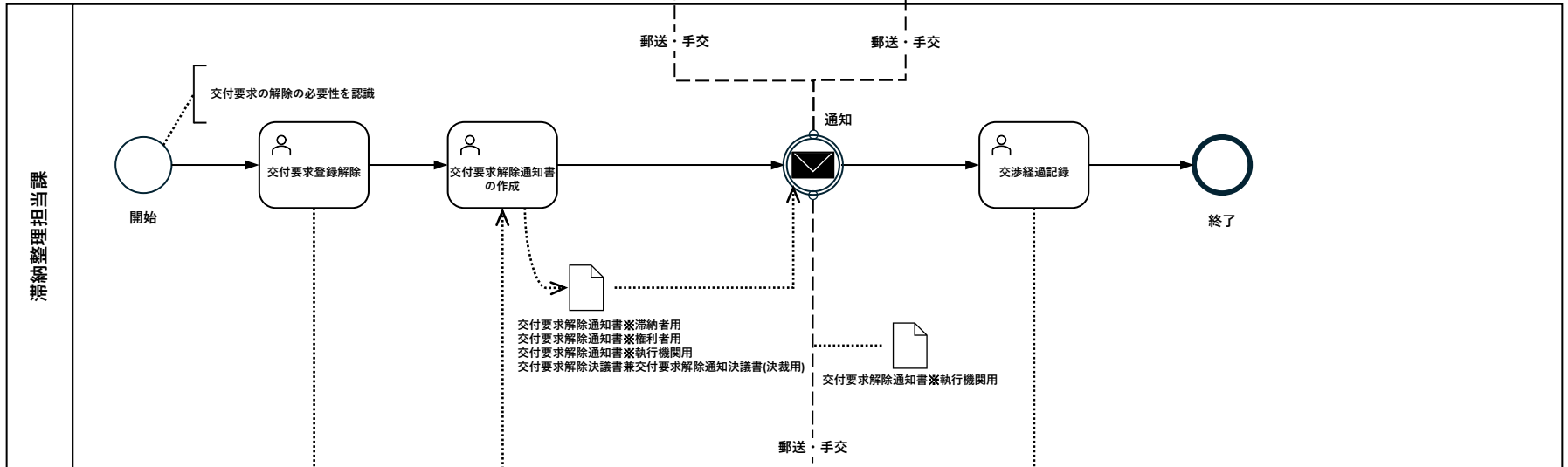

【コメント】 該当する機能要件

- ① 2.3.1 交渉経過管理
- ② 2.8.5 滞納処分管理
- ③ 2.8.9 滞納処分の処分調書等作成

業務フロー	2.18.	差押・交付要求	交付要求(破産)の解除
-------	-------	---------	-------------

住民等	
-----	--

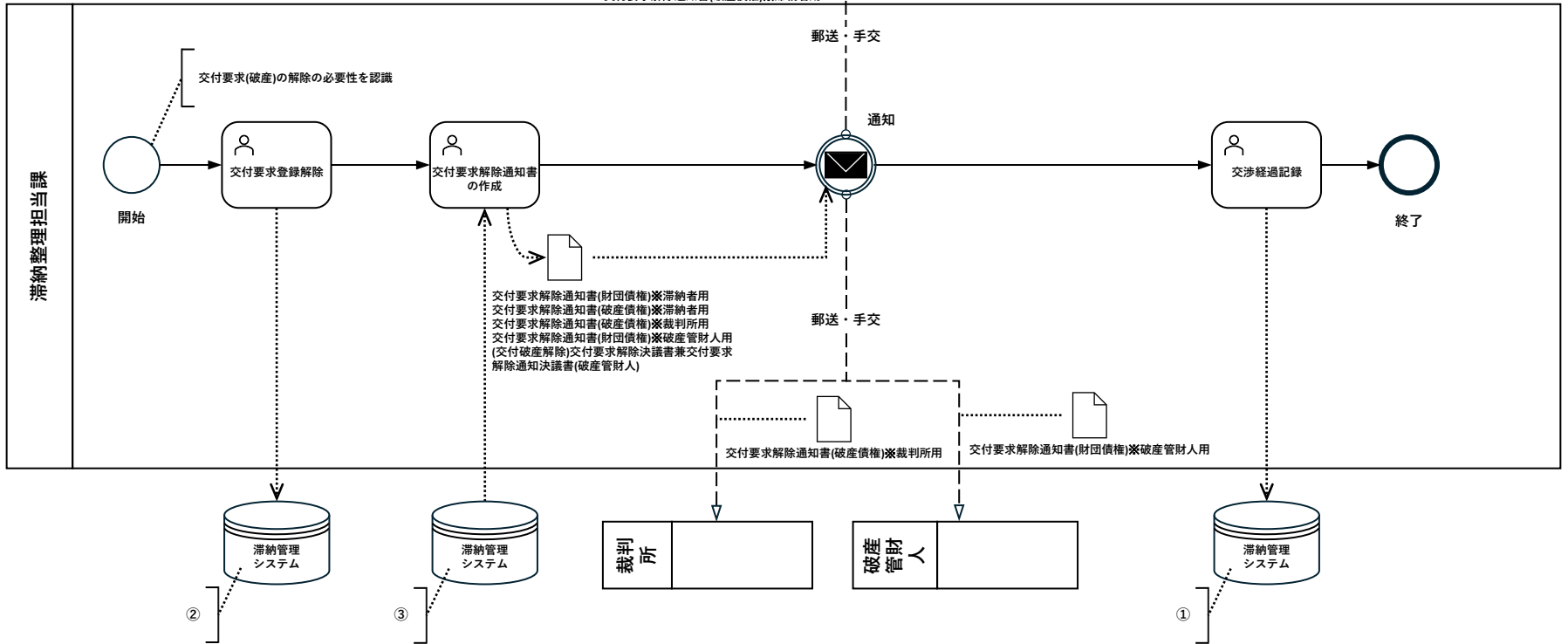

【コメント】該当する機能要件

- ① 2.3.1 交渉経過管理
- ② 2.8.5～2.8.6 滞納処分管理
- ③ 2.8.9 滞納処分の処分調査等作成

業務フロー	2.19.	差押・交付要求	債権の取立
-------	-------	---------	-------

住民等	第三債務者
-----	-------

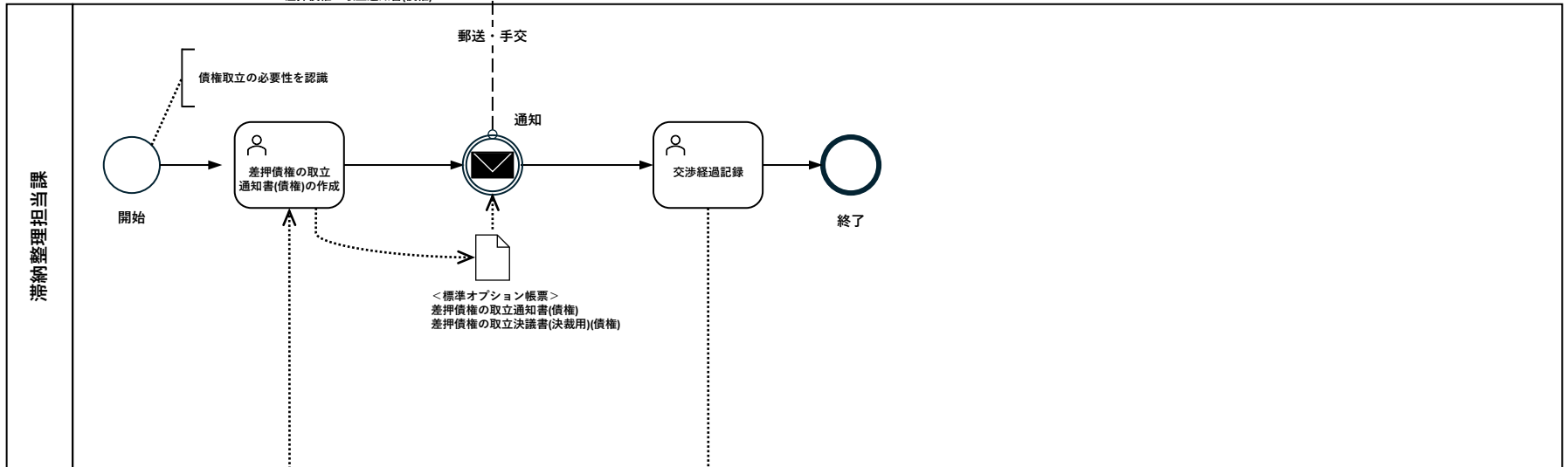

【コメント】該当する機能要件

- ① 2.3.1 交渉経過管理
- ② 2.8.9 滞納処分の処分調書等作成

業務フロー	2.20.	差押・交付要求	債権現在額申立
-------	-------	---------	---------

住民等	
-----	--

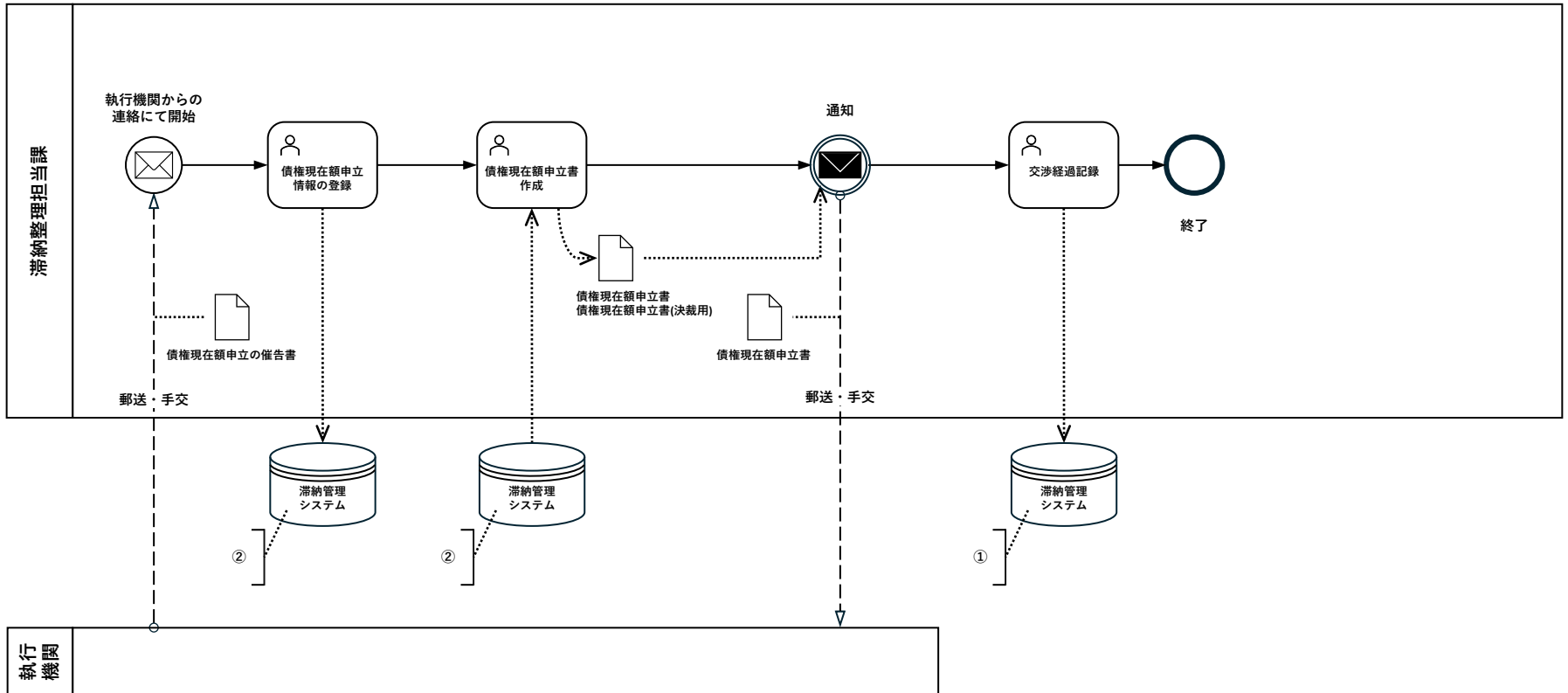

【コメント】該当する機能要件
 ① 2.3.1 交渉経過管理
 ② 2.8.13 配当計算書作成・管理

業務フロー	2.21.	差押・交付要求	検索
-------	-------	---------	----

住民等		立会人	滞納者
-----	--	-----	-----

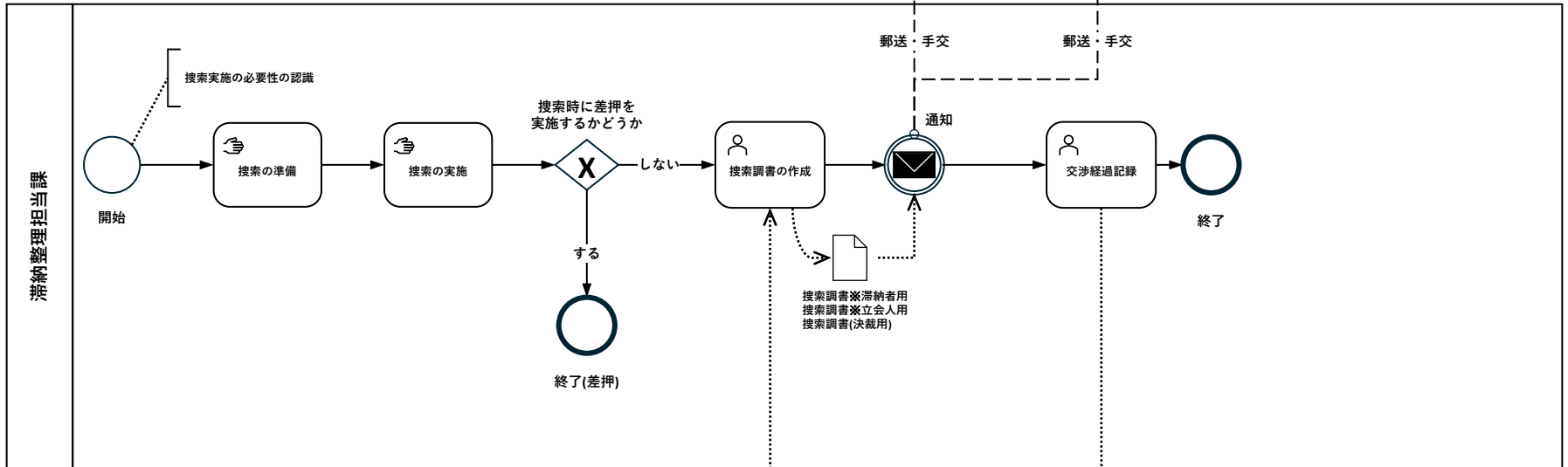

【コメント】 該当する機能要件
 ①
 2.3.1 交渉経過管理
 ②
 2.8.15 検索

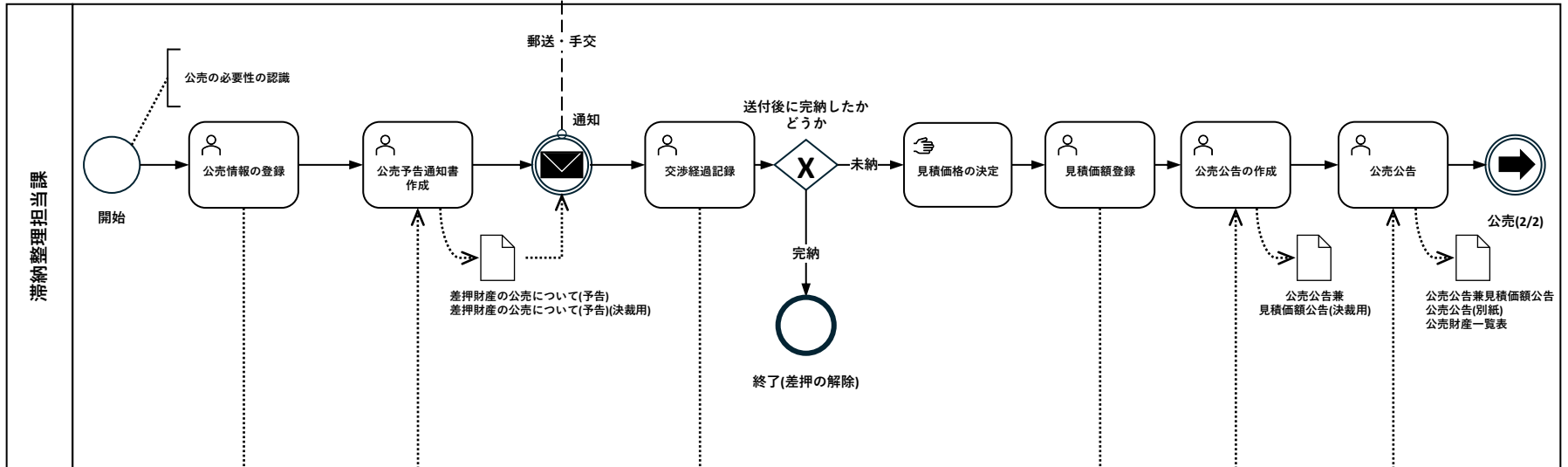

滞納整理担当課



【コメント】 該当する機能要件
 ① 2.3.1 交渉経過管理
 ② 2.9.1 公売

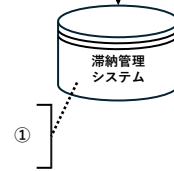
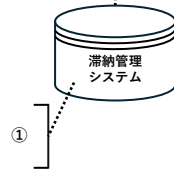
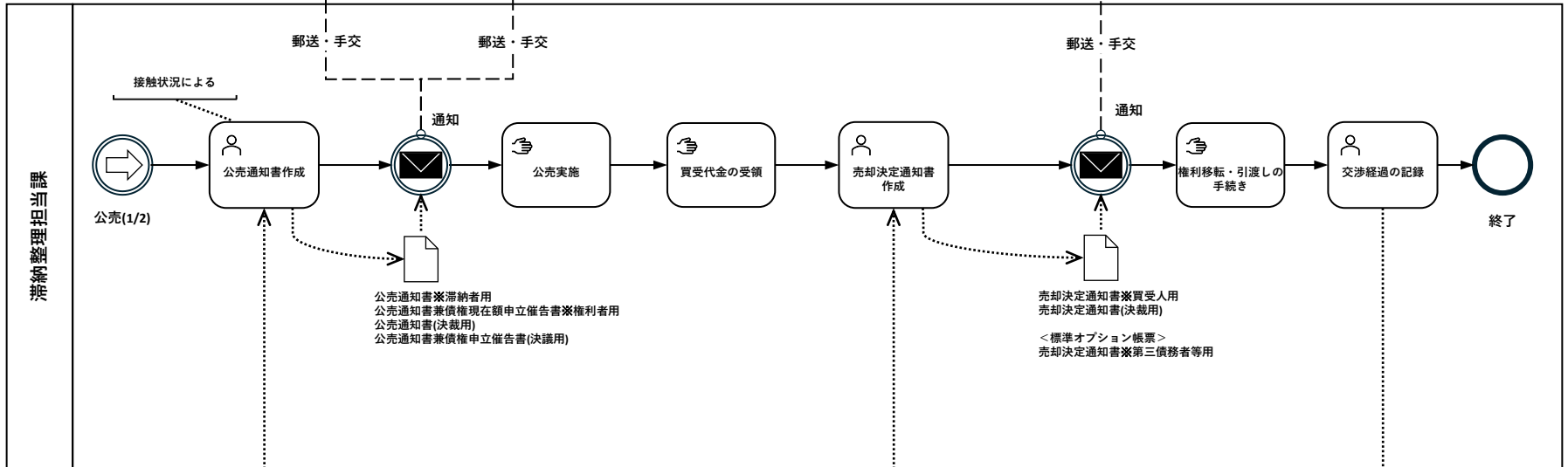

【コメント】 該当する機能要件

- ① 2.3.1 交渉経過管理
- ② 2.9.1 公売

業務フロー	4.1.	減免・猶予・停止	延滞金減免
-------	------	----------	-------

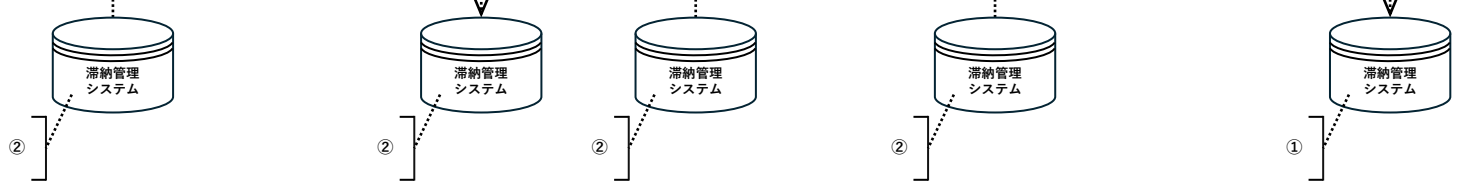
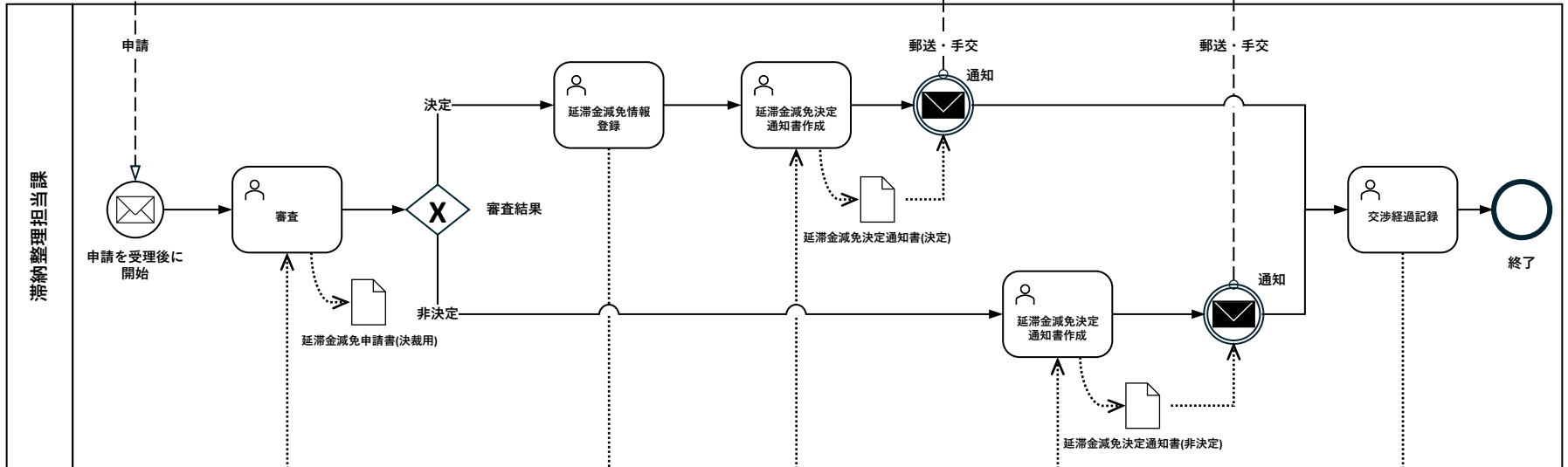

【コメント】該当する機能要件
 ① 2.3.1 交渉経過管理
 ② 4.1.3 延滞金減免
 ※延滞金減免決定通知書は通知書本文にて決定・非決定を使い分けることを想定している。

業務フロー	4.2.	減免・猶予・停止	徴収猶予
-------	------	----------	------

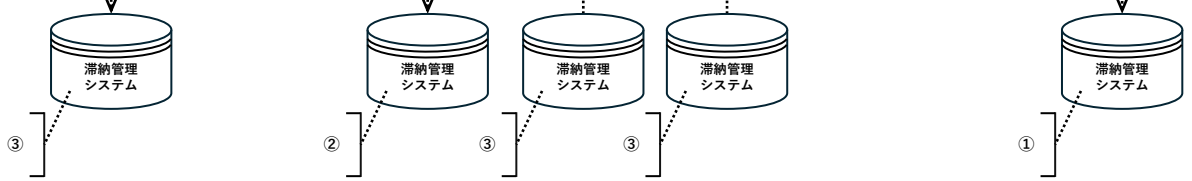
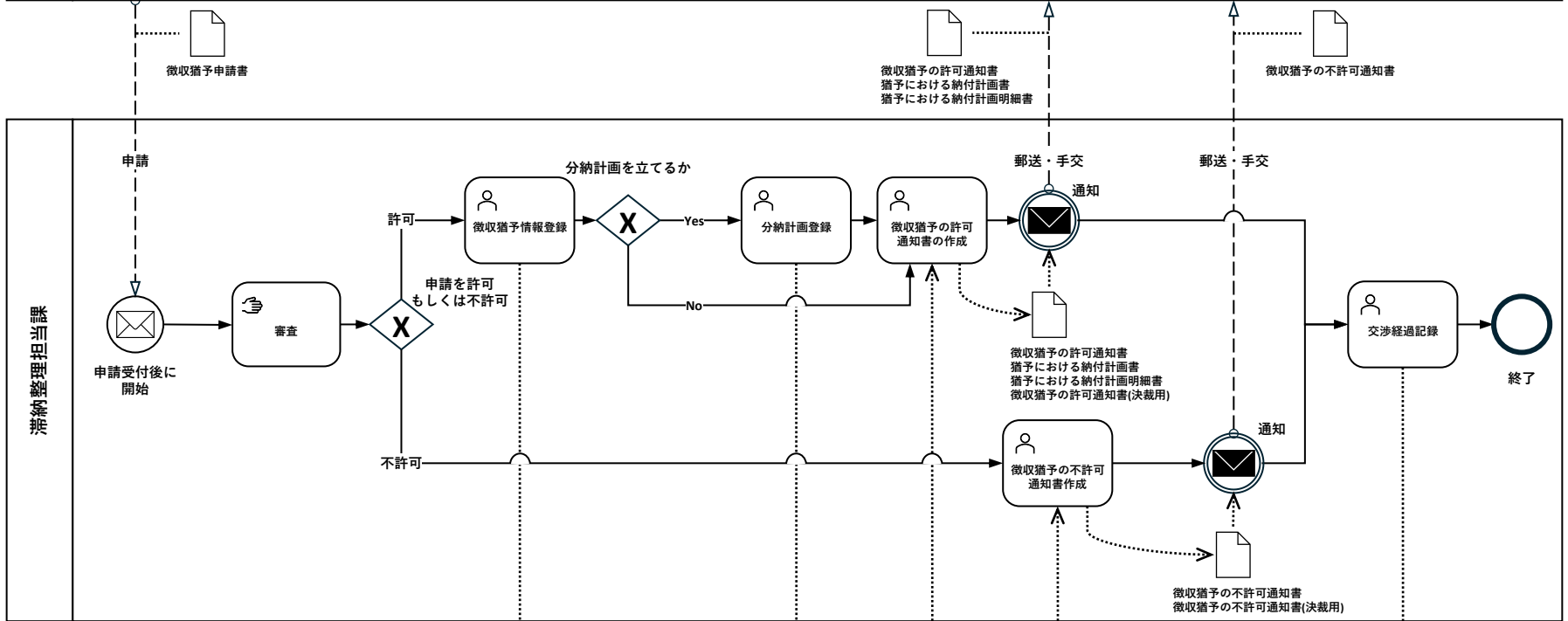

【コメント】該当する機能要件

- ① 2.3.1 交渉経過管理
- ② 2.4.1 分納計画策定
- ③ 2.5.1～2.5.4 徴収(換価)猶予の管理

業務フロー	4.3.	減免・猶予・停止	徴収猶予の延長
-------	------	----------	---------

住民等	滞納者	滞納者	滞納者
-----	-----	-----	-----

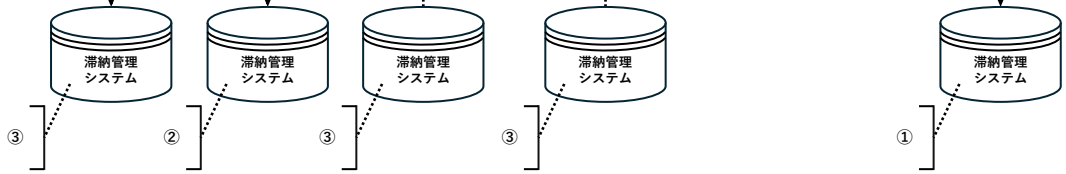
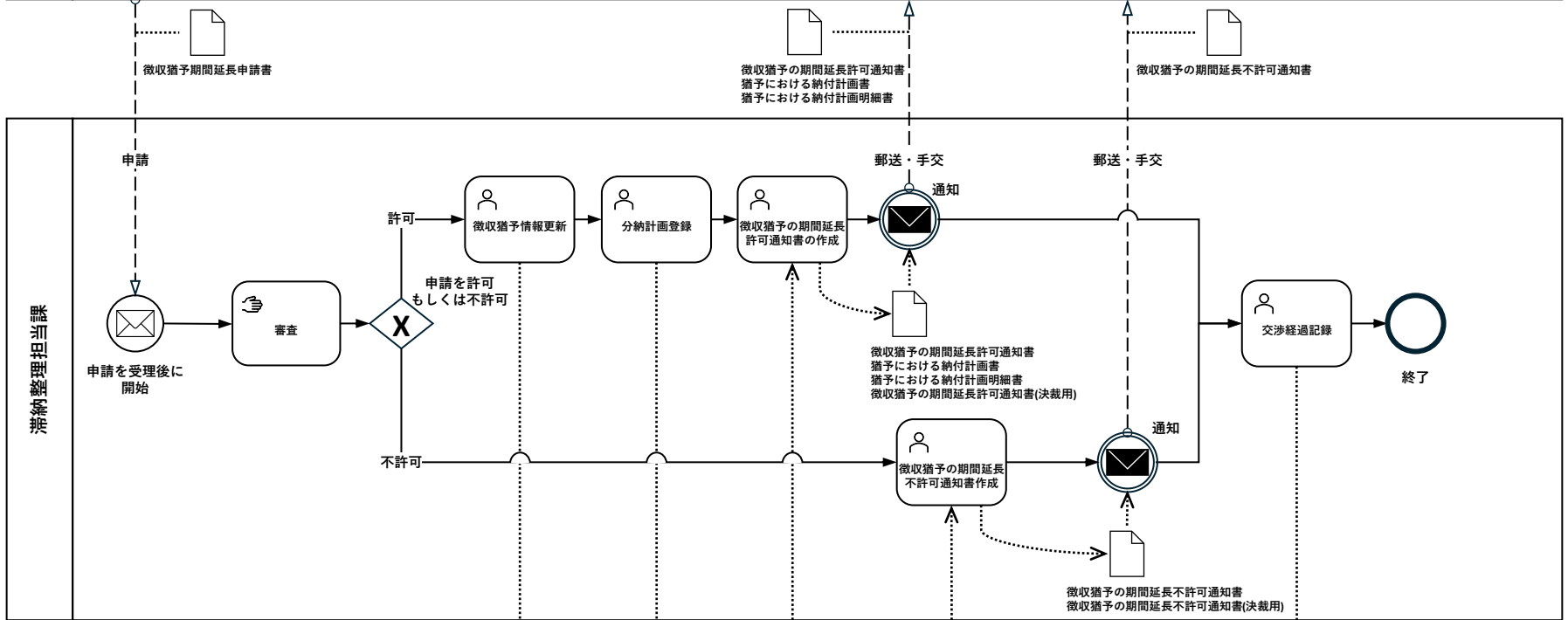

【コメント】 該当する機能要件

- ① 2.3.1 交渉経過管理
- ② 2.4.1 分納計画策定
- ③ 2.5.1～2.5.4 徴収(換価)猶予の管理

業務フロー	4.4.	減免・猶予・停止	徴収猶予の取消
-------	------	----------	---------

住民等	滞納者		
-----	-----	--	--

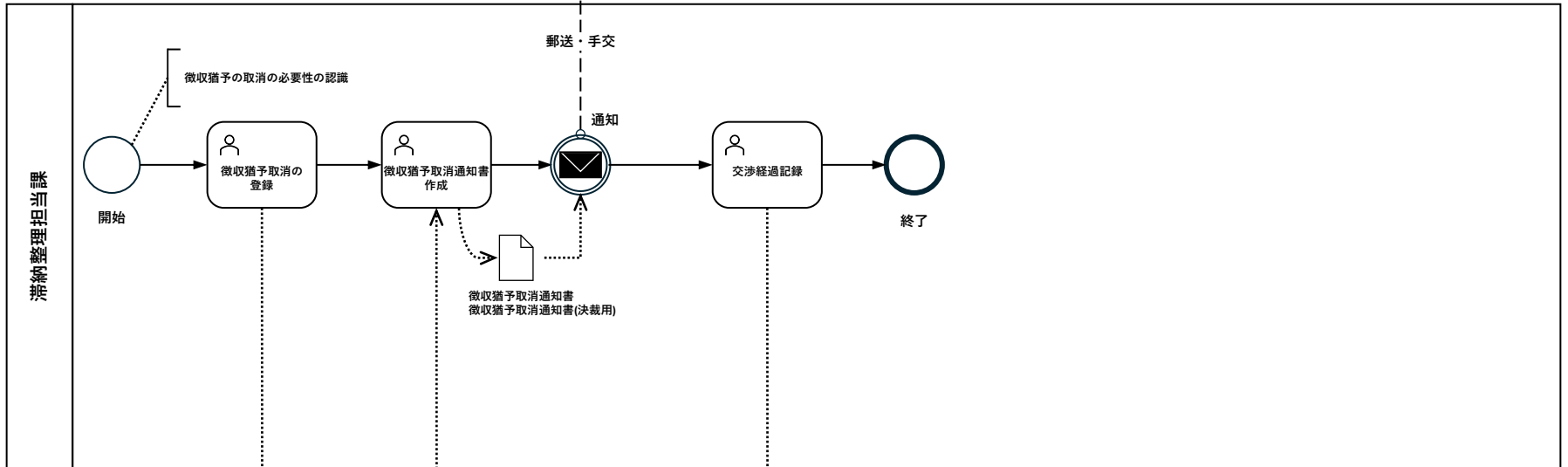

【コメント】 該当する機能要件
 ①
 2.3.1 交渉経過管理
 ②
 2.5.1～2.5.4 徴収(換価)猶予の管理

業務フロー	4.5.	減免・猶予・停止	換価猶予(職権)
-------	------	----------	----------

住民等	滞納者
-----	-----

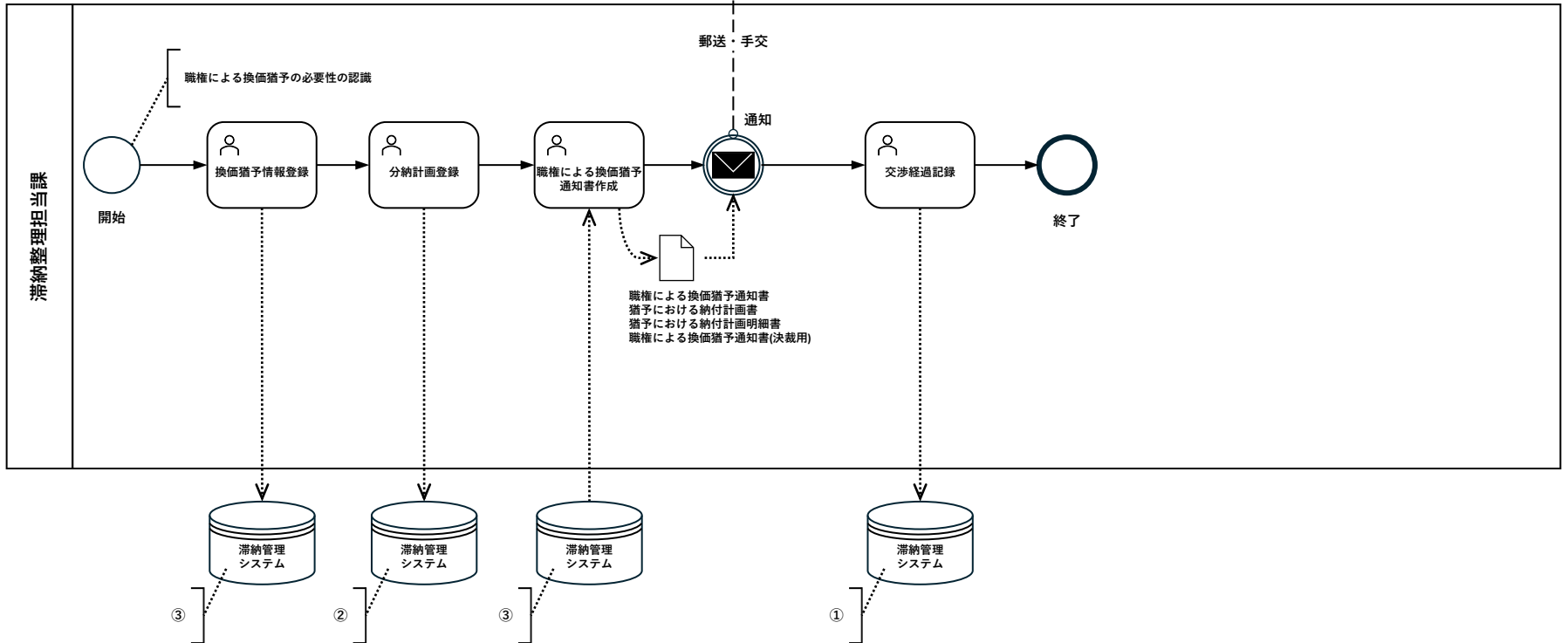

【コメント】 該当する機能要件
 ① 2.3.1 交渉経過管理
 ② 2.4.1 分納計画策定
 ③ 2.5.1～2.5.4 徴収(換価)猶予の管理

業務フロー	4.7.	減免・猶予・停止	換価猶予(申請)
-------	------	----------	----------

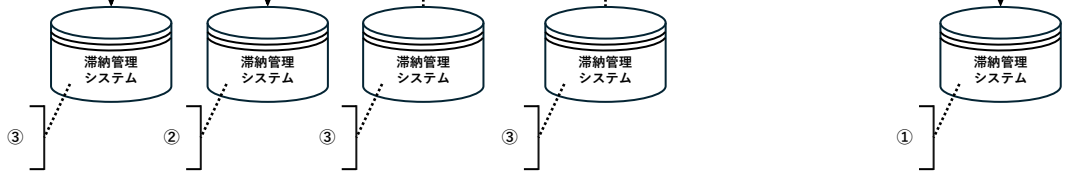
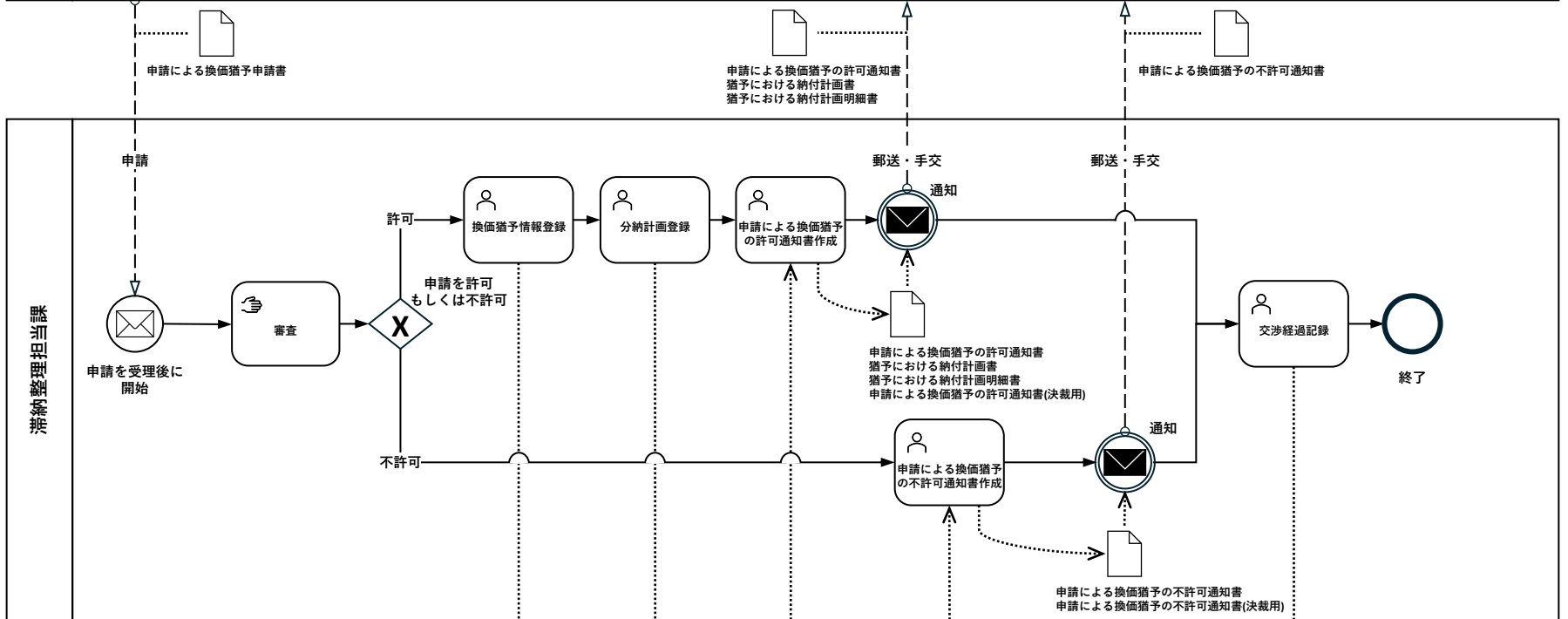

【コメント】該当する機能要件

- ① 2.3.1 交渉経過管理
- ② 2.4.1 分納計画策定
- ③ 2.5.1～2.5.4 徴収(換価)猶予の管理

業務フロー	4.8.	減免・猶予・停止	換価猶予の取消
-------	------	----------	---------

住民等	滞納者
-----	-----

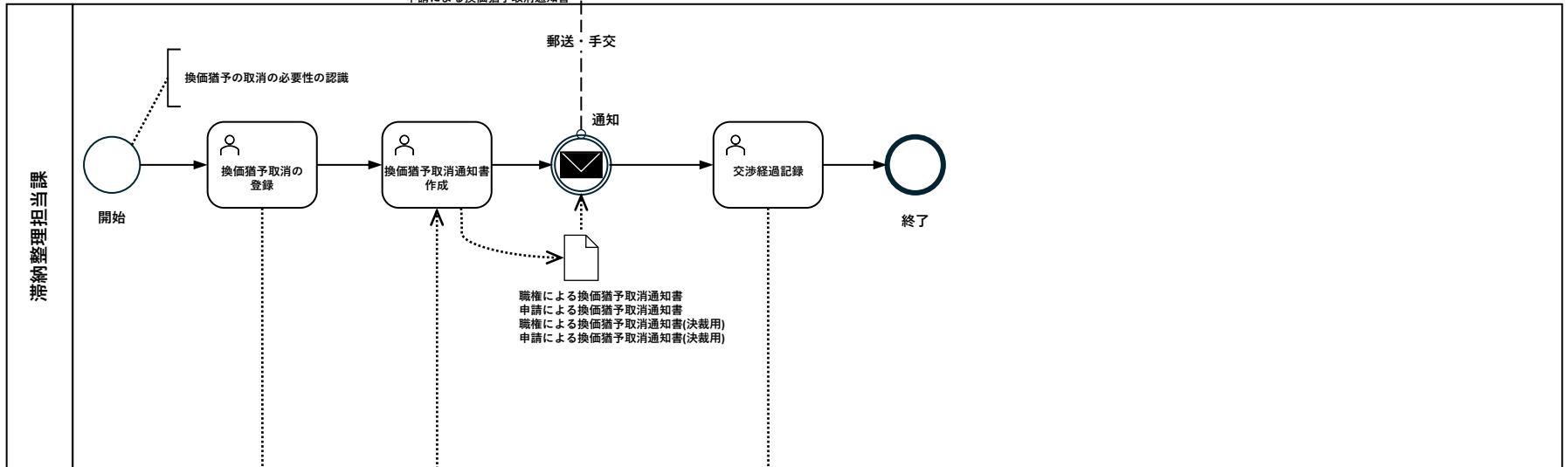

【コメント】該当する機能要件
 ①
 2.3.1 交渉経過管理
 ②
 2.5.1～2.5.4 徴収(換価)猶予の管理

業務フロー	4.9.	減免・猶予・停止	猶予担保権の設定
-------	------	----------	----------

住民等	
-----	--

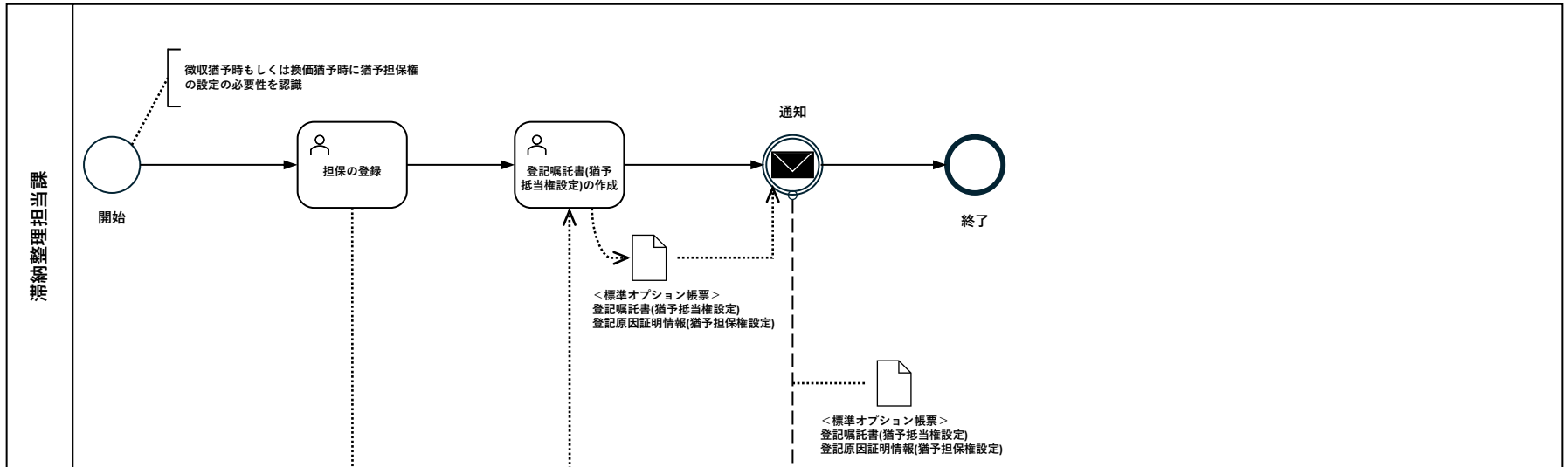

【コメント】 該当する機能要件
 ① 2.5.1. 徴収(換償)猶予の管理
 ② 2.8.9 滞納処分の処分調書等作成

業務フロー	4.10.	減免・猶予・停止	猶予担保権の設定の解除
-------	-------	----------	-------------

住民等	
-----	--

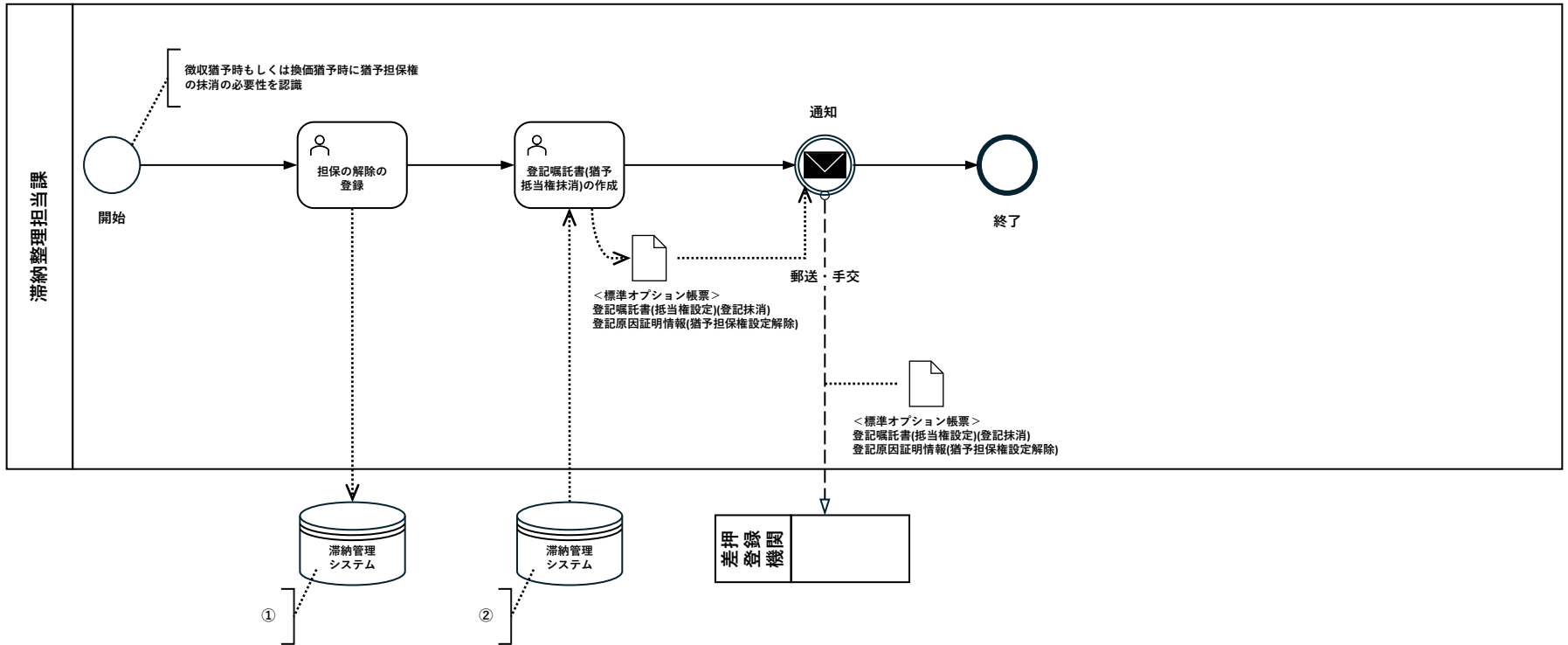

【コメント】 該当する機能要件
 ①
 2.5.1. 徴収(換償)猶予の管理
 ②
 2.8.9 滞納処分の処分調書等作成

業務フロー	4.11.	減免・猶予・停止	滞納処分の停止
-------	-------	----------	---------

住民等	滞納者		
-----	-----	--	--

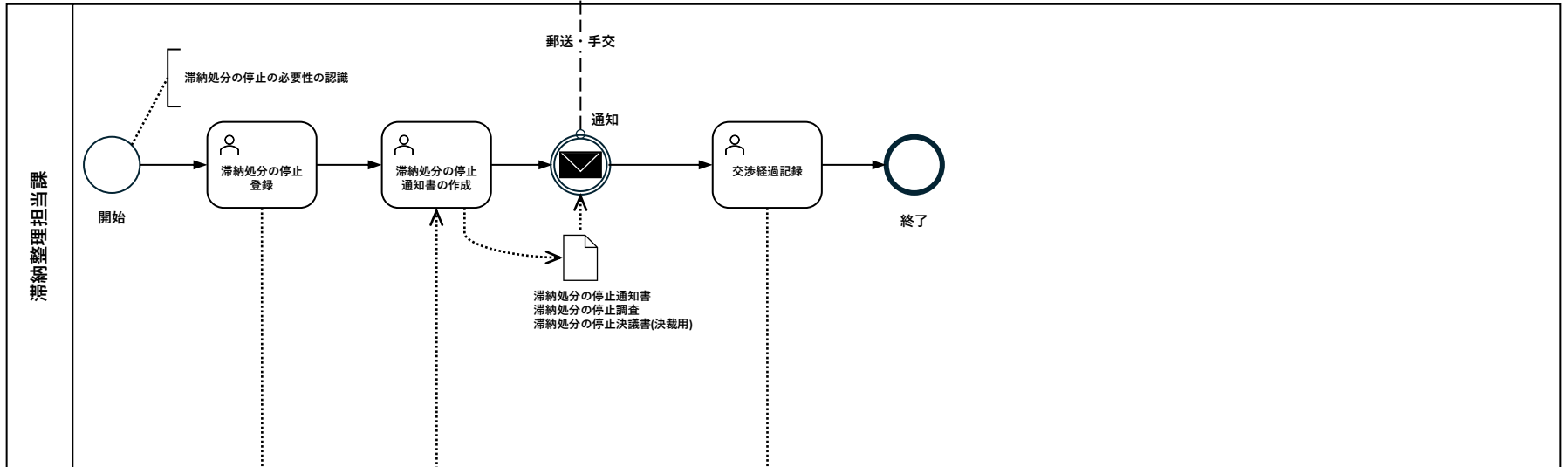

【コメント】 該当する機能要件

- ① 2.3.1 交渉経過管理
- ② 2.8.9 滞納処分の処分調査等作成
- ③ 2.10.1 滞納処分の停止

業務フロー	4.12.	減免・猶予・停止	滞納処分の停止の取消
-------	-------	----------	------------

住民等	滞納者
-----	-----

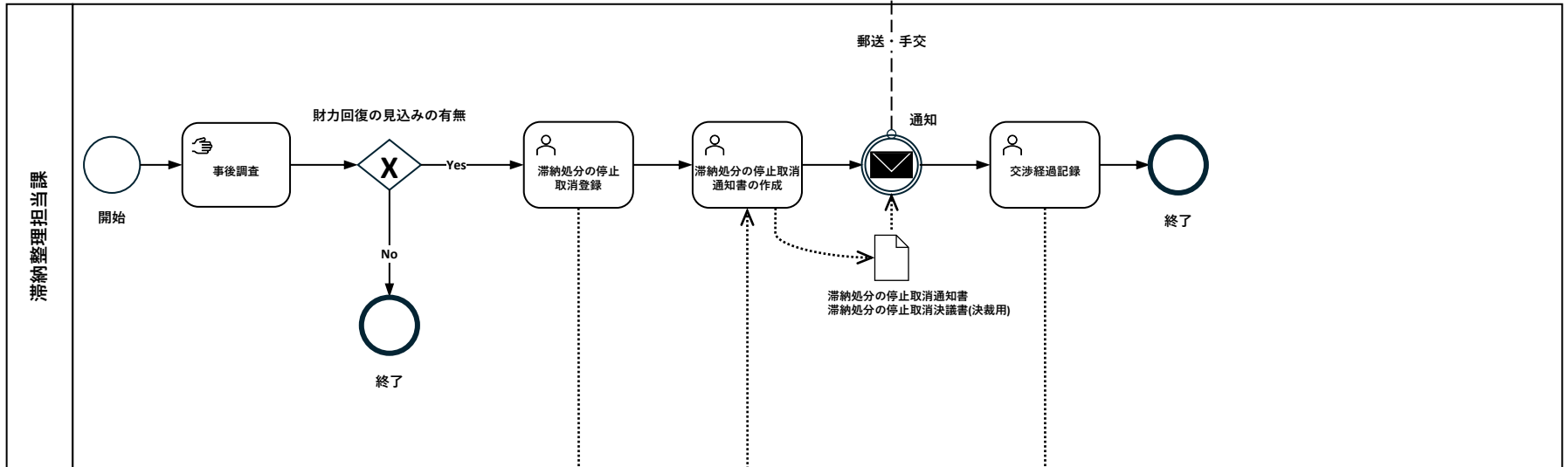

【コメント】 該当する機能要件
 ①
 2.3.1 交渉経過管理
 ②
 2.8.9 滞納処分の処分調書等作成
 ③
 2.10.1 滞納処分の停止

業務フロー	4.13.	減免・猶予・停止	求意見書対応
-------	-------	----------	--------

住民等	権利者	権利者
-----	-----	-----

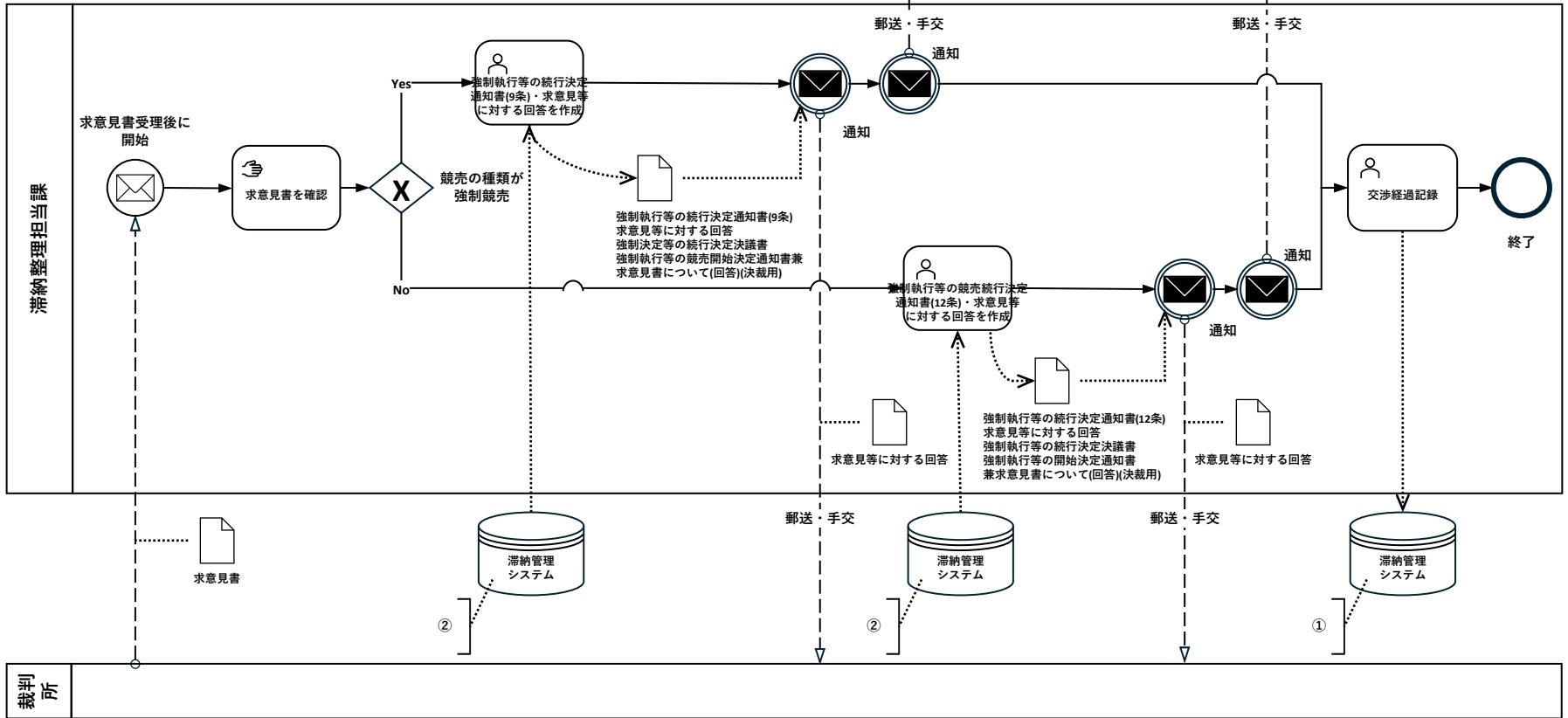

【コメント】該当する機能要件

- ① 2.3.1 交渉経過管理
- ② 2.7.6 回答情報の管理

※競売続行決定通知書は通知書本文にて根拠法令を使い分けることを想定のため、9条用及び12条用にそれぞれ別で定義していない。

業務フロー	4.14.	減免・猶予・停止	納付受託
-------	-------	----------	------

住民等	滞納者	滞納者
-----	-----	-----

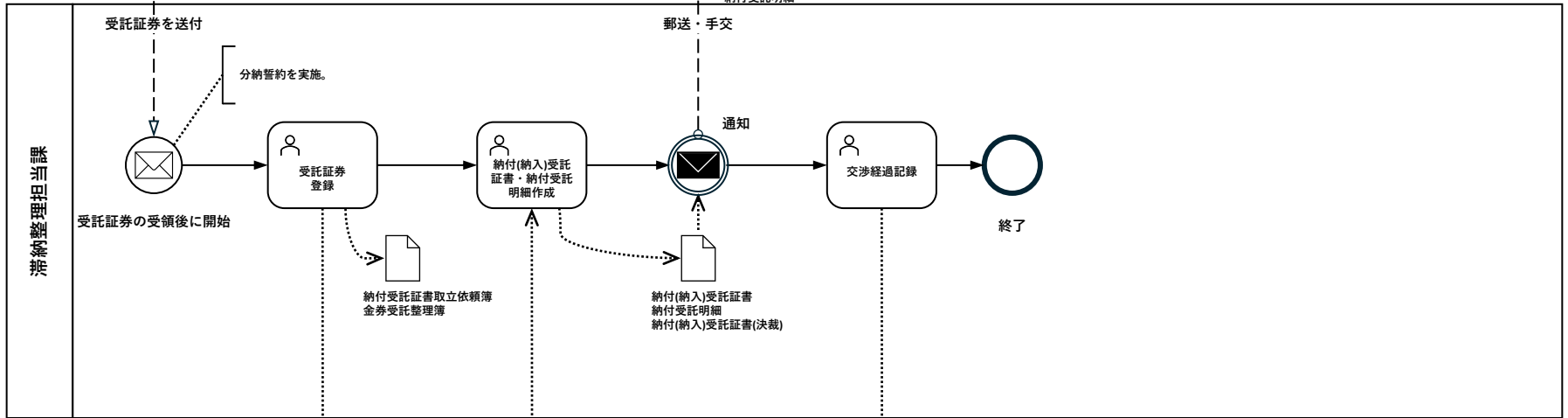

【コメント】 該当する機能要件
 ① 2.3.1 交渉経過管理
 ② 2.6.1 納付受託情報管理

業務フロー	5.1.	財産照会・換価	財産照会
-------	------	---------	------

住民等	
-----	--

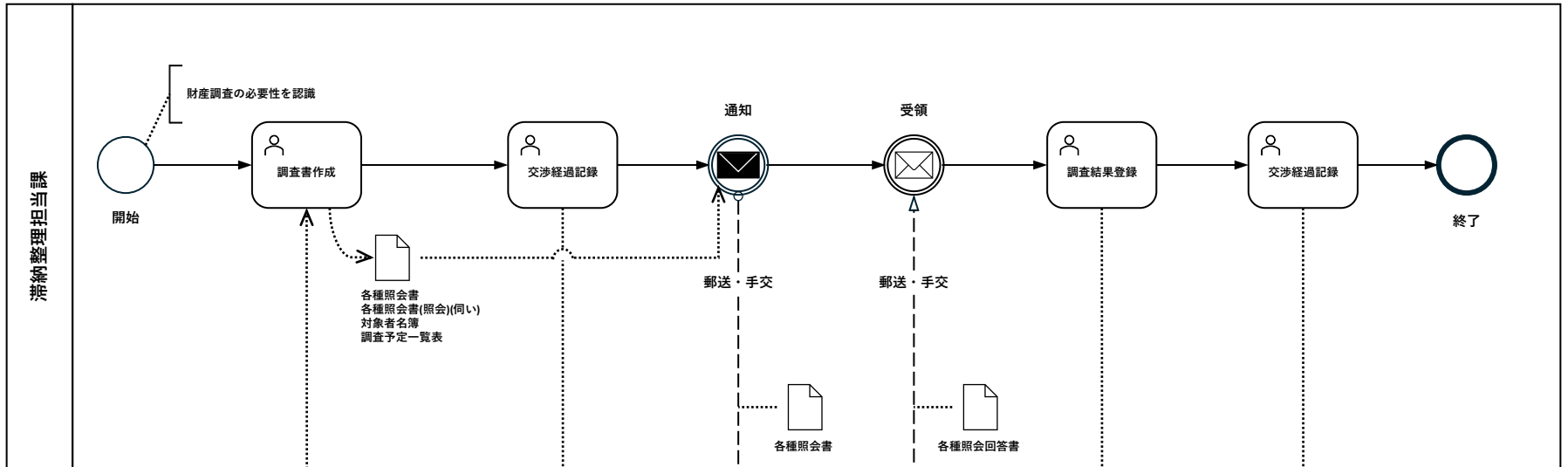

【コメント】 該当する機能要件

- ① 2.3.1 交渉経過管理
- ② 2.7.2～2.7.4 各種調査報告書等作成
- ③ 2.7.6 回答情報の管理

業務フロー	5.2.	財産照会・換価	照会対応
-------	------	---------	------

住民等	
-----	--

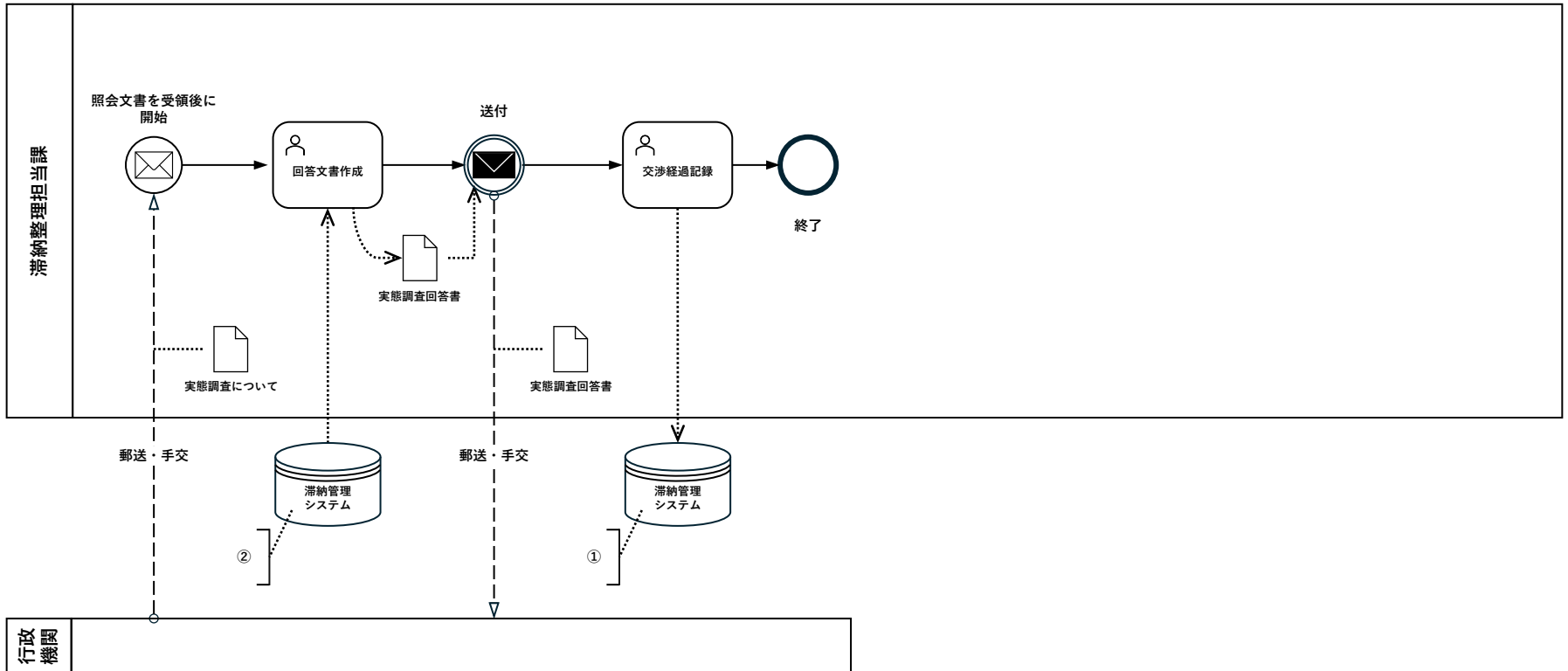

【コメント】該当する機能要件
 ①
 2.3.1 交渉経過管理
 ②
 2.7.6 回答情報の管理

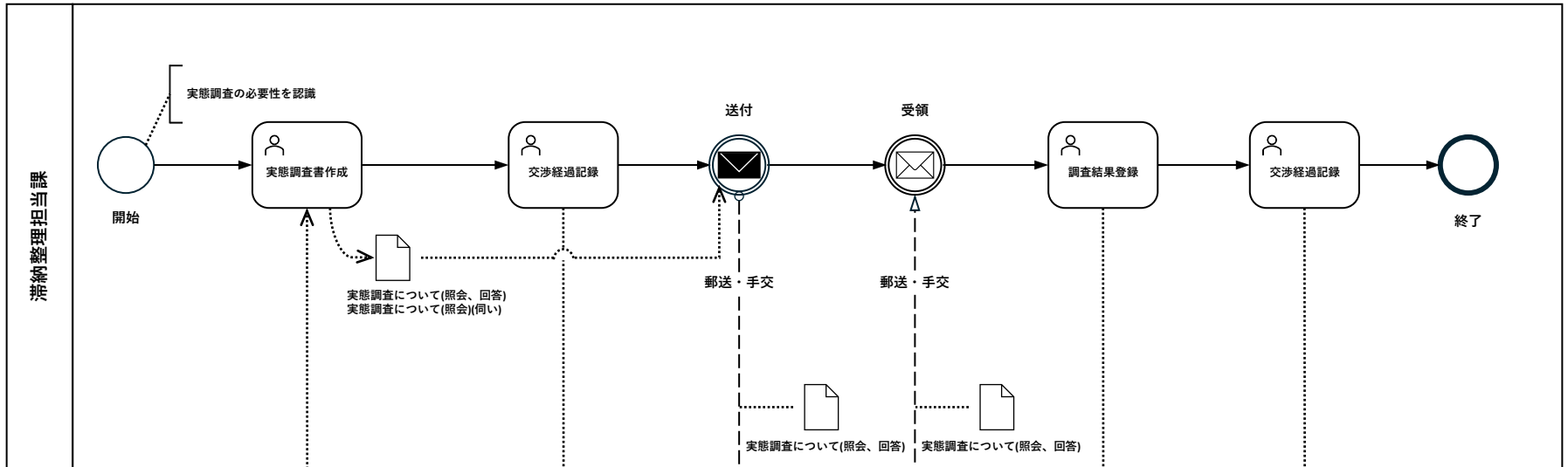

【コメント】 該当する機能要件

- ① 2.3.1 交渉経過管理
- ② 2.7.1 実態調査書作成
- ③ 2.7.6 回答情報の管理

業務フロー	6.1.	相続・登記	繰上徴収
-------	------	-------	------

住民等	滞納者
-----	-----

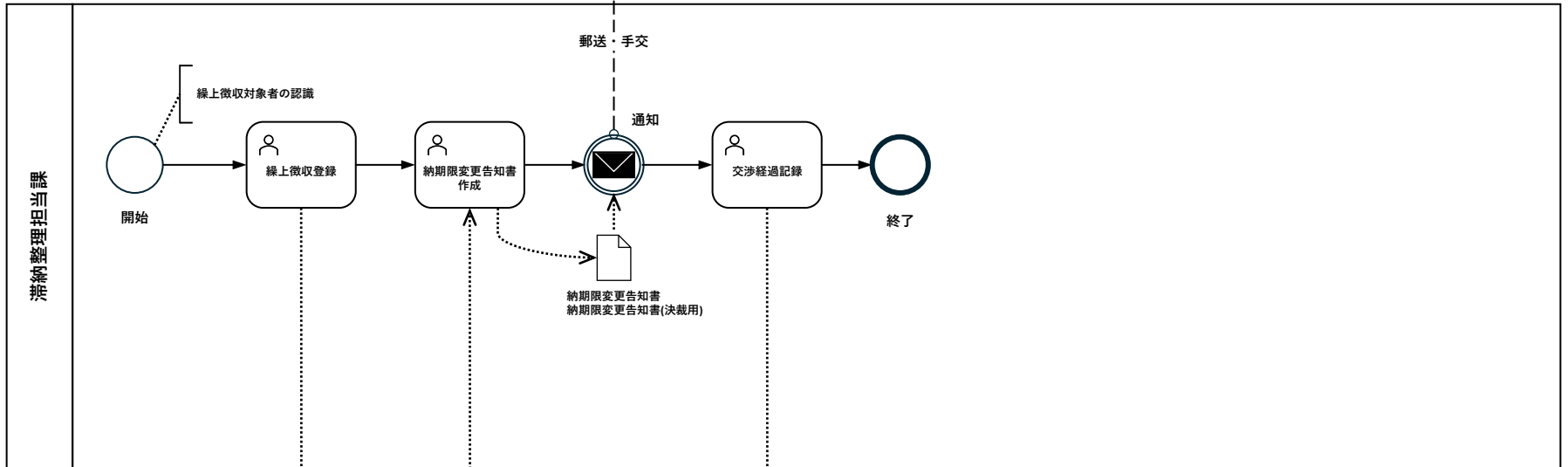

【コメント】 該当する機能要件
 ① 2.3.1 交渉経過管理
 ② 2.8.14 配当計算書作成・管理

住民等

相続人

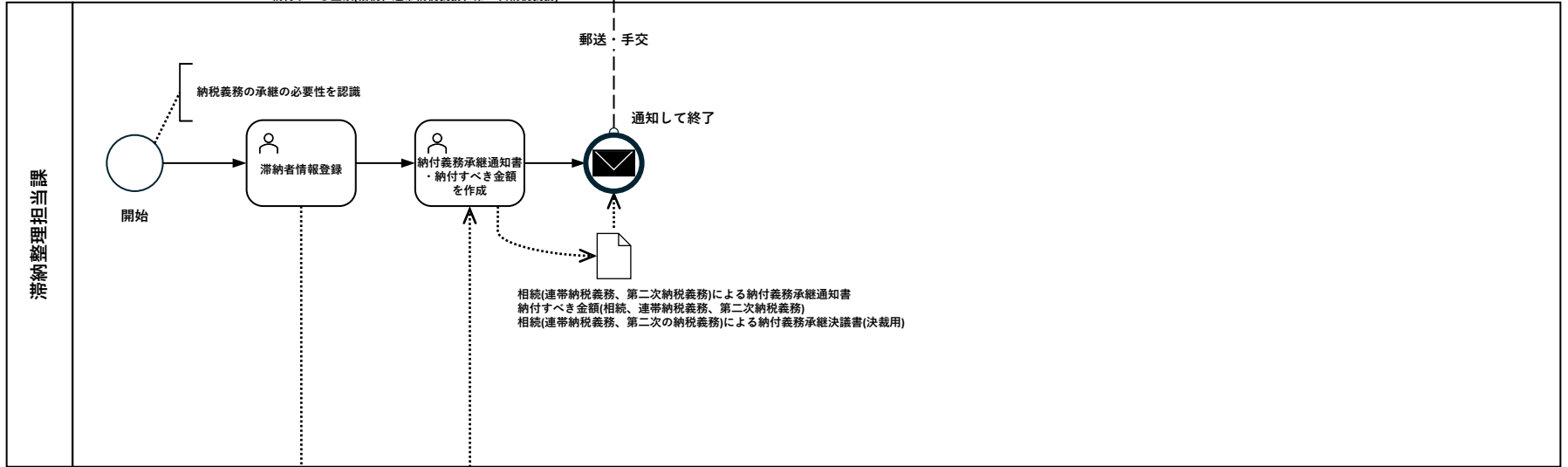

【コメント】 該当する機能要件
① 2.1.21 承継・連帯納付義務・第二次納税義務

業務フロー	7.1.	分割納付	分納誓約
-------	------	------	------

住民等	滞納者	滞納者 滞納者
-----	-----	---------

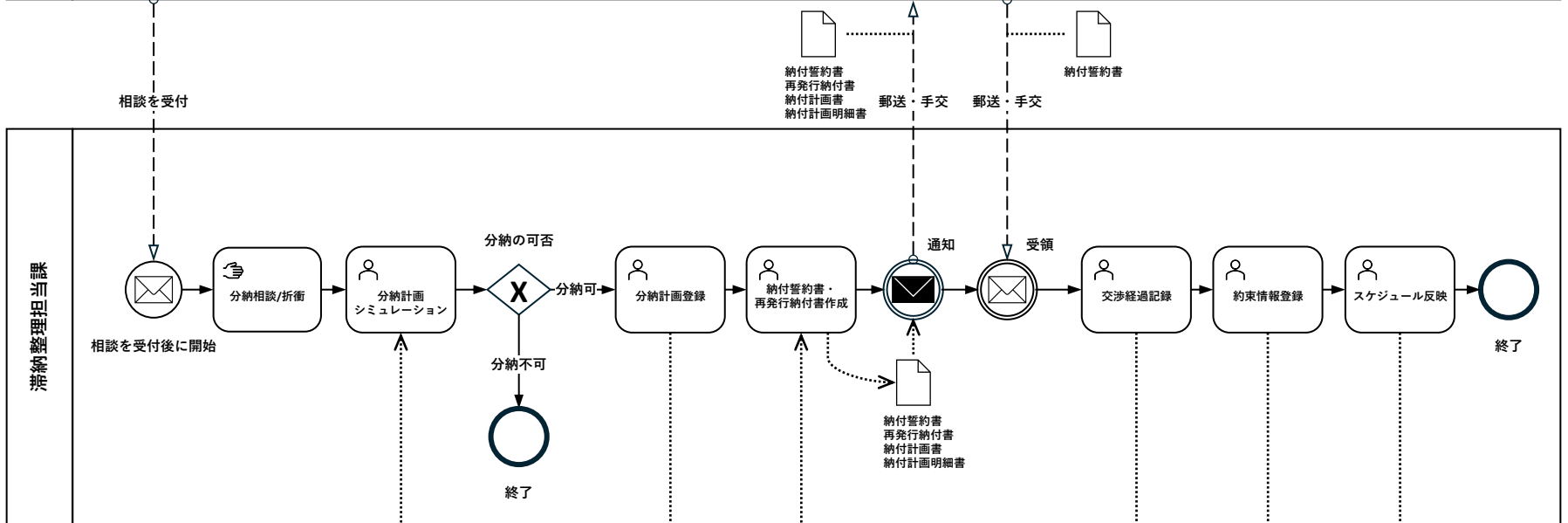

納付誓約書
再発行納付書
納付計画書
納付計画明細書

郵送・手交

納付誓約書

滞納整理担当課

相談を受付後に開始

終了

終了



- 【コメント】 該当する機能要件
- ① 2.3.1 交渉経過管理
 - ② 2.3.6 約束情報管理
 - ③ 2.4.1 分納計画策定
 - ④ 2.4.8 分納計画シミュレーション
 - ⑤ 3.1.1 納付書即時発行

業務フロー	7.2.	分割納付	分納履行管理
-------	------	------	--------

住民等	滞納者
-----	-----

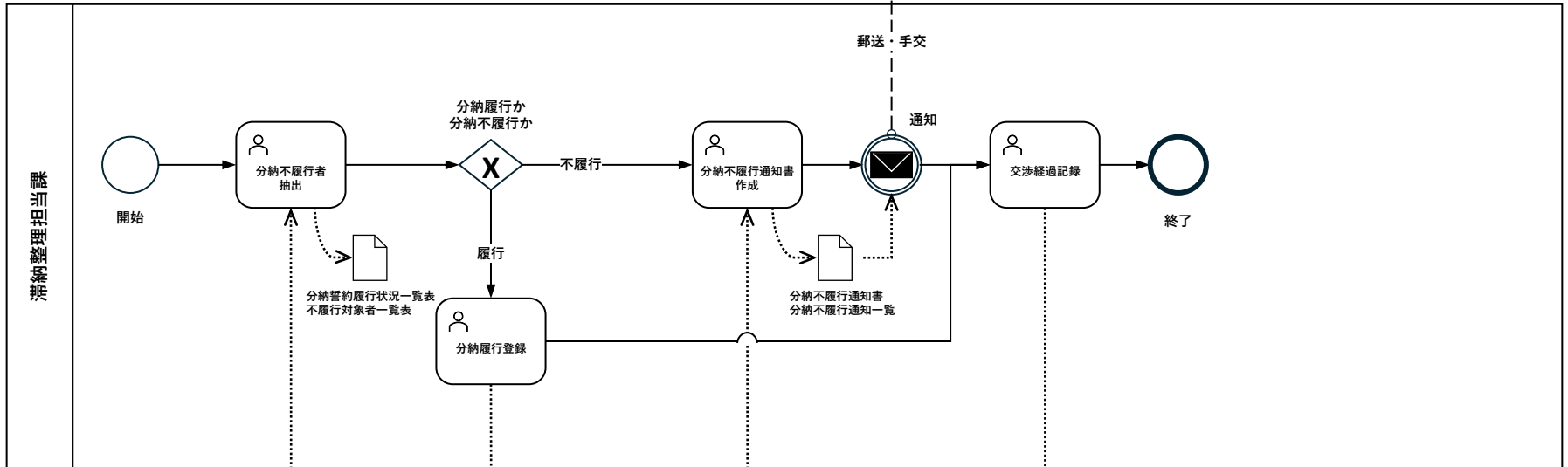

【コメント】該当する機能要件
 ① 2.4.15. 分納履行状況管理
 ② 2.3.1 交渉経過管理
 ③ 2.4.16～2.4.17 分納不履行管理

業務フロー	8.1.	催告	催告書(個別発行)
-------	------	----	-----------

住民等	滞納者
-----	-----

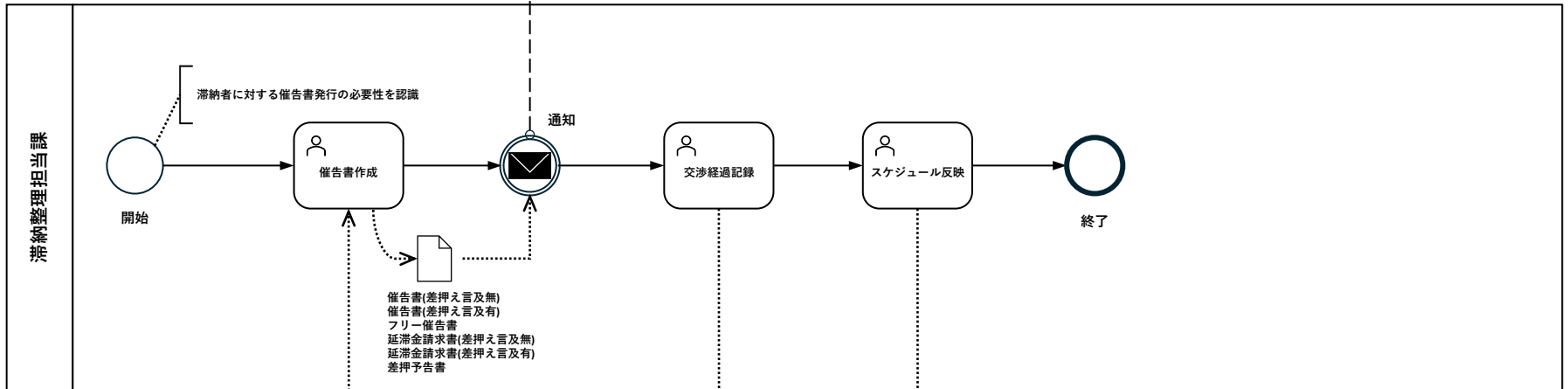

【コメント】 該当する機能要件
 ①
 2.2.2 催告書作成
 ②
 2.3.1 交渉経過管理
 ③
 2.3.6 約束情報管理

業務フロー	8.2.	催告	催告書(一斉催告)
-------	------	----	-----------

住民等			滞納者
-----	--	--	-----

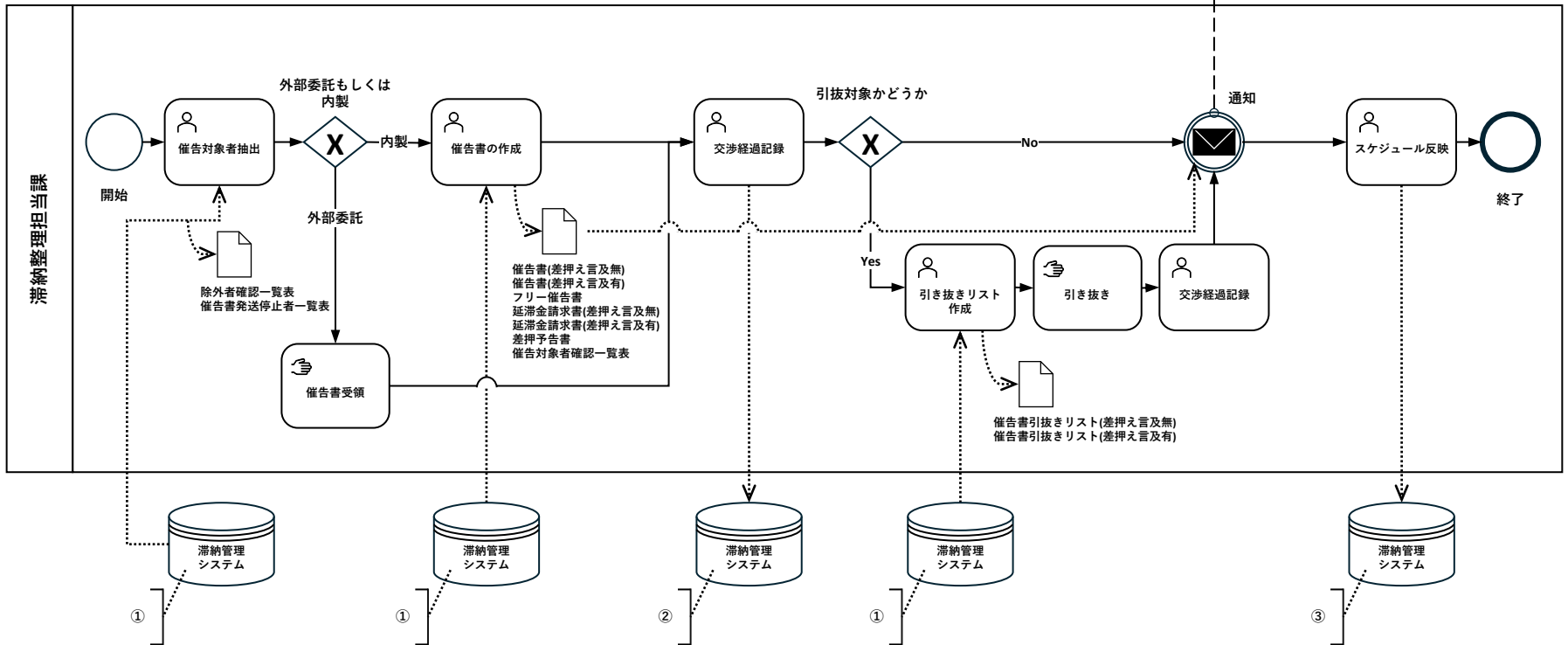

【コメント】 該当する機能要件

- ① 2.2.2 催告書作成
- ② 2.3.1 交渉経過管理
- ③ 2.3.6 約束情報管理

業務フロー	8.3.	催告	臨戸
-------	------	----	----

住民等	滞納者
-----	-----

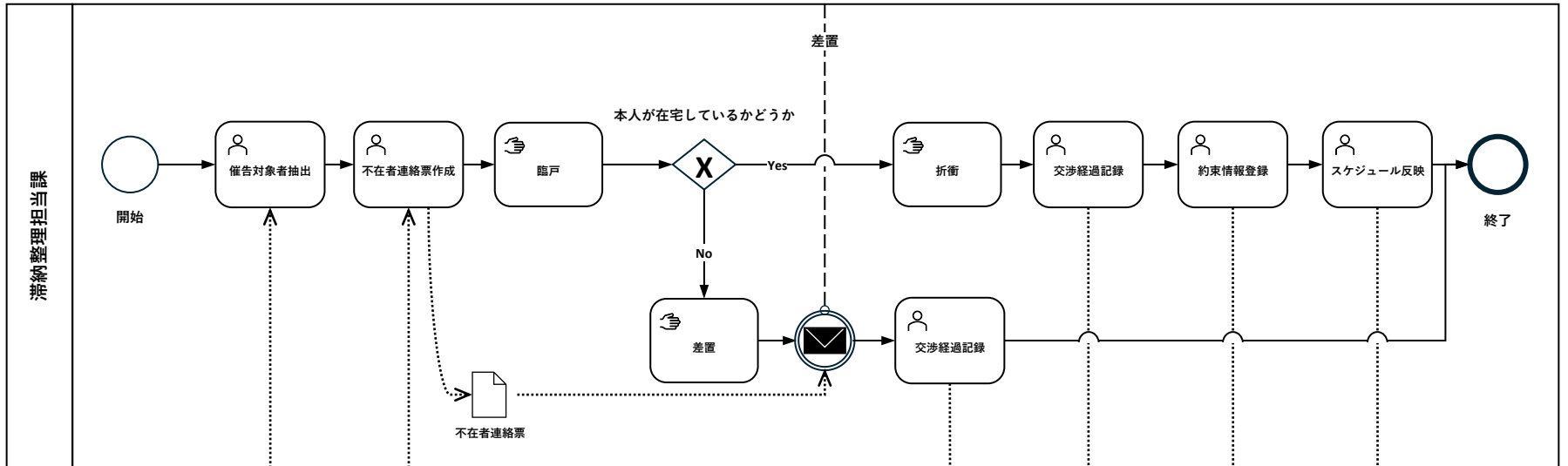

- 【コメント】 該当する機能要件
- ① 2.2.1 対象抽出処理
 - ② 2.2.2 催告書作成
 - ③ 2.3.1 交渉経過管理
 - ④ 2.3.6 約束情報管理

業務フロー	9.1.	その他	納付書発行
-------	------	-----	-------

住民等	滞納者	滞納者
-----	-----	-----

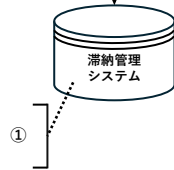
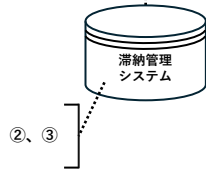
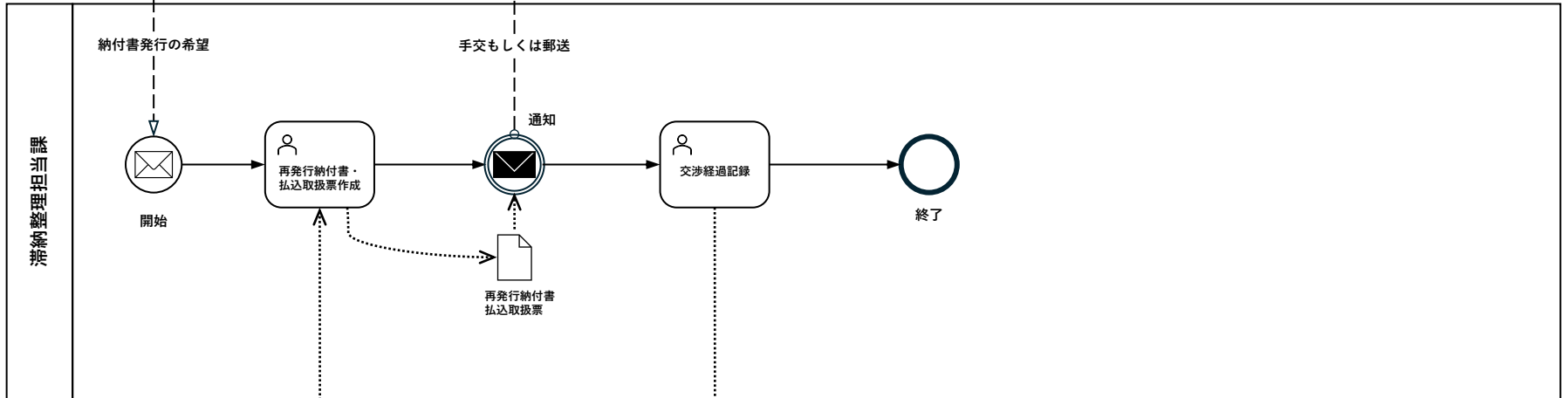

【コメント】該当する機能要件
 ① 2.3.1 交渉経過管理
 ② 3.1.1～3.1.2 納付書即時発行

業務フロー	9.2.	その他	不納欠損
-------	------	-----	------

住民等	
-----	--

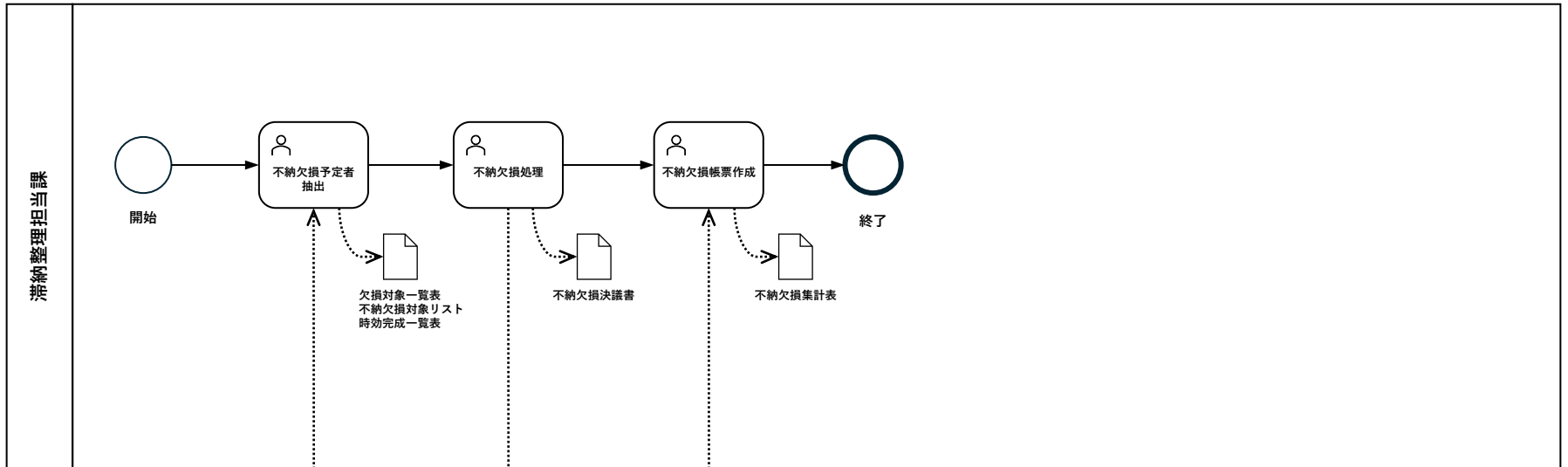

【コメント】該当する機能要件
 ① 2.12.1～2.12.3 不納欠損処理