



デジタル情報家電のネットワーク化に関する 調査研究会の活動状況

平成16年5月13日

通信規格課

1 デジタル情報家電のネットワーク化に関する調査研究会の概要(1 / 3)

1 背景・目的

- (1) AV機器を中心とするデジタル情報家電市場の拡大に対し、家庭内における各種デジタル情報家電相互間、及び、インターネットへの接続に関しては、各種方式が開発・検討されるなどの動きはあるが、デジタル情報家電のネットワーク化は十分に進んでいない。
- (2) ユビキタスネットワーク社会の実現に不可欠なデジタル情報家電の相互接続・相互運用性に関するニーズ動向、技術動向の調査、及び、望ましいデジタル情報家電のネットワーク化の在り方、推進方策等に関する検討を行うことが必要。

2 検討事項

- (1) デジタル情報家電の普及・ニーズ動向
- (2) デジタル情報家電のネットワーク化を巡る技術開発・標準化動向
- (3) デジタル情報家電のネットワーク化のための課題
- (4) デジタル情報家電のネットワーク化の在り方、推進方策 等

3 開催期間

平成16年2月～6月(目途)

4 メンバー

次ページのとおり

(技術WG、普及推進WGを開催し、専門的かつ機動的な検討を行う。)

1 デジタル情報家電のネットワーク化に関する調査研究会の概要(2 / 3)

学識経験者

座長 羽鳥光俊 中央大学教授
安田 浩 東京大学教授
技術WG主査
伊東 晋 東京理科大教授
越塚 登 東京大学助教授

メーカー

櫛木 好明 松下電器産業株式会社
土井美和子 株式会社東芝
青木 昭明 ソニー株式会社
中川一三夫 株式会社日立製作所
大草 文夫 三菱電機株式会社
吉年 慶一 三洋電機株式会社
千葉 徹 シャープ株式会社
並木 淳治 日本電気株式会社
内永ゆか子 日本IBM株式会社

ソフトウェアメーカー

古川 享 マイクロソフトコーポレーション
郡山 龍 株式会社アプリックス

ユーザ

河村真紀子 主婦連合会
関根 千佳 株式会社ユーディッド

電気通信事業者

井上 友二 日本電信電話株式会社
村上 仁己 KDDI株式会社

放送事業者

中西 義明 日本放送協会
森 忠久 社団法人日本民間放送連盟
清水 卓 社団法人日本ケーブルテレビ連盟

標準化団体

有菌 徹 社団法人情報通信技術委員会
若尾 正義 社団法人電波産業会
大塚 隆史 社団法人日本CATV技術協会

住宅関連団体

板東 吉人 住宅情報化推進協議会

シンクタンク

普及促進WG主査
村上 輝康 株式会社野村総合研究所

研究機関

塩見 正 独立行政法人情報通信研究機構

1 デジタル情報家電のネットワーク化に関する調査研究会の概要 (3 / 3)

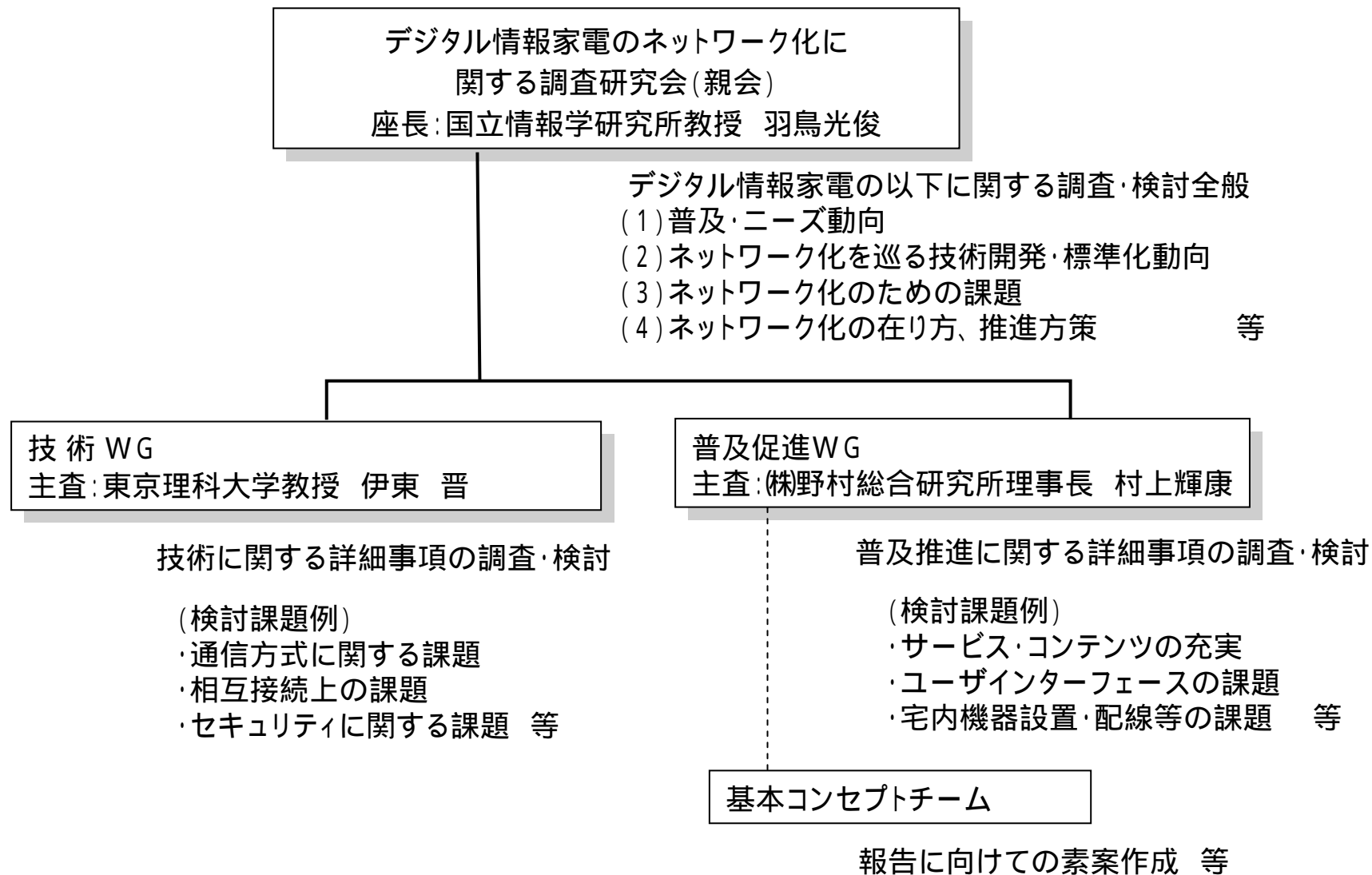

2 ホームネットワーク関連標準化と主要メーカーの関わり例

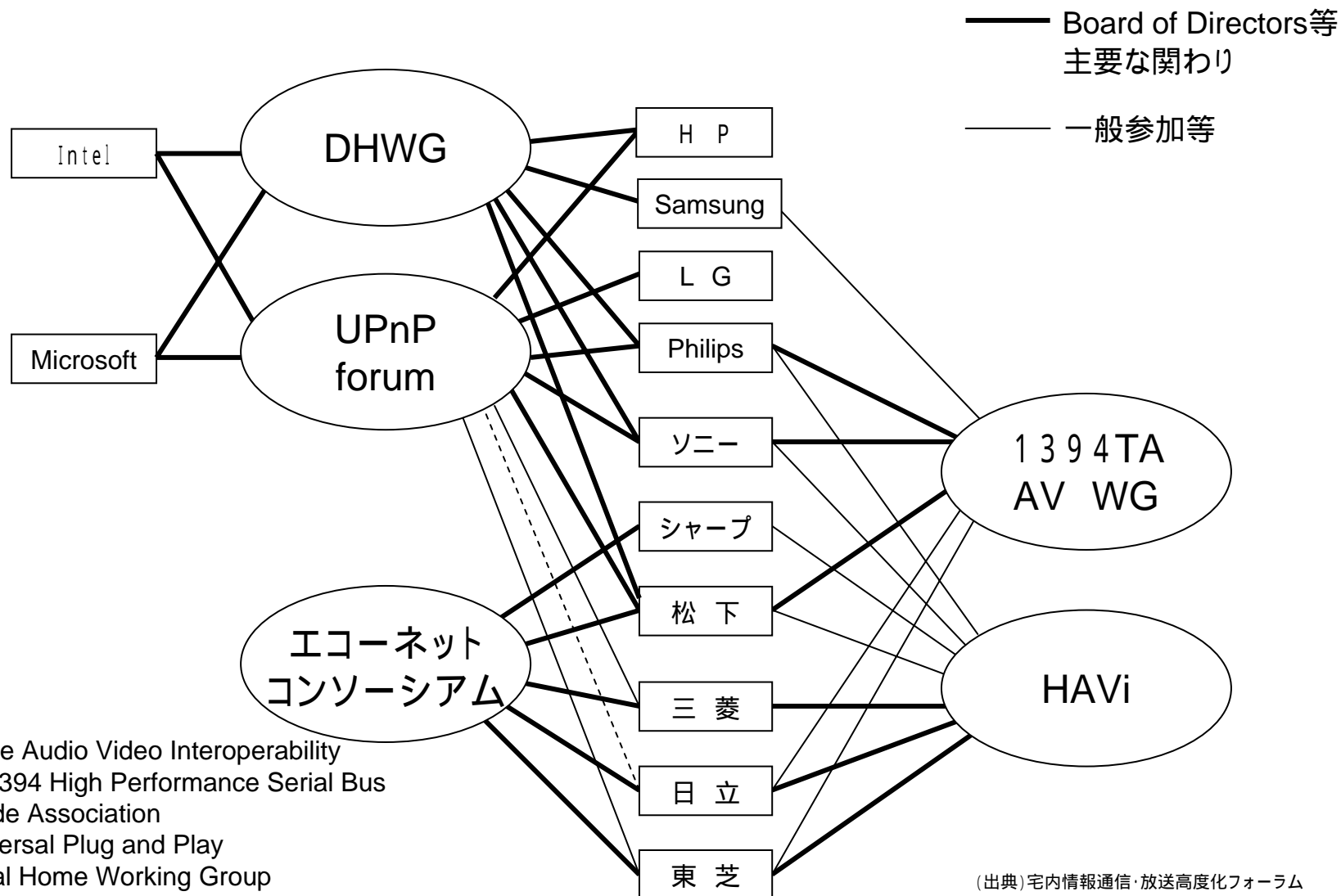

3 デジタル情報家電に関連する技術等の現状調査項目(1/2)

(ホームネットワークの規格・標準仕様)

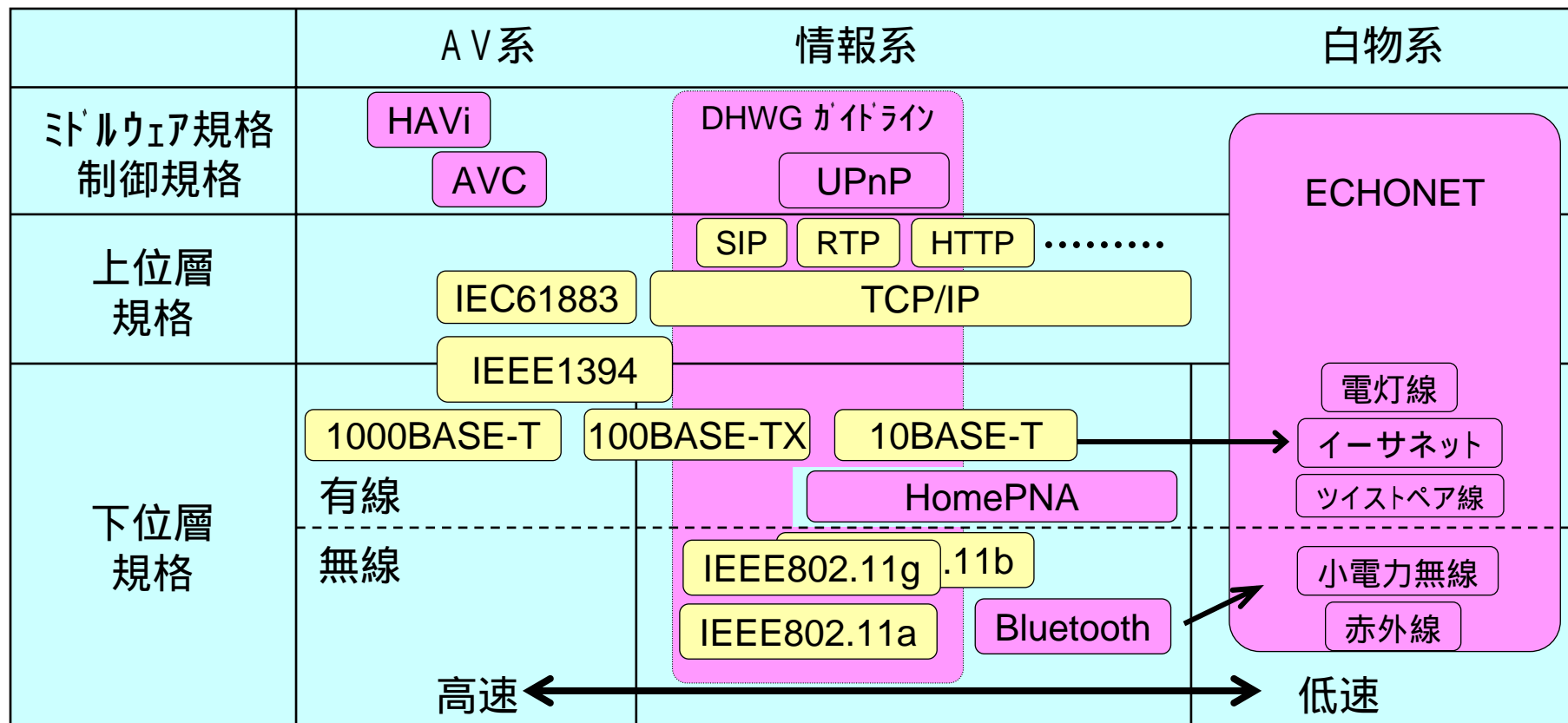

- ➡ ミドルウェア・・・装置とネットワークの制御、資源管理の方法などの規定
- ➡ 上位層・・・情報伝送プロトコル、データ形式などの規定
- ➡ 下位層・・・信号の伝送、変復調、物理媒体などの規定

(日立製作所 第2回技術WGプレゼンテーション資料より引用)

・AV系と情報系は徐々に境界が曖昧になりつつある。
 ・宅内高度情報通信・放送高度化フォーラムでAV系・情報系・白物系をゲートウェイする規格について策定中。

業界団体主導

標準化組織

3 デジタル情報家電に関連する技術等の現状調査項目(2 / 2)

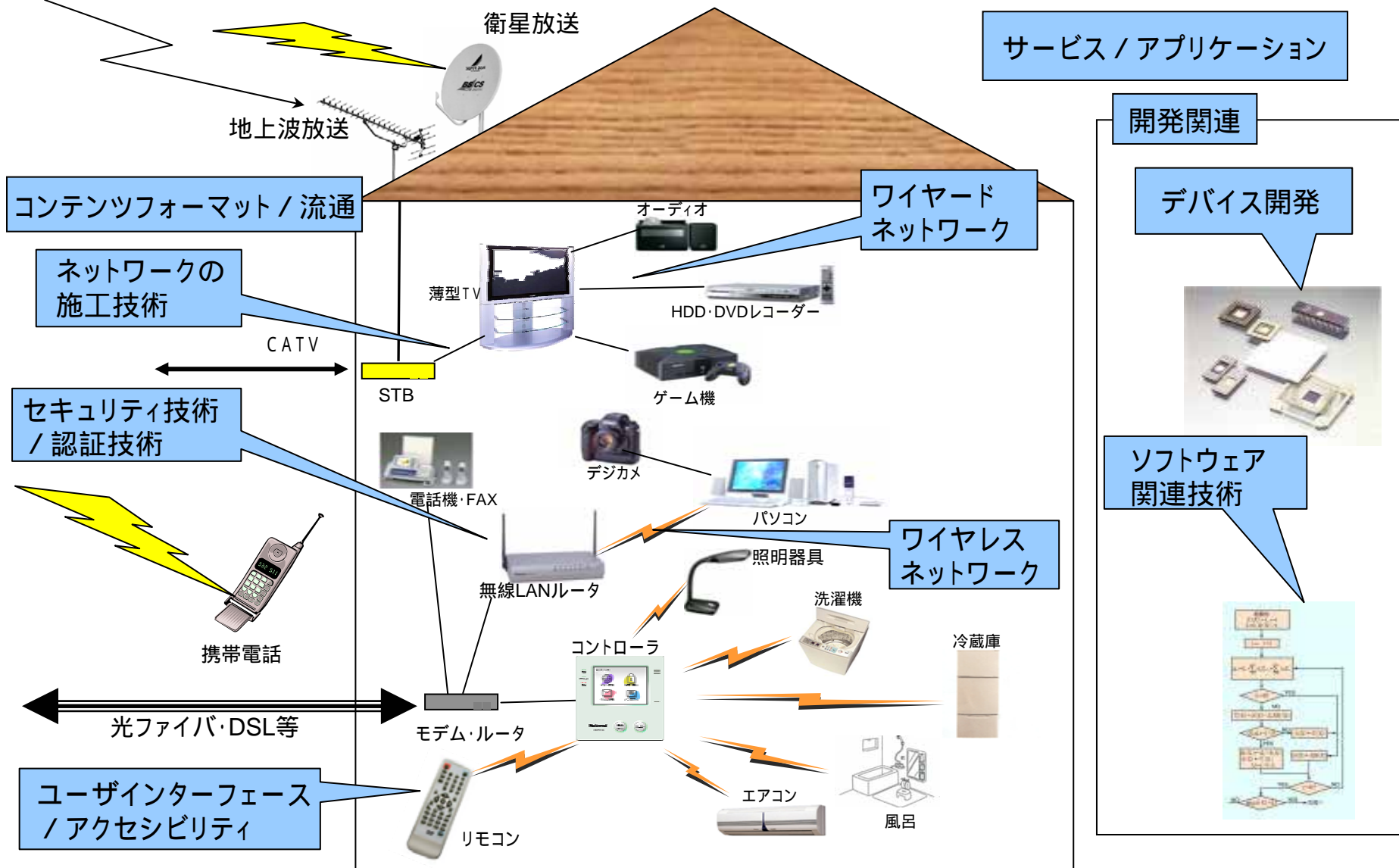

4 デジタル情報家電の普及・ニーズ動向の概要(1/2)

- 普及促進WGでは、基本コンセプトチームでの検討結果を踏まえ、デジタル情報家電の普及・ニーズ動向の概要について以下を取りまとめた。

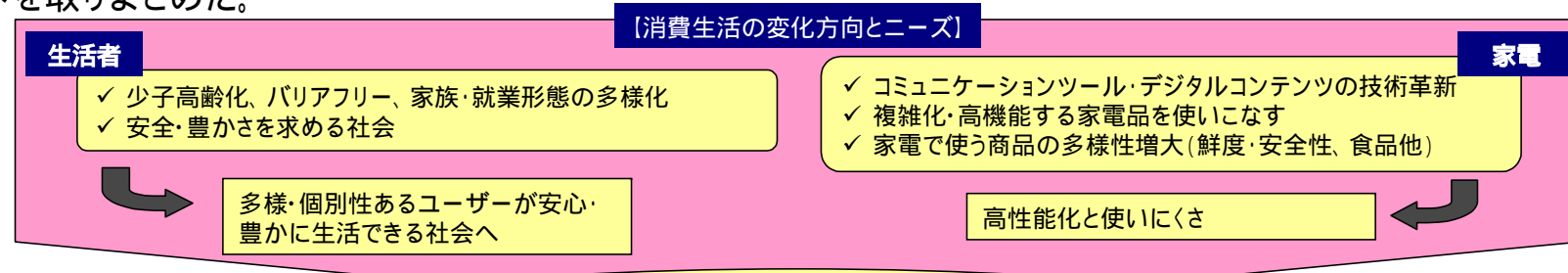

デジタル情報家電コンセプト:2つの側面
「シンプル」で「高質」な生活を実現する
「多様なユーザー」をマネージする

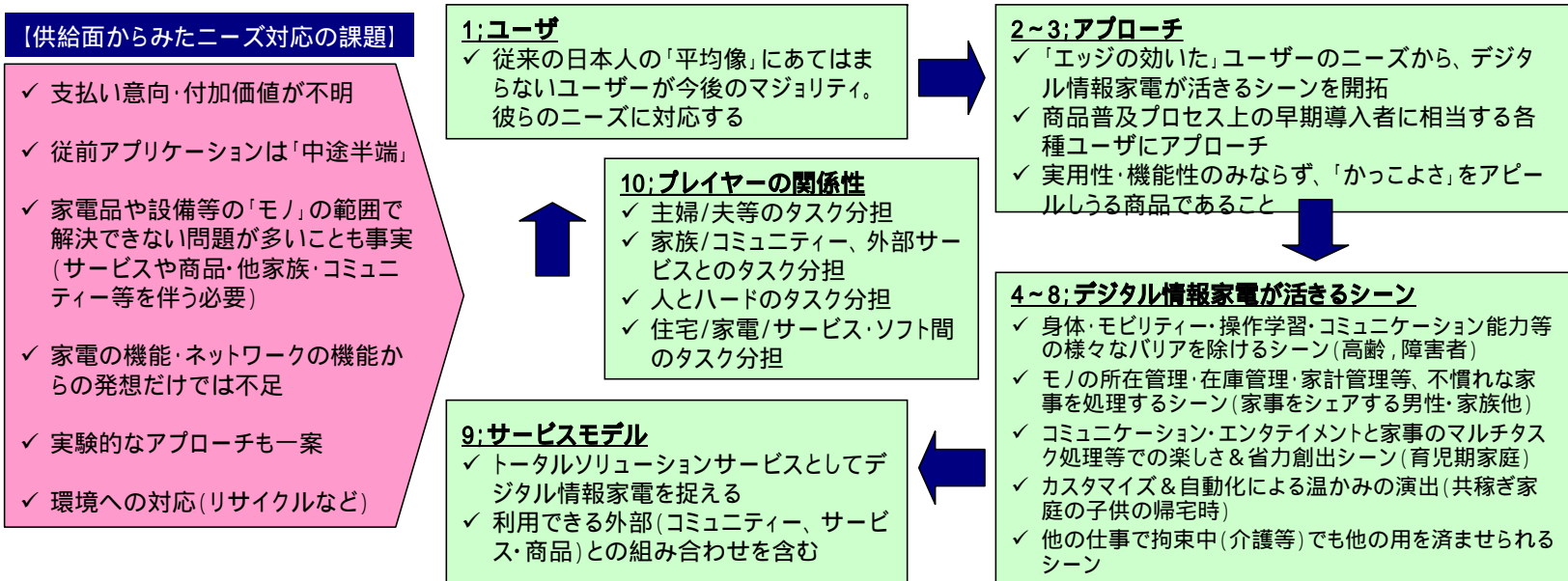

4 デジタル情報家電の普及・ニーズ動向の概要(2 / 2)

◆ 生活に対するデジタル家電に期待するニーズは、便利・安心/安全・豊かの3つの領域に対応する。

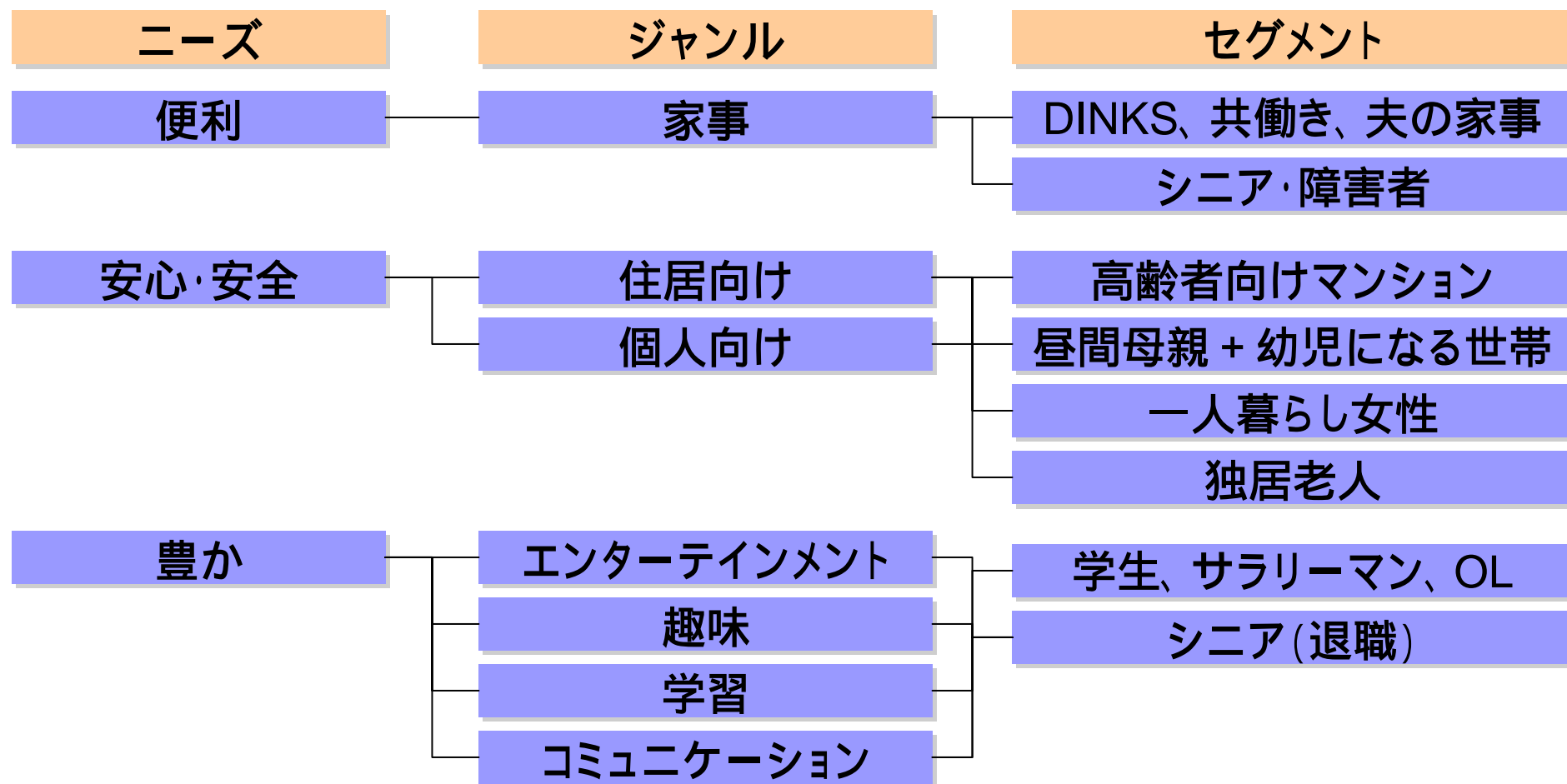

5 デジタル情報家電のネットワーク化を巡る課題例(1/2)

(デジタル情報家電のネットワーク化に関する技術課題の検討の方向性)

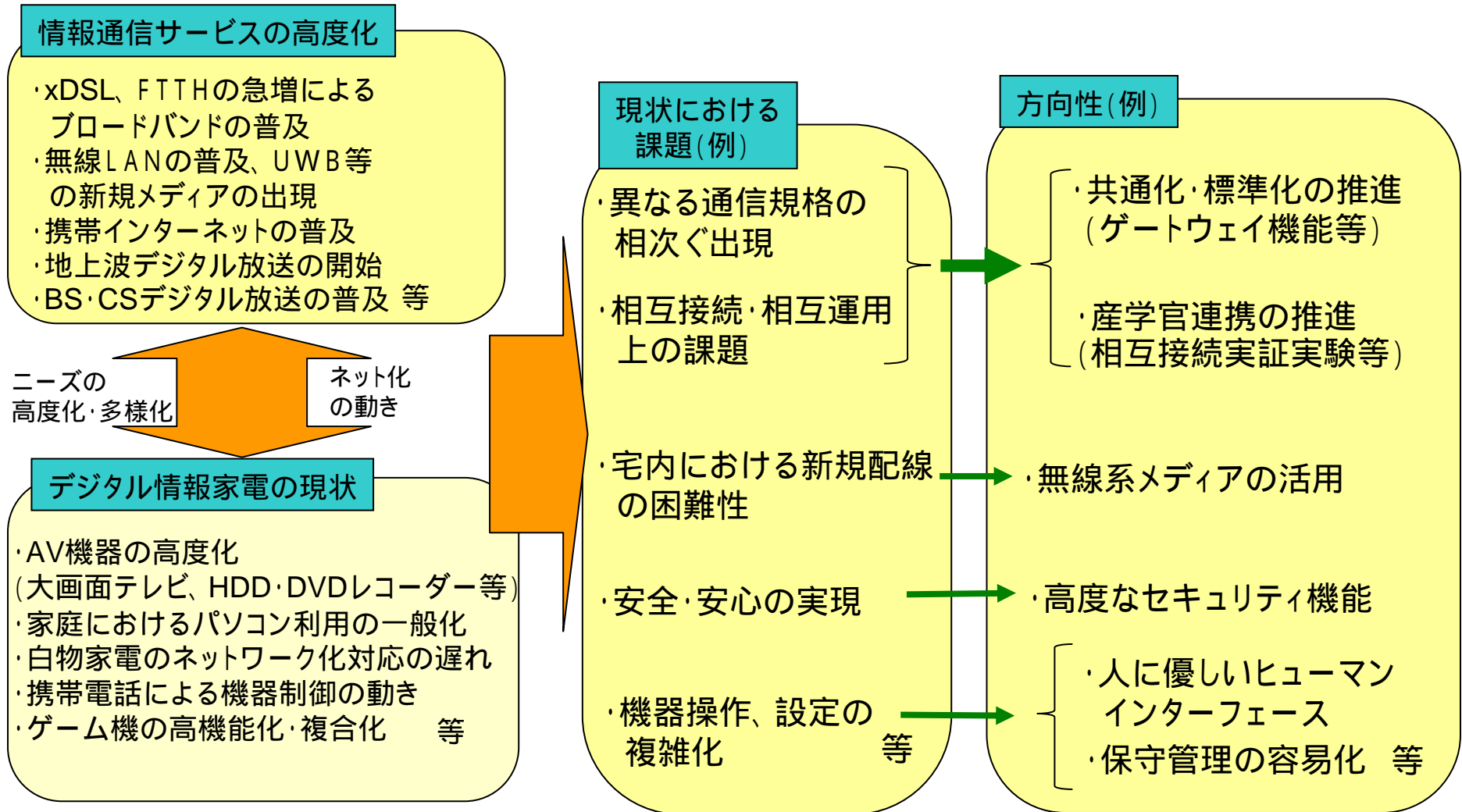

5 デジタル情報家電のネットワーク化を巡る課題例 (2 / 2)

(デジタル情報家電の宅内ネットワーク構成例)

